

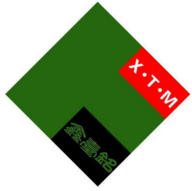

X·T·M

## TM106K系列油压整形机介绍

- 目录二：
  - 设计思路
  - 应用示图
  - 操作流程
  - 技术参数
  - 功能介绍
  - 售后服务



## 设计思路

此油压整形机，基于我司根据国家颁布制定的GB/T-786.1-2009行业标准设计，由主架构、液压系统、安全系统、电器控制系统四大部分组成。其广泛应用于压装、压印、冲切、压装、整形、校直等工序，可配套机器人形成自动化生产线，是各厂家最理想的生产设备。

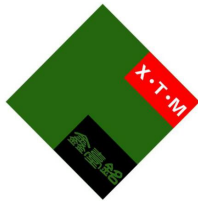

X · T · M

# 应用示图

**鑫台铭**  
TM-106-K快速油压机(20.30.40.50T)

- 快速油缸
- 安全报警灯
- 计数器 Counter To estimate production an control
- 吹气计时器
- 安全光栅 机械运转中对于人身安全保护的传感器。 Light curtain Safety sensor
- 电控箱 Control box
- 电源指示
- 电机启动
- 手动上升/下降按钮
- 吹气开关 Power switch Turn on/off electric power
- 自动/手动开关 Auto/Manual control switch
- 电源开关 Power switch Turn on/off electric power
- 急停按钮 ES.STOP ES. Safe switch

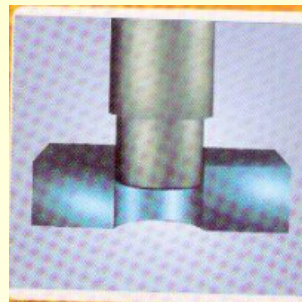

● 打孔 Flash Deburring

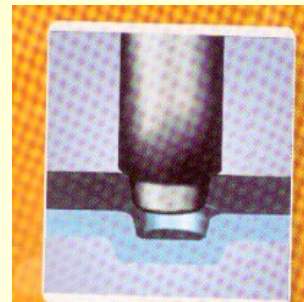

● 成型 Compression Forming

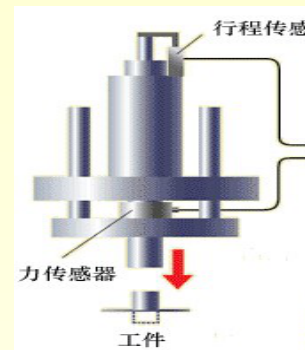

● 弯曲 Bending



● 打印 Embossing



● 壓配 Stamping



● 擠壓 Pressing



● 鉚合 Riveting



● 組合 Assembly

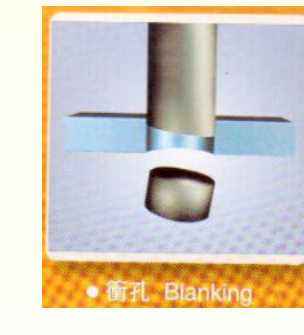

● 衝孔 Blanking



● 衝斷 Shearing

科技创造未来

感动源于服务

服务永驻经营

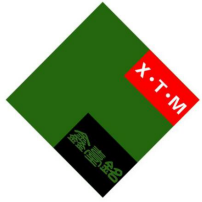

## 应用示图

广泛用于电子、粉末冶金、家电、印刷、压铸、塑料、电机、汽车等行业。（如：马达组立、轴心、轴承压入，变压器成型，电器开关组立，燃具零件、电气开关、压铸件毛边的冲切、电子、计算机零件组立、铆合，相框成型，塑料成型、切断，印商标、打字，MIM工艺整形等）。更多应用敬请来电。

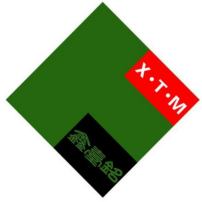

# 操作流程

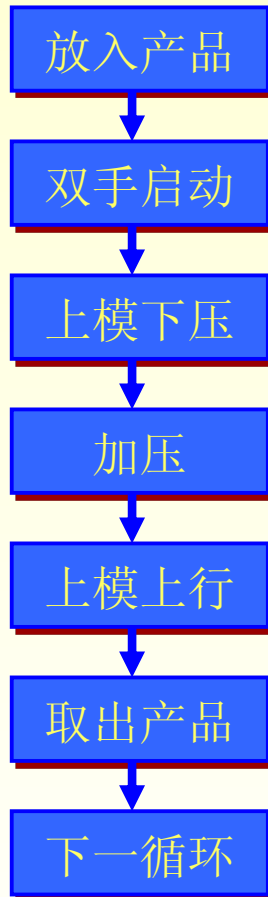

## 说明:

操作人员放入需加工产品，确认好后按下左右两边的绿色启动按钮。上模自动下压，并可设置下压时间，下压完成后，模具自动上行，操作人员取出产品，检查完成一个循环的操作。

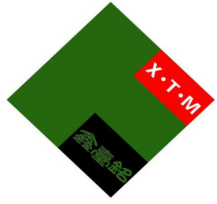

X · T · M

# 技术参数

## 主要技术参数

序号	项 目	单位	20T	30T	40T	50T	
1	公称压力	KN	200	300	400	500	
2	引导装置		四柱	四柱	四柱	四柱	
3	最大开口高度	mm	400	500	500	550	
4	关闭高度	mm	200	200	200	250	
5	行程距离	mm	200	300	300	300	
9	滑块速度	快降	mm/s	150	150	150	150
		回升	mm/s	130	130	130	130
	工作台有效尺寸	左右	mm	500	500	550	600
		前后	mm	400	400	400	500
11	落料口	左右	mm	150	200	200	200
		前后	mm	130	150	150	200
12	工作台距地面高度	mm	780	780	780	780	
13	电动机总功率	KW	2.25	3.75	3.75	5.5	
14	整机重量	T	1.2	1.25	1.3	1.4	

可非标订做！！

科技创造未来

感动源于服务

服务永驻经营



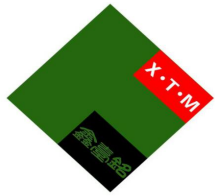

X·T·M

## 功能介绍



### ► 液压控制系统:

- a. 采用目前最先进的子母油路设计，油路简单、性能稳定、寿命长。
- b. 具有自动快下合模、快回、快退、压力可调功能且压制速度可调。

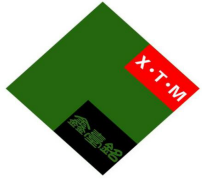

## 功能介绍



### ➤ 电器控制系统:

- a、由PLC控制，遇到故障有报警等功能（可选装触摸屏、压力值、油缸位移范围值等功能）。
- b、设备具有完备的电气保护功能。对电网冲击小、抗干扰能力强。
- c、通过限位开关控制油缸下行位置，可根据需要调节。
- d、设备具有自动、手动二种操作方式。



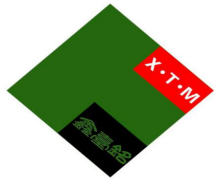

X·T·M

## 功能介绍



### ➤安全控制系统

- a. 另两边设有光栅，自动保护自锁。
- b. 具有机器加压超载自动保护及停机功能。
- c. 具有紧急停机及紧回功能。



X · T · M

# 采购单位

部分采购商:



科技创造未来

感动源于服务

服务永驻经营



X · T · M

# 售后服务

服务项目	期限	服务内容
安装服务	一天	设备到厂后,安排专业技术人员指导安装,负责调试和培训.并负责跟踪使用情况.
免费服务	一年	验收之日起客户享受一年的免费服务(易损件除外),如有客户不能解决的问题,安排专业技术人员24小时内到达现场处理.
维护	终身	客户自购买之日起可享有终身维护的权力,如有客户不能解决的问题,安排专业技术人员24小时内到达现场处理.只收取材料费和服务成本费.

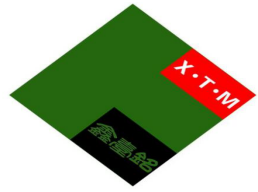

X · T · M

# 期待与您合作!



深圳市高新技术企業  
| ISO9001 質量體認證企業  
專業維修各種油壓機

饶官君

Mob: 13025422525  
13380873105

深圳市鑫臺銘機械設備有限公司  
鑫臺銘機械(中山)服務中心

TEL:0760-22114036  
FAX:0760-22114035  
地址:中山市小榄镇五金机电商贸城一区  
3幢312号  
E-mail:szxtmkfc@163.com  
<http://www.sz-taiming.com>