

深圳市晶创和立科技有限公司

红外线感应透镜----- 8240

基本尺寸 (单位:mm)

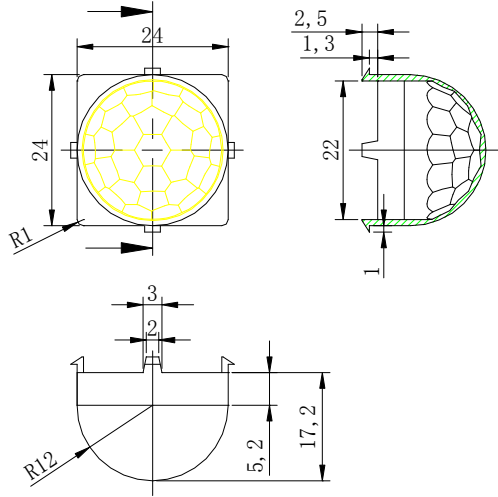

产品图片

探测范围 (单位:m)

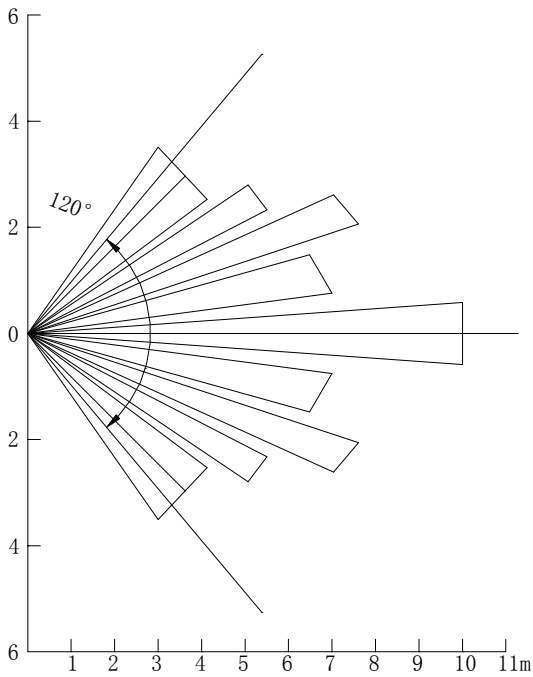

水平探测范围

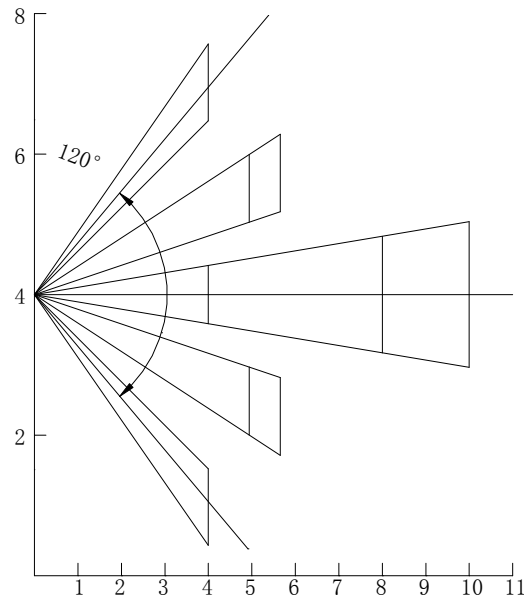

垂直探测范围

- 技术要求
- 1、罗纹成型要好
 - 2、无杂质、气泡、亮纹等缺陷
 - 3、手感光滑, 无毛刺

红外线感应透镜	8240		环距	
			焦距	12
			材料	HDPE
			单位	mm
	设计		比例	1:1
	审核		感应角度	120°
	批准		感应距离	10m
			形状	半球形
			共 1 张	第 1 张
			日期	12-27-2011