



九齐科技股份有限公司
Nyquest Technology Co., Ltd.

数
据
手
册

NY8TE64A

18 I/O+13 通道 ADC + 12 通道触摸

8 位 EPROM-Based 单片机

Version 1.1

Feb 28, 2023

NYQUEST TECHNOLOGY CO. reserves the right to change this document without prior notice. Information provided by NYQUEST is believed to be accurate and reliable. However, NYQUEST makes no warranty for any errors which may appear in this document. Contact NYQUEST to obtain the latest version of device specifications before placing your orders. No responsibility is assumed by NYQUEST for any infringement of patent or other rights of third parties which may result from its use. In addition, NYQUEST products are not authorized for use as critical components in life support devices/systems or aviation devices/systems, where a malfunction or failure of the product may reasonably be expected to result in significant injury to the user, without the express written approval of NYQUEST.

改版记录

版本	日期	内容描述	修正页
0.1	2021/04/30	预发布版本。	-
0.2	2021/08/04	内部修改。	
0.3	2021/10/18	A 版暂不开放 Timer5、PWM5、CCP 等功能 (相关说明以浅灰色显示)	
0.4	2021/10/21	<ol style="list-style-type: none"> 更新脚位图 更新简介说明 	15, 16 9, 13
0.5	2021/11/30	<ol style="list-style-type: none"> 更新工作电压。 移除只在慢速模式写入 EEPROM 的限制。 修改 SSBEN 共享脚位是 PB7。 新增注意“如果设置 $TMxHRC=1$ ($x=1,4,5$), 用户必须关闭预分频器”。 更新定时器 1/4/5 结构框图。 更新 SPI 主机连接从机的图形。 更新建议工作电压表格。 	9, 12 26 60 48, 54, 57 91, 95, 97 125, 126 161
0.6	2022/03/22	<ol style="list-style-type: none"> 更新 EEPROM 注意事项 	21
0.7	2022/04/15	<ol style="list-style-type: none"> 修改 V_HRC 的说明 修正 UART 波特率的公式 更新工作模式的图例与概述表格 	11 64 106, 109
1.0	2022/06/30	<ol style="list-style-type: none"> 移除 A 版相关描述 移除 Timer5、PWM5、CCP 等功能描述 更新 EEPROM 注意事项 	- - 21, 22
1.1	2023/02/28	Modified error	57, 58

目 录

1. 概述	9
1.1 功能	9
1.2 系统框图	12
1.3 引脚图	12
1.4 引脚说明	13
2. 内存结构	16
2.1 程序存储器	16
2.2 数据存储器	16
2.3 EEPROM 存储器	20
2.3.1 EEA (EEPROM地址寄存器)	21
2.3.2 EED (EEPROM数据寄存器)	21
2.3.3 EEPL (EEPROM写保护寄存器)	22
2.3.4 EETO (EEPROM超时寄存器)	22
3. 功能描述	23
3.1 R-page特殊功能寄存器	23
3.1.1 INDF (间接寻址寄存器)	23
3.1.2 TMR0 (定时器0寄存器)	23
3.1.3 PCL (程序计数器低字节)	23
3.1.4 STATUS (状态寄存器)	23
3.1.5 FSR (数据指针寄存器)	24
3.1.6 PortA (PortA数据寄存器)	24
3.1.7 PortB (PortB数据寄存器)	25
3.1.8 PortC (PortC数据寄存器)	25
3.1.9 PCON (Power寄存器)	25
3.1.10 BWUCON (PortB唤醒控制寄存器)	26
3.1.11 PCHBUF (程序计数器高字节)	26
3.1.12 ABPLCON (PortA/PortB下拉电阻控制寄存器)	26
3.1.13 BPHCON (PortB上拉电阻控制寄存器)	27
3.1.14 CPHCON (PortC上拉电阻控制寄存器)	27
3.1.15 INTE (中断使能寄存器)	27
3.1.16 INTF (中断标志寄存器)	28

3.1.17	ADMD (ADC模式寄存器)	29
3.1.18	ADR (ADC时钟, ADC中断标志位与ADC转换结果低四位数据寄存器)	29
3.1.19	ADD (ADC转换结果高八位数据寄存器)	30
3.1.20	ADVREFH (ADC参考电压寄存器)	30
3.1.21	ADCR (ADC采样时间与ADC位数寄存器)	30
3.1.22	AWUCON (PortA唤醒控制寄存器)	31
3.1.23	PACON (ADC引脚数模控制寄存器)	31
3.1.23	ADJMD (ADC补偿寄存器)	31
3.1.24	INTEDG (外部中断控制寄存器)	32
3.1.25	TMRH (定时器 1/2 高字节寄存器)	32
3.1.26	ANAEN (比较器使能寄存器)	33
3.1.27	RFC (电阻频率转换控制寄存器)	33
3.1.28	TM4RH (定时器 4 高字节寄存器)	34
3.1.29	OSCCAL (内部高频振荡微调寄存器)	34
3.1.30	INTE2 (第 2 中断屏蔽寄存器)	34
3.2	T0MD (定时器 0 控制寄存器)	35
3.3	F-page 殊功能寄存器	36
3.3.1	IOSTA (PortA I/O控制寄存器)	36
3.3.2	IOSTB (PortB I/O控制寄存器)	36
3.3.3	IOSTC (PortC I/O控制寄存器)	36
3.3.4	APHCON (PortA上拉电阻控制寄存器)	37
3.3.5	PS0CV (预分频器 0 寄存器)	37
3.3.6	CPLCON (PortC下拉电阻控制寄存器)	37
3.3.7	BODCON (PortB开漏控制寄存器)	37
3.3.8	CODCON (PortC开漏控制寄存器)	38
3.3.9	CMPCR (比较器控制寄存器)	38
3.3.10	PCON1 (Power控制寄存器 1)	39
3.4	S-page 特殊功能寄存器	40
3.4.1	TMR1 (定时器 1 寄存器)	40
3.4.2	T1CR1 (定时器 1 控制寄存器 1)	40
3.4.3	T1CR2 (定时器 1 控制寄存器 2)	41
3.4.4	PWM1DUTY (PWM1 占空比寄存器)	42
3.4.5	PS1CV (预分频器 1 寄存器)	42
3.4.6	BZ1CR (蜂鸣器 1 控制寄存器)	42
3.4.7	IRCR (IR控制寄存器)	43
3.4.8	TBHP (表格指针高字节寄存器)	44

3.4.9	TBHD (表格数据高字节寄存器)	44
3.4.10	P2CR1 (PWM2 控制寄存器 1)	44
3.4.11	PWM2DUTY (PWM2 占空比寄存器)	45
3.4.12	OSCCR (振荡器控制寄存器)	45
3.4.13	P3CR1 (PWM3 控制寄存器 1)	46
3.4.14	PWM3DUTY (PWM3 占空比寄存器)	46
3.4.15	TMR4 (定时器 4 寄存器)	46
3.4.16	T4CR1 (定时器 4 控制寄存器 1)	47
3.4.17	T4CR2 (定时器 4 控制寄存器 2)	48
3.4.18	PWM4DUTY (PWM4 占空比寄存器)	48
3.4.19	PS4CV (预分频器 4 寄存器)	49
3.5	T-page 特殊功能寄存器	49
3.5.1	SIMCR (串行接口模式控制寄存器)	49
3.5.2	MADR (IIC 模式地址寄存器)	50
3.5.3	MFDR (IIC 模式频率寄存器)	50
3.5.4	MCR (IIC 模式控制寄存器)	51
3.5.5	MSR (IIC 模式状态寄存器)	51
3.5.6	SIMDR (串行接口模式数据寄存器)	52
3.5.7	SPCR (SPI 控制和状态寄存器)	52
3.5.8	INTE3 (中断使能寄存器 3)	53
3.5.9	INTF3 (中断标志第 3 个寄存器)	54
3.5.10	TPCKS (触摸扫描频率寄存器)	55
3.5.11	CASR (触摸外部电容选择寄存器 0)	55
3.5.12	TPCHS (触摸通道选择寄存器)	56
3.5.13	TPCR (触摸控制寄存器)	56
3.5.14	TPCNTL0 (触摸低位计数器寄存器)	57
3.5.15	TPCNTH (触摸高位计数器寄存器)	57
3.5.16	TPPADEN (触摸使能寄存器 0)	57
3.5.17	TPPADEN1 (触摸使能寄存器)	58
3.5.18	CASR1 (触摸外部电容选择寄存器 1)	58
3.5.19	CASR2 (触摸外部电容选择寄存器 2)	58
3.5.20	TPCNTL1 (触摸低位计数器寄存器 1)	59
3.5.21	TPCNTL2 (触摸板低位计数器寄存器 2)	59
3.5.22	TPCNTH2 (触摸板高位计数器寄存器 2)	59
3.5.23	THR/RBR (发送保持寄存器/接收缓冲寄存器)	59
3.5.24	LCR (行控制寄存器)	60

3.5.25	LSR (行状态寄存器)	60
3.5.26	DLL (波特率除法锁存LSB寄存器)	61
3.5.27	DLH (波特率除法锁存MSB寄存器)	61
3.5.28	PWMDB (PWM死区控制寄存器)	61
3.6	I/O Port	62
3.6.1	IO引脚结构框图	63
3.7	定时器 0	77
3.8	Timer1 / PWM1 / Buzzer1/ PWM2 /PWM3	78
3.9	PWM2	80
3.10	PWM3	80
3.11	定时器 4 / PWM4	81
3.12	电阻/频率转换器模式 (RFC)	83
3.13	IR载波	84
3.14	低电压侦测 (LVD)	84
3.15	电压比较器	86
3.16	ADC模数转换器	88
3.16.1	ADC 参考电压	88
3.16.2	ADC 模拟输入通道	89
3.16.3	ADC 时钟 (ADCLK), 采样时钟(SHCLK) 与位数选择	90
3.16.4	ADC 偏移误差校准	91
3.16.5	ADC 操作过程	91
3.17	看门狗定时器 (WDT)	91
3.18	中断	92
3.18.1	Timer0 上溢中断	92
3.18.2	Timer1 下溢中断	92
3.18.3	Timer4 下溢中断	92
3.18.4	看门狗超时中断	93
3.18.5	PA/PB输入引脚状态改变中断	93
3.18.6	外部中断 0	93
3.18.7	外部中断 1	93
3.18.8	外部中断 2	93
3.18.9	低电压侦测中断	93
3.18.10	比较器输出翻转中断	93
3.18.11	ADC模数转换完成中断	93

3.18.12	<i>EEPROM</i> 写入完成中断.....	93
3.18.13	串行接口模式中断.....	94
3.19	振荡器配置.....	94
3.20	工作模式.....	96
3.20.1	正常模式.....	98
3.20.2	慢速模式.....	98
3.20.3	待机模式.....	98
3.20.4	睡眠模式.....	99
3.20.5	唤醒稳定时间.....	99
3.20.6	工作模式概述.....	99
3.21	复位.....	100
3.22	SPI 模式.....	101
3.23	IIC 模式.....	105
3.24	触摸板.....	108
3.25	通用异步收发器 (UART).....	109
3.26	片上仿真 (OCD).....	110
3.26.1	功能描述.....	110
3.26.2	OCD限制.....	110
4.	指令设置.....	111
5.	配置字节表.....	128
6.	电气特性.....	130
6.1	最大绝对值.....	130
6.2	直流电气特性.....	130
6.3	比较器/LVD电气特性.....	132
6.4	ADC 电气特性.....	132
6.5	特性曲线图.....	133
6.5.1	高速RC振荡频率(I_HRC)及低速RC振荡频率(I_LRC)与电源电压(VDD)曲线图.....	133
6.5.2	高速RC振荡频率(I_HRC)及低速RC振荡频率(I_LRC)与温度曲线图.....	133
6.5.5	内部参考电压LDO与电源电压(VDD)曲线图.....	134
6.5.6	内部参考电压LDO与温度曲线图.....	134
6.5.7	内部上拉电阻与电源电压(VDD)曲线图.....	135
6.5.8	内部上拉电阻与温度曲线图.....	135
6.5.9	VIH/VIL与电源电压(VDD)曲线图.....	136

6.5.10	V_{IH}/V_{IL} 与温度曲线图.....	137
6.6	建议工作电压	138
6.7	LVR电压与温度曲线图.....	138
6.8	LVD电压与温度曲线图.....	138
7.	封装尺寸	139
7.1	16 引脚SOP (150 毫寸)	139
7.2	20 引脚SOP (300 毫寸).....	139
8.	订购信息	140

1. 概述

NY8TE64A 是以MTP作为程式记忆体，并以EEPROM作为非挥发性资料记忆体的 8 位微控制器，专为家电或量测等等的I/O应用设计。采用CMOS制程并同时提供客户低成本、高性能、及高抗电磁干扰等显著优势。NY8TE64A 核心建立在RISC精简指令集架构可以很容易地做编辑和控制，共有 55 条指令。除了少数指令需要 2 个时序，大多数指令都是 1 个时序即能完成，可以让使用者轻松地以程式控制完成不同的应用。因此非常适合各种中低记忆容量但又复杂的应用。

NY8TE64A 内建高精度十二加二通道十二位类比数位转换器，与高精度电压比较器，足以应付各种类比界面的侦测与量测。

在I/O的资源方面，NY8TE64A 有 18 根弹性的双向I/O脚，每个I/O脚都有单独的暂存器控制为输入或输出脚。而且每一个I/O脚位都有附加的程式控制功能如上拉或下拉电阻或开漏极(Open-Drain) 输出。此外针对红外线摇控的产品方面，NY8TE64A内建了可选择频率的大电流输出红外载波发射口(PA3)。

NY8TE64A 有四组计时器，可用系统频率当作一般的计时的应用或者从外部讯号触发来计数。另外NY8TE64A 提供 4 组 10 位元解析度的PWM输出，1 组蜂鸣器输出可用于驱动马达、LED、或蜂鸣器等等。

NY8TE64A 采用双时钟机制，高速振荡或者低速振荡都可以分别选择内部RC振荡或外部Crystal输入。在双时钟机制下，NY8TE64A 可选择多种工作模式如正常模式(Normal)、慢速模式(Slow mode)、待机模式(Standby mode) 与睡眠模式(Halt mode)可节省电力消耗延长电池寿命。并且微控制器在使用内部RC高速振荡时，低速振荡可以同时使用外部精准的Crystal计时。可以维持高速处理同时又能精准计算真实时间。

在省电的模式下如待机模式(Standby mode) 与睡眠模式(Halt mode)中，有多种事件可以触发中断唤醒NY8TE64A 进入正常操作模式(Normal) 或 慢速模式(Slow mode) 来处理突发事件。

NY8TE64A内建除错仿真电路，利用两个脚位与很少的外接硬体，就能实现在线仿真器的大多数功能，例如设定程式执行条件与中断条件，片上单步执行，以及查看及设定各种暂存器的内容。仿真的执行效果将比一般的仿真器更接近实际IC运作。

NY8TE64A内建的一组变频振荡器，能弹性选择输出频率区段，以适用于多样的雾化器元件，更可以程式细调输出频率，细度足以应付雾化器的元件偏差。

1.1 功能

- 宽广的工作电压：
 - 3.3V ~ 5.5V @ $F_{INST} = 8\text{MHz}$ 。
 - 2.2 V ~ 5.5V @ $F_{INST} < 4\text{MHz}$ 。
- 宽广的工作温度：-40°C ~ 85°C。
- 超过 $\pm 8\text{KV}$ 的ESD。
- 杂讯过滤功能(Noise Filter) 打开时可容忍超过 $\pm 4\text{KV}$ 的EFT。(操作电压@5V)
- 4Kx14 bits MTP。

- 288 bytes SRAM。
- 256 bytes EEPROM。(一万次读写)
- 18 根可分别单独控制输入输出方向的I/O脚(GPIO)、PA[7:0]、PB[7:0]、PC[1:0]。
- PA[5:0]、PB[3:0] 及 PC[1:0] 可选择输入时使用内建下拉电阻。
- PA[7:0]、PB[7:0] 及 PC[1:0]可选择输入时使用上拉电阻。
- PB[7:0]、PC[1:0] 可选择开漏极输出(Open-Drain)。
- 所有I/O脚输出可选择小灌电流(Small Sink Current) 或一般灌电流(Normal Sink Current)或大灌电流(Large Sink Current) ，唯PB[7:6]、PC[0]不能选择Small Sink Current。PA[4]可另外选择Ultra Sink Current。
- 所有I/O脚输出可选择小推电流(Small Drive Current)或一般推电流(Normal Drive Current) ，唯PB[7:6]、PC[0]只能选择Normal Drive Current。PA[4]可另外选择Ultra Drive Current。
- 8 层程式堆栈(Stack)。
- 存取资料有直接或间接定址模式。
- 一组 8 位上数计时器(Timer0)包含可程式化的频率预除线路。
- 两组 10 位下数计时器(Timer1, 4)可选重复载入或连续下数计时。
- 四个 10 位脉冲宽度调变(PWM1, 2, 3, 4)。
- 一个蜂鸣器输出(BZ1)。
- 38/57KHz红外线载波频率可供选择，同时载波之极性也可以根据数据作选择。
- 大电流输出红外线载波发射口。
- 内建准确的低电压侦测电路(LVD)。
- 内建十二加二通道 12 位类比数位转换器(Analog to Digital Converter)。
- 内建准确的电压比较器(Voltage Comparator)。
- 内建上电复位电路(POR)。
- 内建低压复位功能(LVR)。
- 内建看门狗计时(WDT)，可由程式软体控制开关。
- 内建电阻频率转换器(RFC)功能。
- 双时钟机制，系统可以随时切换高速振荡或者低速振荡。
 - 高速振荡：E_HXT (超过 6MHz外部高速石英振荡)
E_XT (455K~6MHz外部石英振荡)
I_HRC (1~20MHz内部高速RC振荡)
 - 低速振荡：E_LXT (32KHz外部低速石英振荡)
I_LRC (内部 32KHz低速RC振荡)
- 四种工作模式可随系统需求调整电流消耗：正常模式(Normal)、慢速模式(Slow mode)、待机模式(Standby mode) 与 睡眠模式(Halt mode)。

- 十四种硬件中断：
 - Timer0 溢位中断。
 - Timer1 借位中断。
 - Timer4 借位中断。
 - WDT 中断。
 - PA/PB 输入状态改变中断。
 - 三组外部中断输入。
 - 低电压侦测中断。
 - 比较器输出转态中断。
 - 类比数位转换完成中断。
 - 串行接口模组(SIM)中断。
 - 触摸计数器溢位中断。
 - 触摸比较中断。
 - UART 接口模组读或写中断。
 - EEPROM写入完成中断。
- NY8TE64A在待机模式(Standby mode)下的十二种唤醒中断：
 - Timer0 溢位中断。
 - Timer1 借位中断。
 - Timer4 借位中断。
 - WDT 中断。
 - PA/PB 输入状态改变中断。
 - 三组外部中断输入。
 - 低电压侦测中断。
 - 比较器输出转态中断。
 - 类比数位转换完成中断。
 - 串行接口模组(SIM)中断。
 - 触摸计数器溢位中断。
 - 触摸比较中断。
- NY8TE64A在睡眠模式(Halt mode)下的三种唤醒中断：
 - WDT 中断。
 - PA/PB 输入状态改变中断。
 - 三组外部中断输入。
- NY8TE64A有 12 通道的触摸侦测脚位。
- 内建变频振荡器(V_HRC) 提供 32MHz/20.8MHz/16MHz/13.6MHz 四种选择。可微调精度至 $\pm 0.1\%$ 。
- 内建二线控制的除错仿真电路(On Chip Debug)。

1.2 系统框图

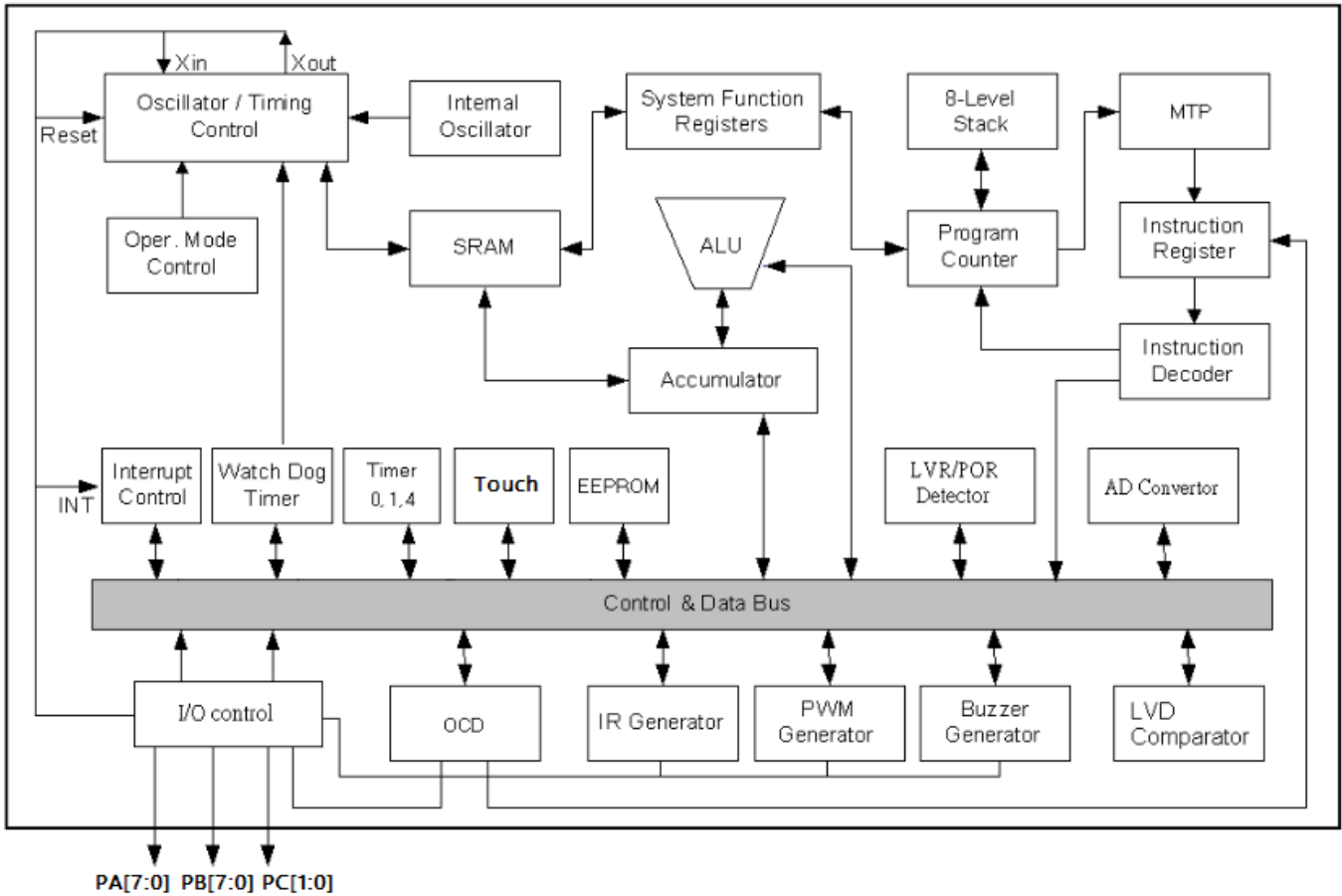

1.3 引脚图

NY8TE64A提供两种封装类型：SOP20 和SOP16

20 pin																			
					VSS	1	20	VDD											
	XIN				PA6	2	19	PA4		AIN4	PWM4	EX_CK0	INT0						
	XOUT	(PWM3)			PA7	3	18	PA3 (SCL1)	TP3	AIN3		(IR)	INT1						
INT2	RSTB			TP4	PA5	4	17	PA2 (SDA1)	TP2	AIN2	PWM3	EXCKI							
T3OUT	BZ1	PWM2	AIN7	TP5	PB3	5	16	PA1	TP1	AIN1		(EX_CK1)							
			AIN6	TP6	PB2	6	15	PA0	TP0	AIN0		VREFH							
(INT1)	IR	PWM1	AIN5	TP7	PB1	7	14	PB5	TP11	AIN9	(PWM2)	IIC_SDA	(INT0)	SPI_MISO					
				CAP	PB0	8	13	PB4	TP10	AIN8	PWM1	IIC_SCL	T1OUT	SPI_SCK					
					(SDA0) PC0	9	12	PB6	TP9	AIN10		UART_TX		SPI_MOSI					
					(SCL0) PC1	10	11	PB7	TP8	AIN11		UART_RX		SPI_SSB					

16 Pin																			
					VDD	1	16	VSS											
	XIN				PA6	2	15	PA4		AIN4	PWM4	EX_CK0	INT0						
	XOUT	(PWM3)			PA7	3	14	PA3 (SCL1)	TP3	AIN3		(IR)	INT1						
INT2	RSTB			TP4	PA5	4	13	PA2 (SDA1)	TP2	AIN2	PWM3	EXCKI							
T3OUT	BZ1	PWM2	AIN7	TP5	PB3	5	12	PB5	TP11	AIN9	(PWM2)	IIC_SDA	(INT0)	SPI_MISO					
			AIN6	TP6	PB2	6	11	PB4	TP10	AIN8	PWM1	IIC_SCL	T1OUT	SPI_SCK					
(INT1)	IR	PWM1	AIN5	TP7	PB1	7	10	PB6	TP9	AIN10		UART_TX		SPI_MOSI					
				CAP	PB0	8	9	PB7	TP8	AIN11		UART_RX		SPI_SSB					

图 2 NY8TE64A的封装引脚图

1.4 引脚说明

引脚名	I/O	描述
PA0 AIN0 VREFH TP0	I/O	PA0是一个双向I/O引脚，也可当作比较器输入引脚。 PA0可作ADC的模拟输入引脚AIN0。 PA0可作ADC外部参考电压输入引脚VREFH。 PA0可作触摸脚Pad0。
PA1 AIN1 EX_CK11 TP1	I/O	PA1是一个双向I/O引脚，也可当作比较器输入引脚。 PA1可作ADC的模拟输入引脚AIN1。 PA1可作定时器4外部时钟来源EX_CK11。 PA1可作触摸脚Pad1。
PA2 AIN2 PWM3 EX_CK11 TP2 (OCD_SDA)	I/O	PA2是一个双向I/O引脚，也可当作比较器输入引脚。 PA2可作ADC的模拟输入引脚AIN2。 PA2可输出PWM3。 PA2可作定时器4外部时钟来源EX_CK11。 PA2可作触摸脚Pad2。 PA2也是编程数据输入SDA。
PA3 AIN3 IR INT1 TP3 (OCD_SDA)	I/O	PA3是一个双向I/O引脚，也可当作比较器输入引脚。 PA3可作为ADC的模拟输入引脚AIN3。 PA3可作为红外载波输出引脚。 PA3可作为外部中断INT1的输入引脚。 PA3可作触摸脚Pad3。 PA3也是编程数据输入SDA。
PA4 AIN4 EX_CK10 INT0 PWM4	I/O	PA4是一个双向I/O引脚。 PA4可作为ADC的模拟输入引脚AIN4。 PA4可当作定时器0/1外部时钟来源EX_CK10。 PA4可作为外部中断INT0的输入引脚。 PA4可输出PWM4。
PA5 RSTb INT2 TP4	I/O	PA5是一个双向I/O引脚。 PA5可当作复位引脚RSTb。 PA5可作为外部中断INT2的输入引脚。 PA5可作触摸脚Pad4。
PA6 Xin	I/O	PA6是一个双向I/O引脚，也可当作比较器输入引脚。 PA6可当作晶振输入引脚Xin。
PA7 Xout PWM3	I/O	PA7是一个双向I/O引脚，也可当作比较器输入引脚。 PA7可当作晶振输出引脚Xout。 PA7也可以当成指令时钟输出。 PA7也可以输出PWM3。
PB0 CAP	I/O	PB0是一个双向I/O引脚。 PB0可作外部参考电容（由寄存器定义）。

引脚名	I/O	描述
PB1 AIN5 VREF IR TP7 PWM1 INT1	I/O	<p>PB1 是一个双向I/O引脚。</p> <p>PB1 可作为ADC的模拟输入引脚AIN5。</p> <p>PB1 可作为ADC的外部参考电压输入脚。</p> <p>PB1 可作为红外载波输出引脚。</p> <p>PB1 可作触摸脚Pad7。</p> <p>PB1 可输出PWM1。</p> <p>PB1 可当作外部中断 1 的输入引脚INT1。</p>
PB2 AIN6 TP6	I/O	<p>PB2 是一个双向I/O引脚。</p> <p>PB2 可作为ADC的模拟输入引脚AIN6。</p> <p>PB2 可作触摸脚Pad6。</p>
PB3 AIN7 BZ1 CMPO PWM2 TP5	I/O	<p>PB3 是一个双向I/O引脚。</p> <p>PB3 可作为ADC的模拟输入引脚AIN7。</p> <p>PB3 可作为BZ1 输出。</p> <p>PB3 可作为比较器输出。</p> <p>PB3 可输出PWM2。</p> <p>PB3 可作触摸脚Pad5。</p>
PB4 AIN8 PWM1 T1OUT TP10 SPI_SCK IIC_SCL	I/O	<p>PB4 是一个双向I/O引脚。</p> <p>PB4 可作为ADC的模拟输入引脚AIN8。</p> <p>PB4 可作为PWM1 输出。</p> <p>PB4 可作计时器输出脚（当计时器 1 发生下溢时， T1OUT转换）</p> <p>PB4 可作触摸脚Pad10。</p> <p>PB4 可作为SPI模式的时钟输入脚。</p> <p>PB4 可作为IIC模式的时钟输入脚。</p>
PB5 AIN9 TP11 SPI_MISO IIC_SDA	I/O	<p>PB5 是一个双向I/O引脚。</p> <p>PB5 可作为ADC的模拟输入引脚AIN9。</p> <p>PB5 可作触摸脚Pad11。</p> <p>PB5 可作为SPI模式的MISO脚。</p> <p>PB5 可作为IIC模式的Data脚。</p>
PB6 AIN10 SPI_MOSI UART_TX TP9	I/O	<p>PB6 是一个双向I/O引脚。</p> <p>PB6 可作为SPI模式的MOSI脚。</p> <p>PB6 可作为UART模拟Tx脚。</p> <p>PB6 可作触摸脚Pad9。</p>
PB7 AIN11 TP8 SPI_SSB UART_RX	I/O	<p>PB7 是一个双向I/O引脚。</p> <p>PB7 可作为ADC的模拟输入引脚AIN11。</p> <p>PB7 可作触摸脚Pad8。</p> <p>PB7 可作为SPI模式的SSB脚。</p> <p>PB7 可当作UART的模拟Rx脚。</p>
PC0 OCD_SDA	I/O	<p>PC0 是一个双向I/O引脚。</p> <p>PC0 也可作为编程数据输入SDA。</p>
PC1 OCD_SCL	I/O	<p>PC1 是一个双向I/O引脚。</p> <p>PC1 也可作为编程数据输入SCL。</p>

引脚名	I/O	描述
VDD	-	电源正端。
VSS	-	电源负端。

2. 内存结构

NY8TE64A存储器分为两类：分别是程序存储器和数据存储器。

2.1 程序存储器

NY8TE64A程序存储器空间是 4Kx14 位。因此，11 位的程序计数器（PC）可以访问程序存储器的任何地址。

复位地址位于 0x000，软件中断地址位于 0x001，内部和外部硬件中断地址位于 0x008。

NY8TE64A提供GOTOA和CALLA等指令去访问程序空间的 256 个地址，FCALL和FGOTO指令访问程序空间的任何地址。

当发生子程序调用或中断情况时，下一个ROM地址写入堆栈的顶部。而当执行RET、RETIA或RETIE指令，堆栈顶部的数据会被读取并加载到程序计数器。

NY8TE64A程序存储器地址 0xFFE~0xFFF是保留地址。如果用户在这些地址写入程序可能会发生无法预期的程序执行错误。

NY8TE64A程序存储器地址 0x00E~0x00F是Preset Rolling Code地址。如果用户在不设置滚码时可当作程序区使用。



图 3 程序存储器对应地址

2.2 数据存储器

根据用于存取数据存储器的指令，存储器可分为三类：R-page特殊功能寄存器(SFR)+通用寄存器(GPR)、F-page特殊功能寄存器、S-page特殊功能寄存器。GPR是由SRAM组成，用户可以使用它们来存储变量或计算结果。

R-page特殊功能寄存器分为四组Bank，并且可通过数据指针寄存器（FSR）来直接或间接访问。寄存器BK[1:0]为STATUS[7:6]，可从四个Bank中选择其中一个。

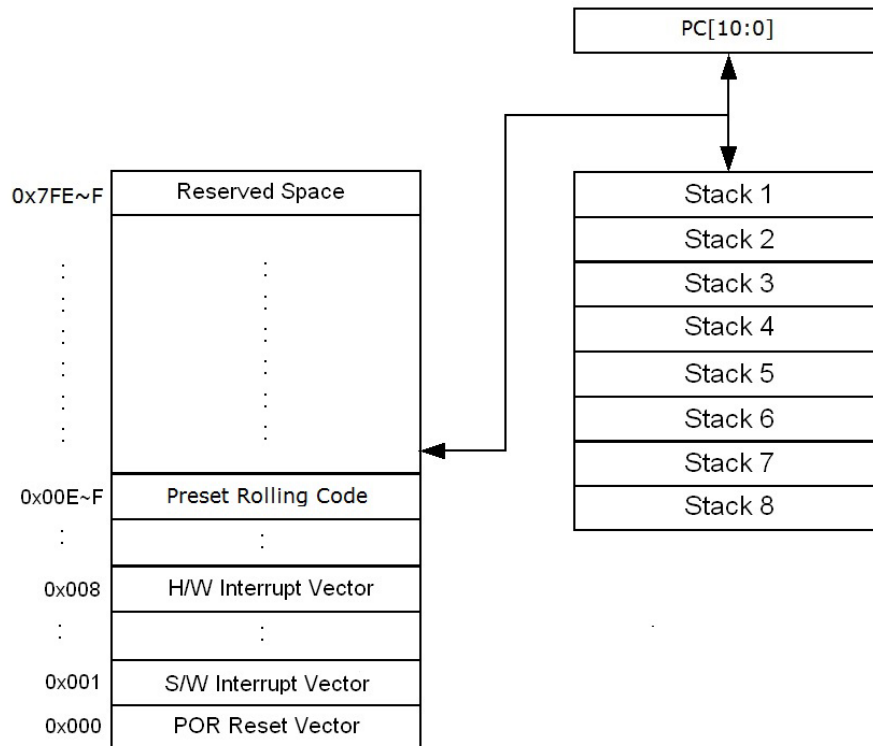
R-page特殊功能寄存器分为两个存取方式：直接寻址方式和间接寻址方式来。

数据存储使用间接寻址方式如下图所描述，这种间接寻址方式包含使用INDF寄存器。Bank选择是由STATUS[7:6]决定，地址选择则是由FSR[6:0]而定。



图 4 存取数据存储器的间接寻址方式

下面描述了数据存储器使用的直接寻址方式。Bank选择是由寄存器STATUS[7:6]决定，而地址选择则是由指令码OP-Code[6:0]直接决定。

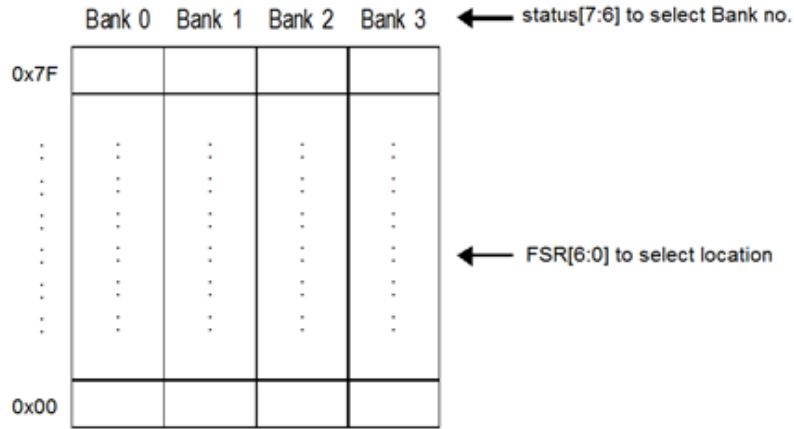

图 5 存取数据存储器的直接寻址方式

R-page特殊功能寄存器可以通过一般的指令存取，如算术指令和数据搬移指令。R-page特殊功能寄存器占用了从Bank 0的0x0到0x1F。然而，Bank 1、Bank 2和Bank 3的相同地址会映像到Bank 0。换句话说，R-page特殊功能寄存器只存在于Bank 0。GPR占用了Bank 0数据存储器的0x20到0x7F与Bank 1, 2, 3数据存储器的0x40到0x7F如表 1 所示。

NY8TE64A寄存器名称和R-page特殊功能寄存器的映像地址说明如下表。

Status [7:6] 地址	00 (Bank 0)	01 (Bank 1)	10 (Bank 2)	11 (Bank 3)
0x0	INDF	映射至Bank 0		
0x1	TMR0			
0x2	PCL			
0x3	STATUS			
0x4	FSR			
0x5	PORTA			
0x6	PORTB			
0x7	PORTC			
0x8	PCON			
0x9	BWUCON			
0xA	PCHBUF			
0xB	ABPLCON			
0xC	BPHCON			
0xD	CPHCON			
0xE	INTE			
0xF	INTF			
0x10	ADMD			
0x11	ADR			
0x12	ADD			
0x13	ADVREFH			
0x14	ADCR			
0x15	AWUCON			
0x16	PACON			
0x17	ADJMD			
0x18	INTEDG			
0x19	TMRH			
0x1A	ANAEN			
0x1B	RFC			
0x1C	TM4RH			
0x1D	OSCCALH	-		
0x1E	OSCCALL			
0x1F	INTE2	映射至Bank 0		
0x20 ~ 0x3F	通用寄存器	映射至 <i>Bank 0</i>	映射至 <i>Bank 0</i>	映射至 <i>Bank 0</i>
0x40 ~ 0x7F	通用寄存器	通用寄存器	通用寄存器	通用寄存器

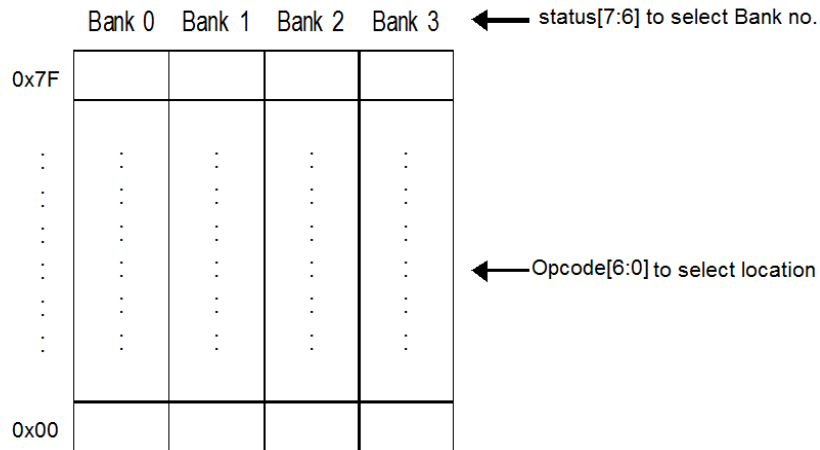
表 1 R-page特殊功能寄存器地址映像表

F-page特殊功能寄存器只能被指令IOST和IOSTR存取，S-page特殊功能寄存器只能被指令SFUN和SFUNR存取，T-page特殊功能寄存器只能被指令TFUN和TFUNR存取。当F-page，S-page和T-page寄存器被存取时，STATUS[7:6]选择位会被忽略。寄存器名称和F-page、S-page、T-page的地址说明如下表。

SFR Category address	F-page SFR	S-page SFR	T-page SFR
0x0	-	TMR1	SIMCR
0x1	-	T1CR1	MADR
0x2	-	T1CR2	MFDR
0x3	-	PWM1DUTY	MCR
0x4	-	PS1CV	MSR
0x5	IOSTA	BZ1CR	SIMDR
0x6	IOSTB	IRCR	SPCR
0x7	IOSTC	TBHP	INTE3
0x8	-	TBHD	INTF3
0x9	APHCON	-	TPCKS
0xA	PS0CV	P2CR1	CASR
0xB	CPLCON	-	TPCHS
0xC	BODCON	PWM2DUTY	TPCR
0xD	CODCON	-	TPCNTL
0xE	CMPCR	-	TPCNTH
0xF	PCON1	OSCCR	TPPADEN
0X10	-	-	TPPADEN1
0X11	-	P3CR1	CASR1
0X12	-	-	CASR2
0X13	-	PWM3DUTY	-
0X14	-	-	TPCNTL1
0X15	-	TMR4	TPCNTL2
0X16	-	T4CR1	-
0X17	-	T4CR2	TPCNTH2
0X18	-	PWM4DUTY	THR/RBR
0X19	-	PS4CV	LCR
0X1A	-	-	LSR
0X1B	-	-	DLL
0X1C	-	-	DLH
0X1D	-	-	-
0X1E	-	-	-
0X1F	-	-	PWMDB

表 2 F-page特殊功能寄存器、S-page特殊功能寄存器和T-page特殊功能寄存器地址表

2.3 EEPROM 存储器

读和写存取到EEPROM存储器是通过EEA，EED和EEP 这 3 个特殊功能寄存器间接产生。EEA寄存器保存EEPROM的存取地址。EED寄存器保存EEA地址中的写或读的数据。EEP保存写入EEPROM的未锁定的数据。当EEPROM写入超时的EEWR_TO启用时，EETO寄存器保存EEPROM写入的超时信息。以下图表示EEPROM的运行方式。

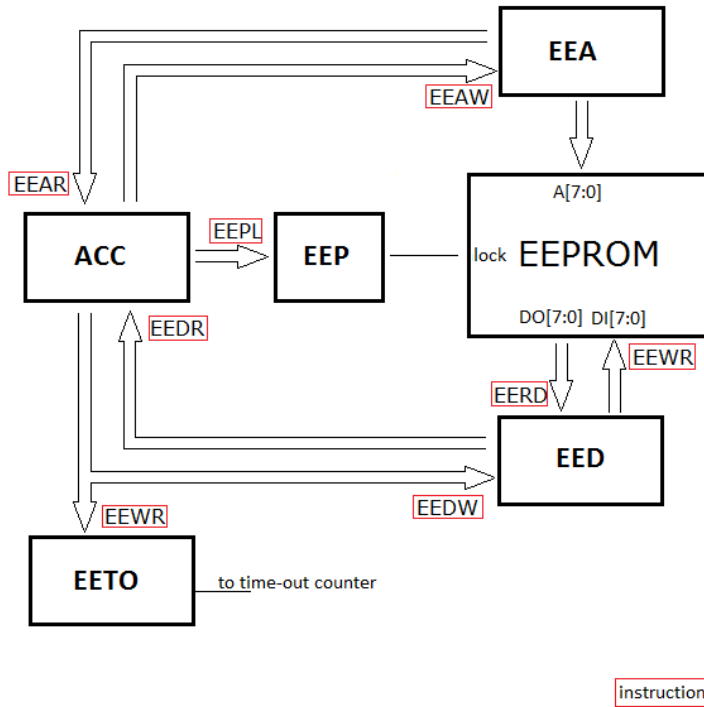

在这 3 个特殊寄存器和 128 字节EEPROM之间，NY8TE64A提供 7 个指令来控制数据流。EEAR/EEAW是用来读和写EEA寄存器的指令。EEDR/EEDW是用来读和写EED寄存器的指令。EERD/EEWR/EEPL指令，另一方面，是通过EEA提供的EEPROM地址来控制EEPROM与EED寄存器之间的数据流。

EEPROM指令的描述如下表所示。

助记符	描述	状态影响
EEAR	从EEA写入ACC。	-
EEAW	从ACC写入EEA。	-
EEDR	从EED写入ACC。	-
EEDW	从ACC写入EED。	-
EERD	带EEA地址读EEPROM，并写入EED寄存器。	ACC未知
EEWR	带EEA地址和EED数据写EEPROM	-
EEPL	写特殊代码到解锁/锁住EE写保护。	-

当EEWR指令写入EEPROM数据之前，必须要有带EEPL指令的 3 个连续的代码写入EEP寄存器中。这 3 个代码是C9H，3AH和D3H。当这 3 个代码被写入到EEP寄存器后，EEPROM写入就被解锁或锁住，并且数据将会被申请的EEWR指令写入到EEPROM。以下范例是EEPROM写入解锁的过程。

```
; Write serial codes to lock/unlock EEP
```

```
DISI
MOVIA 0xC9
EEPL
MOVIA 0x3A
EEPL
MOVIA 0xD3
EEPL
ENI
```

```
; Write EEPROM data
```

```
DISI
MOVIA 0x45
EEAW
MOVIA 0x23
EEDW
MOVIA EE_TO_8ms
EEWR
ENI
```

```
; Read EEPROM data
```

```
DISI
MOVIA
EEAW
EERD
EEDR
ENI
```

当EEWR被成功执行和完成时，如果EEWIE被设置为 1 且GIE启用时，EEWIF中断将会触发。

注意：

1. 在运行程序中，如果 EEPROM 写入失败，为阻止不想要的停止，建议启用看门狗复位或是 EEPROM 超时功能。
2. 写入 EEPROM 时，请勿开启其它中断。
3. 当用户写数据到EEPROM时，建议开启LVD=2.4V功能来监控VDD。
4. 当VDD低于 2.4V时，数据不能写入到EEPROM，用户可以使用 LVD和 LVR 功能来防止写入失败。

2.3.1 EEA（EEPROM 地址寄存器）

名称	SFR 类型	Bit7	Bit6	Bit5	Bit4	Bit3	Bit2	Bit1	Bit0
EEA	EE	EEA[7:0]							
读/写属性		读/写							
初始值		XXXXXXXX							

EEA[7:0]: 指向EEPROM地址。该指令是由EEAR/EEAW指令来读/写。

2.3.2 EED（EEPROM 数据寄存器）

名称	SFR 类型	Bit7	Bit6	Bit5	Bit4	Bit3	Bit2	Bit1	Bit0
EED	EE	EED[7:0]							
读/写属性		读/写							
初始值		XXXXXXXX							

EED[7:0]: EEPROM数据寄存器。该指令是由EEDR/EEDW指令来读/写。

2.3.3 EEPL (EEPROM 写保护寄存器)

名称	SFR 类型	Bit7	Bit6	Bit5	Bit4	Bit3	Bit2	Bit1	Bit0
EEPL	EE	PL[7:0]							
读/写属性		写							
初始值		XXXXXXXX							

PL[7:0]: EEPROM锁住/解锁代码。EEPL指令执行写入动作。

2.3.4 EETO (EEPROM 超时寄存器)

名称	SFR 类型	Bit7	Bit6	Bit5	Bit4	Bit3	Bit2	Bit1	Bit0
EETO	EE	-	-	-	-	-	TO2	TO1	TO0
读/写属性		-	-	-	-	-	写	写	写
初始值		X	X	X	X	X	X	X	X

TO[2:0]: EEPROM写入超时寄存器，当发出EEWR指令时开始写入。

超时时间如下表所示：

TO[2:0]	超时时间
000	1ms
001	2ms
010	4ms
011	8ms
100	16ms
101	32ms
110	16ms
111	32ms

例：

```
MOVIA 0x01 ; 设置写入超时时间为 4ms。
EEWR ; 写入 EEPROM
```

注意：

1. 在写入 EEPROM 之前，务必先设置初始值到 EETP[2:0]。
2. 写入 EEPROM 时，请勿开启其它中断。
3. EEPROM 超时时间参考：

如果 $V_{OPL} = 2.2V \sim 2.3V$ ，超时时间设置为 4ms。

如果 $V_{OPL} = 2.4V \sim 2.6V$ ，超时时间设置为 2ms。

如果 $V_{OPL} \geq 2.7V$ ，超时时间设置为 1ms。

3. 功能描述

本章节将详细描述NY8TE64A的操作方式。

3.1 R-page特殊功能寄存器

3.1.1 INDF（间接寻址寄存器）

名称	SFR 类型	地址	Bit7	Bit6	Bit5	Bit4	Bit3	Bit2	Bit1	Bit0
INDF	R	0x0	INDF[7:0]							
读/写属性			读/写							
初始值			XXXXXXXX							

间接寻址寄存器并不是真的存在，而是以间接寻址模式来使用。任何指令访问间接寻址寄存器时，实际上是访问数据指针寄存器FSR所选择的寄存器。

3.1.2 TMR0（定时器 0 寄存器）

名称	SFR 类型	地址	Bit7	Bit6	Bit5	Bit4	Bit3	Bit2	Bit1	Bit0
TMR0	R	0x1	TMR0[7:0]							
读/写属性			读/写							
初始值			XXXXXXXX							

当读取TMR0 寄存器时，会得到定时器 0 目前计数数值。

当写入TMR0 寄存器时，会更新定时器 0 目前计数数值。

藉由设置T0MD与配置字节（Configuration Word），定时器 0 时钟源可以从指令时钟F_{INST}、外部时钟EX_CK10或低频振荡器I_LRC/E_LXT中选择一个。

3.1.3 PCL（程序计数器低字节）

名称	SFR 类型	地址	Bit7	Bit6	Bit5	Bit4	Bit3	Bit2	Bit1	Bit0
PCL	R	0x2	PCL[7:0]							
读/写属性			读/写							
初始值			0x00							

程序计数器（PCL）是一个 12 位寄存器。当程序执行了一个指令，同时PCL数值会增加，除了某些指令会直接更改PC数值。PC高字节（PC[10:8]）并不能直接存取，更新PC[11:8]必须藉由PCHBUF寄存器完成。

LGOTO指令的PC[10:0]是从指令码取得。

LCALL指令的PC[10:0]是从指令码取得，下一个PC地址（PC+1），将被存到堆栈的顶部。

3.1.4 STATUS（状态寄存器）

名称	SFR 类型	地址	Bit7	Bit6	Bit5	Bit4	Bit3	Bit2	Bit1	Bit0
STATUS	R	0x3	BK[1]	BK[0]	GP5	/TO	/PD	Z	DC	C
读/写属性			读/写	读/写	读/写	读/写(*2)	读/写(*1)	读/写	读/写	读/写
初始值			0	0	0	1	1	X	X	X

状态寄存器包含算术/逻辑指令的结果和是否发生看门狗超时复位。

C: 进位/借位标志位。

C=1 时，加法运算有进位或减法运算无借位。

C=0 时，加法运算无进位或减法运算有借位。

DC: 半进位/半借位标志位。

DC=1 时，加法运算低四位有进位或减法运算时没有向高四位借位。

DC=0 时，加法运算低四位无进位或减法运算时有向高四位借位。

Z: 零位。

Z=1 时，算术或逻辑运算的结果是零。

Z=0 时，算术或逻辑运算的结果不为零。

/PD: 睡眠模式标志位。

/PD=1 时，上电或执行CLRWDT指令后。

/PD=0 时，执行SLEEP指令后。

/TO: 看门狗超时标志位。

/TO=1 时，上电或执行CLRWDT或SLEEP指令后。

/TO=0 时，发生WDT上溢。

GP5: 通用寄存器数据位。

BK[1:0]: Bank 选择位，BK[1:0]=00b 选择Bank0，BK[1:0]=01b 选择Bank1，BK[1:0]=10b 选择Bank2。

BK[1:0]=11b，选择Bank3。

(*1) 可以被SLEEP指令清除。

(*2) 可以由CLRWDT指令设定。

3.1.5 FSR (数据指针寄存器)

名称	SFR 类型	地址	Bit7	Bit6	Bit5	Bit4	Bit3	Bit2	Bit1	Bit0
FSR	R	0x4	GP7	FSR[6:0]						
读/写属性			读/写							
初始值			0	X	X	X	X	X	X	X

FSR[6:0]: 从指定Bank数据存储器的 128 个寄存器中选择一个。

GP7: 通用寄存器数据位。

3.1.6 PortA (PortA 数据寄存器)

名称	SFR 类型	地址	Bit7	Bit6	Bit5	Bit4	Bit3	Bit2	Bit1	Bit0
PortA	R	0x5	PA7	PA6	PA5	PA4	PA3	PA2	PA1	PA0
读/写属性			读/写							
初始值			数据锁存器值是 xxxxxxxx，读取值是 xxxxxxxx，端口值 (PA7~PA0)							

读取PortA时，若特定引脚被配置为输入引脚，将得到该引脚输入状态。然而，若该引脚被配置为输出引脚，依据配置选项RD_OPT，得到该引脚的状态或相对应的输出数据锁存值。当写入PortA时，数据是被写入PortA的输出数据锁存器中。

3.1.7 PortB (PortB 数据寄存器)

名称	SFR 类型	地址	Bit7	Bit6	Bit5	Bit4	Bit3	Bit2	Bit1	Bit0
PortB	R	0x6	PB7	PB6	PB5	PB4	PB3	PB2	PB1	PB0
读/写属性			读/写							
初始值			数据锁存器值是xxxxxxxx，读取值是xxxxxxxx，端口值 (PB7~PB0)							

读取PortB时，若特定引脚被配置为输入引脚，将得到该引脚输入状态。然而，若该引脚被配置为输出引脚，依据配置选项RD_OPT，得到该引脚的状态或相对应的输出数据锁存值。当写入PortB时，数据是被写入PortB的输出数据锁存器中。

3.1.8 PortC (PortC 数据寄存器)

名称	SFR 类型	地址	Bit7	Bit6	Bit5	Bit4	Bit3	Bit2	Bit1	Bit0	
PortC	R	0x7	-	-	-	-	-	-	PC1	PC0	
读/写属性			-						读/写		
初始值			数据锁存器值是 xx，读取值是 xx，端口值 (PC1~PC0)								

读取PortC时，若特定引脚被配置为输入引脚，将得到该引脚输入状态。然而，若该引脚被配置为输出引脚，依据配置选项RD_OPT，得到该引脚的状态或相对应的输出数据锁存值。当写入PortC时，数据是被写入PortC的输出数据锁存器中。

3.1.9 PCON (Power 寄存器)

名称	SFR 类型	地址	Bit7	Bit6	Bit5	Bit4	Bit3	Bit2	Bit1	Bit0	
PCON	R	0x8	WDTEN	/PLPA4	LVDEN	/PHPA5	LVREN	GP2	EEW_ERR	EELOCK	
读/写属性			读/写						R		
初始值			1	1	0	1	1	0	0	1	

GP2: 通用寄存器数据位。

EELOCK: EEPROM写入锁住标志。

EELOCK=1, EEPROM写入锁住状态。

EELOCK=0, EEPROM写入解锁状态。

EEW_ERR: EEPROM写入超时标志。(注意: EEWR_TO 配置必须开启)

EEW_ERR=1, EEPROM写入超时。

EEW_ERR=0, EEPROM写入未超时。

LVREN: 开启/关闭 LVR。

LVREN=1 时, 开启LVR。

LVREN=0 时, 关闭LVR。

/PHPA5: 关闭/开启 PA5 上拉电阻。

/PHPA5=1 时, 关闭PA5 上拉电阻。

/PHPA5=0 时，开启PA5 上拉电阻。

LV DEN: 开启/关闭 LVD。

LV DEN=1 时，开启LVD。

LV DEN=0 时，关闭LVD。

/PLPA4: 关闭/开启PA4 下拉电阻。

/PLPA4=1 时，关闭PA4 下拉电阻。

/PLPA4=0 时，开启PA4 下拉电阻。

WDTEN: 开启/关闭 WDT。

WDTEN=1 时，开启WDT。

WDTEN=0 时，关闭WDT。

3.1.10 BWUCON (PortB 唤醒控制寄存器)

名称	SFR 类型	地址	Bit7	Bit6	Bit5	Bit4	Bit3	Bit2	Bit1	Bit0
BWUCON	R	0x9	WUPB7	WUPB6	WUPB5	WUPB4	WUPB3	WUPB2	WUPB1	WUPB0
读/写属性			读/写	读/写	读/写	读/写	读/写	读/写	读/写	读/写
初始值			0	0	0	0	0	0	0	0

WUPBx: 开启/关闭PBx唤醒功能， $0 \leq x \leq 7$ 。

WUPBx=1 时，开启 PBx 唤醒功能。

WUPBx=0 时，关闭 PBx 唤醒功能。

3.1.11 PCHBUF (程序计数器高字节)

名称	SFR 类型	地址	Bit7	Bit6	Bit5	Bit4	Bit3	Bit2	Bit1	Bit0
PCHBUF	R	0xA	-	XSPD_STP	-	PCHBUF[3:0]				
读/写属性			-	W	-	R/W				
初始值			X	0	X	0				

PCHBUF[3:0]: 程序计数器PC的第十一个位到第八个位。

XSPD_STP: 写 1 来停止外部晶振 32.768KHz 起振强化功能，只写。

3.1.12 ABPLCON (PortA/PortB 下拉电阻控制寄存器)

名称	SFR 类型	地址	Bit7	Bit6	Bit5	Bit4	Bit3	Bit2	Bit1	Bit0
ABPLCON	R	0xB	/PLPB3	/PLPB2	/PLPB1	/PLPB0	/PLPA3	/PLPA2	/PLPA1	/PLPA0
读/写属性			读/写							
初始值			1	1	1	1	1	1	1	1

/PLPAx: 关闭/开启PAx下拉电阻， $0 \leq x \leq 3$ 。

/PLPAx=1，关闭PAx下拉电阻。

/PLPAx=0，开启PAx下拉电阻。

/PLPBx: 关闭/开启PBx下拉电阻， $0 \leq x \leq 3$ 。

/PLPBx=1，关闭PBx下拉电阻。

/PLPBx=0，开启PBx下拉电阻。

3.1.13 BPHCON (PortB 上拉电阻控制寄存器)

名称	SFR 类型	地址	Bit7	Bit6	Bit5	Bit4	Bit3	Bit2	Bit1	Bit0
BPHCON	R	0xC	/PHPB7	/PHPB6	/PHPB5	/PHPB4	/PHPB3	/PHPB2	/PHPB1	/PHPB0
读/写属性			读/写	读/写	读/写	读/写	读/写	读/写	读/写	读/写
初始值			1	1	1	1	1	1	1	1

/PHPBx: 关闭/开启PBx上拉电阻, $0 \leq x \leq 7$ 。

/PHPBx=1 时, 关闭PBx上拉电阻。

/PHPBx=0 时, 开启PBx上拉电阻。

3.1.14 CPHCON (PortC 上拉电阻控制寄存器)

名称	SFR 类型	地址	Bit7	Bit6	Bit5	Bit4	Bit3	Bit2	Bit1	Bit0
CPHCON	R	0xD	-	-	-	-	-	-	/PHPC1	/PHPC0
读/写属性			-	-	-	-	-	-	读/写	读/写
初始值			X	X	X	X	X	X	1	1

/PHPCx: 关闭/开启PCx上拉电阻, $0 \leq x \leq 1$ 。

/PHPCx=1 时, 关闭PCx上拉电阻。

/PHPCx=0 时, 开启PCx上拉电阻。

3.1.15 INTE (中断使能寄存器)

名称	SFR 类型	地址	Bit7	Bit6	Bit5	Bit4	Bit3	Bit2	Bit1	Bit0
INTE	R	0xE	INT1IE	WDTIE	-	LVDIE	T1IE	INT0IE	PABIE	T0IE
读/写属性			读/写	读/写	-	读/写	读/写	读/写	读/写	读/写
初始值			0	0	X	0	0	0	0	0

T0IE: 定时器 0 上溢 (overflow) 中断使能位。

T0IE=1 时, 开启定时器 0 上溢中断。

T0IE=0 时, 关闭定时器 0 上溢中断。

PABIE: PortA / PortB输入状态变化中断使能位。

PABIE=1 时, 开启PortA/ PortB输入状态变化中断。

PABIE=0 时, 关闭PortA/ PortB输入状态变化中断。

INT0IE: 外部中断 0 使能位。

INT0IE=1 时, 开启外部中断 0。

INT0IE=0 时, 关闭外部中断 0。

T1IE: 定时器 1 下溢 (underflow) 中断使能位。

T1IE=1 时, 开启定时器 1 下溢中断。

T1IE=0 时, 关闭定时器 1 下溢中断。

LVDIE: 低电压侦测中断使能位。

LVDIE =1 时，开启低电压侦测中断。

LVDIE =0 时，关闭低电压侦测中断。

WDTIE: WDT上溢中断使能位。

WDTIE=1 时，开启WDT上溢中断。

WDTIE=0 时，关闭WDT上溢中断。

INT1IE: 外部中断 1 使能位。

INT1IE=1 时，开启外部中断 1。

INT1IE=0 时，关闭外部中断 1。

3.1.16 INTF (中断标志寄存器)

名称	SFR 类型	地址	Bit7	Bit6	Bit5	Bit4	Bit3	Bit2	Bit1	Bit0
INTF	R	0xF	INT1IF	WDTIF	-	LVDIF	T1IF	INT0IF	PABIF	T0IF
读/写属性			读/写	读/写	-	读/写	读/写	读/写	读/写	读/写
初始值(note*)			0	0	X	0	0	0	0	0

T0IF: 定时器 0 上溢中断标志位。

T0IF=1 时，发生定时器 0 上溢中断。

T0IF必须由程序清零。

PABIF: PortA / PortB输入状态变化中断标志位。

PABIF=1 时，发生PortA / PortB输入状态变化中断。

PABIF必须由程序清零。

INT0IF: 外部中断 0 标志位。

INT0IF=1 时，发生外部 0 中断。

INT0IF必须由程序清零。

T1IF: 定时器 1 下溢中断标志位。

T1IF=1 时，发生定时器 1 下溢中断。

T1IF必须由程序清零。

LVDIF: 低电压侦测中断标志位。

LVDIF=1，发生低电压侦测中断。

LVDIF必须由程序清零。

WDTIF: WDT超时上溢标志位。

WDTIF=1 时，发生WDT上溢中断。

WDTIF必须由程序清零。

INT1IF: 外部中断 1 标志位。

INT1IF=1 时，发生外部 1 中断。

INT1IF必须由程序清零。

注意: 当对应的INTE寄存器控制位未使能时，读取中断标志是0。

3.1.17 ADMD (ADC 模式寄存器)

名称	SFR 类型	地址	Bit7	Bit6	Bit5	Bit4	Bit3	Bit2	Bit1	Bit0
ADMD	R	0x10	ADEN	START	EOC	GCHS	CHS3	CHS2	CHS1	CHS0
读/写属性			读/写	W	R	读/写	读/写	读/写	读/写	读/写
初始值			0	0	1	0	0	0	0	0

ADEN: 开启/关闭ADC功能。

ADEN=1 时, 开启ADC功能。

START: ADC转换启动位。

当写 1 到此位时, 开始执行ADC转换。此位只能读, 读取此位将得到 0。

EOC: ADC转换结束标志位, 只读。

EOC=1: ADC转换完成。可由ADR与ADD读取ADC转换结果数据。

EOC=0: ADC转换中。

GCHS: 开启/关闭ADC总通道。

GCHS=0: 关闭所有ADC模拟输入通道。

GCHS=1: 开启所有ADC模拟输入通道。

CHS3~0: ADC模拟输入通道选择位。

0000: 选择PA0 引脚为ADC模拟输入通道。

0001: 选择PA1 引脚为ADC模拟输入通道。

0010: 选择PA2 引脚为ADC模拟输入通道。

0011: 选择PA3 引脚为ADC模拟输入通道。

0100: 选择PA4 引脚为ADC模拟输入通道。

0101: 选择PB1 引脚为ADC模拟输入通道。

0110: 选择PB2 引脚为ADC模拟输入通道。

0111: 选择PB3 引脚为ADC模拟输入通道。

1000: 选择PB4 引脚为ADC模拟输入通道。

1001: 选择PB5 引脚为ADC模拟输入通道。

1010: 选择PB6 引脚为ADC模拟输入通道。

1011: 选择PB7 引脚为ADC模拟输入通道。

1100: 选择内部 1/4 VDD为ADC模拟输入通道。

1101: 选择内部GND为ADC模拟输入通道。

3.1.18 ADR (ADC 时钟, ADC 中断标志位与 ADC 转换结果低四位数据寄存器)

名称	SFR 类型	地址	Bit7	Bit6	Bit5	Bit4	Bit3	Bit2	Bit1	Bit0
ADR	R	0x11	ADIF	ADIE	ADCK1	ADCK0	AD3	AD2	AD1	AD0
读/写属性			读/写	读/写	读/写	读/写	R	R	R	R
初始值			0	0	0	0	X	X	X	X

ADIF: ADC中断标志位。

ADIF=1 时，发生ADC转换完成中断。

ADIF必须由程序清零。

ADIE: ADC中断使能位。

ADIE=1 时，开启ADC中断。

ADIE=0 时，关闭ADC中断。

ADCK1~0: ADC时钟选择位。

00: ADC时钟=Fcpu/16, 01: ADC时钟=Fcpu/8, 10: ADC时钟=Fcpu/1, 11: ADC时钟=Fcpu/2。

AD3~0: ADC转换结果低四位数据。

3.1.19 ADD (ADC 转换结果高八位数据寄存器)

名称	SFR 类型	地址	Bit7	Bit6	Bit5	Bit4	Bit3	Bit2	Bit1	Bit0
ADD	R	0x12	AD11	AD10	AD9	AD8	AD7	AD6	AD5	AD4
读/写属性			R	R	R	R	R	R	R	R
初始值			X	X	X	X	X	X	X	X

AD11~4: ADC转换结果高八位数据。

3.1.20 ADVREFH (ADC 参考电压寄存器)

名称	SFR 类型	地址	Bit7	Bit6	Bit5	Bit4	Bit3	Bit2	Bit1	Bit0
ADVREFH	R	0x13	EVHENB	-	-	-	-	-	VHS1	VHS0
读/写属性			读/写	-	-	-	-	-	读/写	读/写
初始值			0	X	X	X	X	X	1	1

EVHENB: ADC参考电压 (VREFH) 选择控制位。

EVHENB=0: ADC参考电压由内部产生，参考电压水平由VHS1~0 决定。

EVHENB=1: ADC参考电压由引脚PA0 提供。

VHS1~0: ADC内部参考电压选择位。

11: VREFH=VDD, 10: VREFH=4V, 01: VREFH=3V, 00: VREFH=2V。

3.1.21 ADCR (ADC 采样时间与 ADC 位数寄存器)

名称	SFR 类型	地址	Bit7	Bit6	Bit5	Bit4	Bit3	Bit2	Bit1	Bit0
ADCR	R	0x14	PB CON7	PB CON6	PB CON5	PB CON4	SHCK1	SHCK0	ADCR1	ADCR0
读/写属性			读/写	读/写	读/写	读/写	读/写	读/写	读/写	读/写
初始值			0	0	0	0	1	0	1	0

SHCK1~0: ADC采样时间选择位。

00: 1 个ADC时钟, 01: 2 个ADC时钟, 10: 4 个ADC时钟, 11: 8 个ADC时钟。

ADCR1~0: ADC位数选择位。

00: 8 位, 01: 10 位, 1x: 12 位。

PBCONx: PB引脚选择位, $4 \leq x \leq 7$ 。

0=PBx 作为ADC模拟输入引脚或数字I/O引脚。

1=PBx 仅作为ADC模拟输入引脚来省电。

3.1.22 AWUCON (PortA 唤醒控制寄存器)

名称	SFR 类型	地址	Bit7	Bit6	Bit5	Bit4	Bit3	Bit2	Bit1	Bit0
AWUCON	R	0x15	WUPA7	WUPA6	WUPA5	WUPA4	WUPA3	WUPA2	WUPA1	WUPA0
读/写属性			读/写	读/写	读/写	读/写	读/写	读/写	读/写	读/写
初始值			0	0	0	0	0	0	0	0

WUPAx: 开启/关闭 PAx 唤醒功能, $0 \leq x \leq 7$ 。

WUPAx=1 时, 开启 PAx 唤醒功能。

WUPAx=0 时, 关闭 PAx 唤醒功能。

3.1.23 PACON (ADC 引脚数模控制寄存器)

名称	SFR 类型	地址	Bit7	Bit6	Bit5	Bit4	Bit3	Bit2	Bit1	Bit0
PACON	R	0x16	PBCON3	PBCON2	PBCON1	PACON4	PACON3	PACON2	PACON1	PACON0
读/写属性			读/写	读/写	读/写	读/写	读/写	读/写	读/写	读/写
初始值			0	0	0	0	0	0	0	0

PACONx: PA引脚选择位, $0 \leq x \leq 4$ 。

0=PAx 作为ADC模拟输入引脚或数字I/O引脚。

1=PAx 仅作为ADC模拟输入引脚来省电。

PBCONx: PB引脚选择位, $1 \leq x \leq 3$ 。

0=PBx 作为ADC模拟输入引脚或数字IO引脚。

1=PBx 仅作为ADC模拟输入引脚来省电。

3.1.23 ADJMD (ADC 补偿寄存器)

名称	SFR 类型	地址	Bit7	Bit6	Bit5	Bit4	Bit3	Bit2	Bit1	Bit0
ADJMD	R	0x17	-	-	ADJ_SIGN	ADJ4	ADJ3	ADJ2	ADJ1	ADJ0
读/写属性			-	-	读/写	读/写	读/写	读/写	读/写	读/写
初始值			X	X	0	0	0	0	0	0

ADJ[x]: 调校位选择, $0 \leq x \leq 4$

00000= 补偿 0mV

11111 = 补偿 11mV

ADJ_SIGN: 调校记号位。

0 = ADC数据减小。

1 = ADC数据增加。

注意：在应用中，请参考NYIDE范例“ADC_Interrupt_AutoK”

3.1.24 INTEDG（外部中断控制寄存器）

名称	SFR 类型	地址	Bit7	Bit6	Bit5	Bit4	Bit3	Bit2	Bit1	Bit0
INTEDG	R	0x18	INT2DEG	EIS2	EIS1	EIS0	INT1G1	INT1G0	INT0G1	INT0G0
读/写属性			读/写	读/写	读/写	读/写	读/写	读/写	读/写	读/写
初始值			0	0	0	0	0	1	0	1

EIS2: 外部中断 2 引脚选择位。

EIS2=1 时，PA5 选择为外部中断 2 引脚。

EIS2=0 时，PA5 选择为GPIO。

EIS1: 外部中断 1 引脚选择位。

EIS1=1 时，PB1/PA3 选择为外部中断 1 引脚。

EIS1=0 时，PB1/PA3 选择为GPIO。

EIS0: 外部中断 0 引脚选择位。

EIS0=1 时，PA4 选择为外部中断 0 引脚。

EIS0=0 时，PA4 选择为GPIO。

INT1G1~0: INT1 边沿触发选择位。

00: 保留，01: 上升沿触发，10: 下降沿触发，11: 上升/下降沿触发。

INT0G1~0: INT0 边沿触发选择位。

00: 保留，01: 上升沿触发，10: 下降沿触发，11: 上升/下降沿触发。

INT2DEG: INT2 边沿触发选择位。

0: 下降沿触发，1: 上升沿触发

3.1.25 TMRH（定时器 1/2 高字节寄存器）

名称	SFR 类型	地址	Bit7	Bit6	Bit5	Bit4	Bit3	Bit2	Bit1	Bit0
TMRH	R	0x19	-	-	TMR19	TMR18	PWM2 DUTY9	PWM2 DUTY8	PWM1 DUTY9	PWM1 DUTY8
读/写属性			-	-	读/写	读/写	读/写	读/写	读/写	读/写
初始值			X	X	X	X	X	X	X	X

TMR19, TMR18: 定时器 1 高 2 位。写这 2 位将覆写定时器 1 第 9 位与第 8 位重载值。

读取这 2 位将得到定时器 1 第 9 位与第 8 位当前计数值。

PWM2DUTY9~8: PWM2 占空比高 2 位。

PWM1DUTY9~8: PWM1 占空比高 2 位。

3.1.26 ANAEN (比较器使能寄存器)

名称	SFR 类型	地址	Bit7	Bit6	Bit5	Bit4	Bit3	Bit2	Bit1	Bit0
ANAEN	R	0x1A	CMPEN	-	-	-	-	-	-	-
读/写属性			读/写	-	-	-	-	-	-	-
初始值			0	X	X	X	X	X	X	X

CMPEN: 开启/关闭电压比较器。

CMPEN=1 时, 开启电压比较器。

CMPEN=0 时, 关闭电压比较器。

3.1.27 RFC (电阻频率转换控制寄存器)

名称	SFR 类型	地址	Bit7	Bit6	Bit5	Bit4	Bit3	Bit2	Bit1	Bit0
RFC	R	0x1B	RFCEN	-	-	-	PSEL[3:0]			
读/写属性			读/写	-	-	-	读/写			
初始值			0	X	X	X	0			

RFCEN: 关闭/开启RFC。

RFCEN=1, 开启RFC。

RFCEN=0, 关闭RFC。

PSEL[3:0]: 选择RFC输入引脚。

PSEL[3:0]	RFC PAD
0000	PA0
0001	PA1
0010	PA2
0011	PA3
0100	PA4
0101	PA5
0110	PA6
0111	PA7
1000	PB0
1001	PB1
1010	PB2
1011	PB3
1100	PB4
1101	PB5
1110	PB6
1111	PB7

表 3 选择 RFC 输入引脚

3.1.28 TM4RH (定时器 4 高字节寄存器)

名称	SFR 类型	地址	Bit7	Bit6	Bit5	Bit4	Bit3	Bit2	Bit1	Bit0
TM4RH	R	0x1C	TMR49	TMR48	-	-	PWM4D9	PWM4D8	PWM3D9	PWM3D8
读/写属性			读/写	读/写	-	-	读/写	读/写	读/写	读/写
初始值			X	X	X	X	X	X	X	X

TMR49, TMR48: 定时器 4 高 2 位。写这 2 位将覆写定时器 4 第 9 位与第 8 位重载值。

读取这 2 位将得到定时器 4 第 9 位与第 8 位目前计数值。

PWM4DUTY9~8: PWM4 占空比高 2 位。

PWM3DUTY9~8: PWM3 占空比高 2 位。

3.1.29 OSCCAL (内部高频振荡微调寄存器)

名称	SFR 类型	地址	Bit7	Bit6	Bit5	Bit4	Bit3	Bit2	Bit1	Bit0
OSCCALH	R	0x1D	-	-	-	-	-	OSC CAL10	OSC CAL9	OSC CAL8
读/写属性			-	-	-	-	-	读/写	读/写	读/写
初始值			X	X	X	X	X	V_HRC 8 bits option trim data bit[7:5]		

名称	SFR 类型	地址	Bit7	Bit6	Bit5	Bit4	Bit3	Bit2	Bit1	Bit0
OSCCALL	R	0x1E	OSC CAL7	OSC CAL6	OSC CAL5	OSC CAL4	OSC CAL3	OSC CAL2	OSC CAL1	OSC CAL0
读/写属性			读/写	读/写	读/写	读/写	读/写	读/写	读/写	读/写
初始值			V_HRC 8 bits option trim data bit[4:0]					1	0	0

OSCCAL10~0: V_HRC 的 11 位校准值载入 OSCCAL10~0, 用户可在慢速模式下微调 OSCCAL10~0.

3.1.30 INTE2 (第 2 中断屏蔽寄存器)

名称	SFR 类型	地址	Bit7	Bit6	Bit5	Bit4	Bit3	Bit2	Bit1	Bit0
INTE2	R	0x1F	INT2IF	T4IF	-	-	INT2IE	T4IE	-	-
读/写属性			读/写	读/写	-	-	读/写	读/写	-	-
初始值			0	0	X	X	0	0	X	X

INT2IF: 外部中断 2 标志位。

INT2IF=1, 产生外部中断 2。

INT2IF 必须由程序清零。

T4IF: 定时器 4 下溢中断标志位。

T4IF=1 时, 发生定时器 4 下溢中断。

T4IF 必须由程序清零。

INT2IE: 外部中断 2 开启位。

INT2IE=1, 外部中断 2 开启。

INT2IE=0, 外部中断 2 关闭。

T4IE: 定时器 4 下溢 (underflow) 中断使能位。

T4IE=1 时, 开启定时器 4 下溢中断。

T4IE=0 时, 关闭定时器 4 下溢中断。

3.2 T0MD (定时器 0 控制寄存器)

T0MD是可读写寄存器, 但只能由指令T0MD / T0MDR存取。

名称	SFR 类型	地址	Bit7	Bit6	Bit5	Bit4	Bit3	Bit2	Bit1	Bit0
T0MD	-	-	LCKTM0	GP6	T0CS	T0CE	PS0WDT	PS0SEL[2:0]		
读/写属性			读/写							
初始值(note*)			0	0	1	1	1	111		

PS0SEL[2:0]: 选择预分频器 0 的预分频比 (Dividing Rate)。预分频器 0 根据PS0WDT控制位决定分配给定时器 0 或 WDT。当预分频器 0 被分配给WDT, 预分频比取决于选择哪种计数机制 (WDT复位或WDT中断)。

PS0SEL[2:0]	预分频比选项		
	PS0WDT=0 (Timer0)	PS0WDT=1 (WDT 复位)	PS0WDT=1 (WDT中断)
000	1:2	1:1	1:2
001	1:4	1:2	1:4
010	1:8	1:4	1:8
011	1:16	1:8	1:16
100	1:32	1:16	1:32
101	1:64	1:32	1:64
110	1:128	1:64	1:128
111	1:256	1:128	1:256

表 4 预分频器 0 的预分频比选项

PS0WDT: 预分频器 0 分配选择。

PS0WDT=1 时, 预分频器 0 被分配到WDT。

PS0WDT=0 时, 预分频器 0 被分配到定时器 0。

注意: 在使能看门狗或定时器 0 中断前, 要先设定PS0WDT和PS0SEL[2:0], 否则复位或中断可能导致错误触发。

T0CE: 定时器 0 外部时钟源触发沿选择。

T0CE=1 时, EX_CKIO 发生上升沿信号时定时器 0 加一。

T0CE=0 时, EX_CKIO 发生下降沿信号时定时器 0 加一。

注意: T0CE应用在外部 EX_CKIO 引脚作为定时器 0 时钟源。

T0CS: 定时器 0 时钟源选择。

T0CS=1 时, 选择EX_CKIO 引脚或低频振荡I_LRC / E_LXT。

T0CS=0 时，选择指令时钟F_{INST}。

GP6: 通用读写器寄存器位。

LCKTM0: 当T0CS=1，定时器 0 时钟源可随意选择为低频振荡。

T0CS=0 时，指令时钟F_{INST}被选作定时器 0 时钟源。

T0CS=1 时，LCKTM0=0 时，外部EX_CKIO 引脚被选择当作定时器 0 时钟源。

T0CS=1 时，LCKTM0=1 时，低频振荡I_LRC / E_LXT为定时器 0 时钟源。

注意：有关定时器 0 时钟源选择的详细说明，请参考定时器 0 章节。

3.3 F-page 殊功能寄存器

3.3.1 IOSTA (PortA I/O 控制寄存器)

名称	SFR 类型	地址	Bit7	Bit6	Bit5	Bit4	Bit3	Bit2	Bit1	Bit0
IOSTA	F	0x5	IOPA7	IOPA6	IOPA5	IOPA4	IOPA3	IOPA2	IOPA1	IOPA0
读/写属性			读/写	读/写	读/写	读/写	读/写	读/写	读/写	读/写
初始值			1	1	1	1	1	1	1	1

IOPAx: PAx I/O模式选择， $0 \leq x \leq 7$ 。

IOPAx=1 时，PAx设为输入口。

IOPAx=0 时，PAx设为输出口。

3.3.2 IOSTB (PortB I/O 控制寄存器)

名称	SFR 类型	地址	Bit7	Bit6	Bit5	Bit4	Bit3	Bit2	Bit1	Bit0
IOSTB	F	0x6	IOPB7	IOPB6	IOPB5	IOPB4	IOPB3	IOPB2	IOPB1	IOPB0
读/写属性			读/写	读/写	读/写	读/写	读/写	读/写	读/写	读/写
初始值			1	1	1	1	1	1	1	1

IOPBx: PBx I/O模式选择， $0 \leq x \leq 7$ 。

IOPBx=1 时，PBx设为输入口。

IOPBx=0 时，PBx设为输出口。

3.3.3 IOSTC (PortC I/O 控制寄存器)

名称	SFR 类型	地址	Bit7	Bit6	Bit5	Bit4	Bit3	Bit2	Bit1	Bit0
IOSTC	F	0x7	-	-	-	-	-	-	IOPC1	IOPC0
读/写属性			-	-	-	-	-	-	读/写	读/写
初始值			X	X	X	X	X	X	1	1

IOPCx: PCx I/O模式选择， $0 \leq x \leq 1$ 。

IOPCx=1 时，PCx设为输入口。

IOPCx=0 时，PCx设为输出口。

3.3.4 APHCON (PortA 上拉电阻控制寄存器)

名称	SFR 类型	地址	Bit7	Bit6	Bit5	Bit4	Bit3	Bit2	Bit1	Bit0
APHCON	F	0x9	/PHPA7	/PHPA6	/PLPA5*	/PHPA4	/PHPA3	/PHPA2	/PHPA1	/PHPA0
读/写属性			读/写							
初始值			1	1	1	1	1	1	1	1

/PHPAx: 关闭/开启 PAx上拉电阻, x=0~4, 6~7。

/PHPAx=1 时, 关闭 PAx上拉电阻。

/PHPAx=0 时, 开启 PAx上拉电阻。

***/PLPA5:** 关闭/开启下拉电阻PA5。

/PLPA5=1 时, 关闭 PA5 下拉电阻。

/PLPA5=0 时, 开启 PA5 下拉电阻。

注意: 当 PA6 与 PA7 作为晶振引脚时应关闭内置上拉电阻, 否则振荡失败。

3.3.5 PS0CV (预分频器 0 寄存器)

名称	SFR 类型	地址	Bit7	Bit6	Bit5	Bit4	Bit3	Bit2	Bit1	Bit0
PS0CV	F	0xA	PS0CV[7:0]							
读/写属性			R							
初始值			1	1	1	1	1	1	1	1

读取PS0CV时, 会得到预分频器 0 寄存器的当前计数值。

3.3.6 CPLCON (PortC 下拉电阻控制寄存器)

名称	SFR 类型	地址	Bit7	Bit6	Bit5	Bit4	Bit3	Bit2	Bit1	Bit0
CPLCON	F	0xB	-	-	-	-	-	-	/PLPC1	/PLPC0
读/写属性			-						读/写	
初始值			X	X	X	X	X	X	1	1

/PLPCx: 关闭/开启 PCx下拉电阻, $0 \leq x \leq 1$ 。

/PLPCx=1 时, 关闭 PCx下拉电阻。

/PLPCx=0 时, 开启 PCx下拉电阻。

3.3.7 BODCON (PortB 开漏控制寄存器)

名称	SFR 类型	地址	Bit7	Bit6	Bit5	Bit4	Bit3	Bit2	Bit1	Bit0
BODCON	F	0xC	ODPB7	ODPB6	ODPB5	ODPB4	ODPB3	ODPB2	ODPB1	ODPB0
读/写属性			读/写	读/写	读/写	读/写	读/写	读/写	读/写	读/写
初始值			0	0	0	0	0	0	0	0

ODPBx: 开启/关闭 PBx 的开漏, $0 \leq x \leq 7$ 。

ODPBx=1 时，开启 PBx 的开漏。

ODPBx=0 时，关闭 PBx 的开漏。

3.3.8 CODCON (PortC 开漏控制寄存器)

名称	SFR 类型	地址	Bit7	Bit6	Bit5	Bit4	Bit3	Bit2	Bit1	Bit0
CODCON	F	0xD	-	-	-	-	-	-	ODPC1	ODPC0
读/写属性			-	-	-	-	-	-	读/写	读/写
初始值			X	X	X	X	X	X	0	0

ODPCx: 开启/关闭 PCx 的开漏, $0 \leq x \leq 1$ 。

ODPCx=1 时，开启 PCx 的开漏。

ODPCx=0 时，关闭 PCx 的开漏。

3.3.9 CMPCR (比较器控制寄存器)

名称	SFR 类型	地址	Bit7	Bit6	Bit5	Bit4	Bit3	Bit2	Bit1	Bit0
CMPCR	F	0xE	-	RBIAS_H	RBIAS_L	CMP_INV	PS1	PS0	NS1	NS0
读/写属性				读/写						
初始值			0	0	0	0	1	1	0	0

NS[1:0]: 比较器负输入源选择。

NS[1:0]	负输入源
00	PA1
01	PA3
10	Bandgap (0.6V)
11	Vref

PS[1:0]: 比较器正输入源选择。

PS[1:0]	正输入源
00	PA0
01	PA2
10	Vref
11	---

CMPF_INV: 比较器输出反相控制位。

CMPF_INV = 1, 反相比较器输出。

CMPF_INV = 0, 正相比较器输出。

RBIAS_L, RBIAS_H: 设置对应的参考电压。

(请参考 3.16.1 章节)

注意: 在睡眠模式和待机模式下, **RBIAS_H** 和 **RBIAS_L** 必须要设置为 0 防止耗电。

3.3.10 PCON1 (Power 控制寄存器 1)

名称	SFR 类型	地址	Bit7	Bit6	Bit5	Bit4	Bit3	Bit2	Bit1	Bit0
PCON1	F	0xF	GIE	LVDOUT	LVDS3	LVDS2	LVDS1	LVDS0	GP1	T0EN
读/写属性			读/写 ^(1*)	R	读/写	读/写	读/写	读/写	读/写	读/写
初始值			0	X	0	1	1	1	0	1

T0EN: 开启/关闭定时器 0。

T0EN=1 时，开启定时器 0。

T0EN=0 时，关闭定时器 0。

GIE: 开启/关闭总中断屏蔽位。

GIE=1 时，开启总中断。

GIE=0 时，关闭总中断。

ENI指令设置，DISI指令清除，IOSTR指令读取。

GP1: 通用寄存器数据位。

LVDOUT: LVD输出位，只读。

LVDS3~0: 选择LVD电压。

LVDS[3:0]	电压
0000	1.9V
0001	2.0V
0010	2.2V
0011	2.4V
0100	2.6V
0101	2.8V
0110	2.9V
0111	3.0V
1000	3.15V
1001	3.30V
1010	3.45V
1011	3.60V
1100	3.75V
1101	3.90V
1110	4.05V
1111	4.15V

表 5 LVD 电压选择.

3.4 S-page 特殊功能寄存器

3.4.1 TMR1 (定时器 1 寄存器)

名称	SFR 类型	地址	Bit7	Bit6	Bit5	Bit4	Bit3	Bit2	Bit1	Bit0
TMR1	S	0x0	TMR1[7:0]							
读/写属性			读/写							
初始值			XXXXXXXX							

读取寄存器TMR1时，TMR1获得的是下行计数Timer1 [9:0]的当前值。写入寄存器TMR1时，会将TMRH[5:4]与TMR1[7:0]组成的数据加载Timer1 [9:0]。

3.4.2 T1CR1 (定时器 1 控制寄存器 1)

名称	SFR 类型	地址	Bit7	Bit6	Bit5	Bit4	Bit3	Bit2	Bit1	Bit0
T1CR1	S	0x1	PWM1OEN	PWM1OAL	TM1OE	VFSEL1	TM1_HRC	T1OS	T1RL	T1EN
读/写属性			读/写	读/写	读/写	读/写	读/写	读/写	读/写	读/写
初始值			0	0	0	0	0	0	0	0

此寄存器用于配置定时器 1 功能。

T1EN: 开启/关闭定时器 1。

T1EN=1 时，开启定时器 1。

T1EN=0 时，关闭定时器 1。

T1RL: 当连续模式被选择 (T1OS=0)，选择定时器 1 下数方式。

T1RL=1 时，当下溢发生，定时器 1 初始值从TMR1[9:0]寄存器被重新加载。

T1RL=0 时，当下溢发生，定时器 1 继续从 0x3FF 下数。

T1OS: 当下溢发生，设置定时器 1 操作模式。

T1OS=1 时，单次计数模式 (One-Shot mode)。定时器 1 会从初始值到 0x00 计数一次。

T1OS=0 时，连续计数模式 (Non-Stop mode)。下溢后，定时器 1 会持续下数。

T1OS	T1RL	定时器 1 下数功能
0	0	定时器 1 从重载值下数到 0x00。 当下溢发生，0x3FF 被重载至定时器 1 并继续下数。
0	1	定时器 1 从重载的数值下数到 0x00。 当下溢发生，定时器 1 从TMR1[9:0]重新载入初值并继续下数。
1	x	定时器 1 从初始值下数到 0x00。 当下溢发生，定时器 1 停止下数。

表 6 定时器 1 功能

TM1_HRC: 定时器 1 时钟源选择。

TM1_HRC =1, PWM1,2,3 & Timer 1 时钟源是内部高频振荡。

TM1_HRC =0, PWM1,2,3 & Timer 1 时钟源依T1CS寄存器来决定。

注意: 如果设置定时器 1 时钟源为内部高频振荡 (TM1HRC=1)，用户必须关闭预分频器 1。

VFSEL1: 定时器 1 的特殊时钟源选择。

TM1HRC=1, PWM1, 2, 3 & Timer 1 时钟源是特殊的高频振荡。

TM1HRC=0, PWM1, 2, 3 & Timer 1 时钟源依T1CS寄存器来决定。

注意: VFSEL1 优先于TM1_HRC。

PWM1OAL: 定义PWM1 输出有效状态。

PWM1OAL=1 时, PWM1 为低电平有效位输出。

PWM1OAL=0 时, PWM1 为高电平有效位输出。

PWM1OEN: 开启/关闭PWM1 输出。

PWM1OEN=1, PB4 输出PWM1。

PWM1OEN=0, PB4 为GPIO。

TM1OE: 开启/关闭定时器 1 匹配输出, 当定时器 1 发生下溢时, T1OUT切换输出。

TM1OE=1, T1OUT 输出至PB4。

TM1OE=0, PB4 为GPIO。

注意: T1OUT输出至PB4 优先于PWM1 输出。

3.4.3 T1CR2 (定时器 1 控制寄存器 2)

名称	SFR 类型	地址	Bit7	Bit6	Bit5	Bit4	Bit3	Bit2	Bit1	Bit0
T1CR2	S	0x2	-	-	T1CS	T1CE	/PS1EN	PS1SEL[2:0]		
读/写属性			-	-	读/写	读/写	读/写	读/写	读/写	读/写
初始值			X	X	1	1	1	1	1	1

该寄存器用于配置定时器 1 功能。

PS1SEL[2:0]: 预分频器 1 预分频比选项。

PS1SEL[2:0]	预分频比选项
000	1:2
001	1:4
010	1:8
011	1:16
100	1:32
101	1:64
110	1:128
111	1:256

表 7 预分频器 1 预分频比选项

注意: 在/PS1EN=1 前须先设定PS1SEL[2:0], 否则中断可能会发生误触发。

/PS1EN: 关闭/开启预分频器 1。

/PS1EN=1 时, 关闭预分频器 1。

/PS1EN=0 时, 开启预分频器 1。

T1CE: 定时器 1 外部时钟触发沿选项。

T1CE=1 时, EX_CKIO 引脚下降沿时定时器 1 减一。

T1CE=0 时, EX_CKIO 引脚上升沿时定时器 1 减一。

T1CS: 定时器 1 时钟源选项。

T1CS=1 时, 选择EX_CKIO 引脚作为外部时钟输入。

T1CS=0 时, 选择指令时钟F_{INST}。

3.4.4 PWM1DUTY (PWM1 占空比寄存器)

名称	SFR 类型	地址	Bit7	Bit6	Bit5	Bit4	Bit3	Bit2	Bit1	Bit0
PWM1DUTY	S	0x3	PWM1DUTY[7:0]							
读/写属性			写							
初始值			XXXXXXXX							

定时器 1 重新加载的数值储存在TMRH[5:4]与TMR1[7:0]寄存器, 以用来定义PWM1 帧率, TMRH[1:0]与PWM1DUTY[7:0]寄存器用于定义PWM1 的占空比。

3.4.5 PS1CV (预分频器 1 寄存器)

名称	SFR 类型	地址	Bit7	Bit6	Bit5	Bit4	Bit3	Bit2	Bit1	Bit0
PS1CV	S	0x4	PS1CV[7:0]							
读/写属性			读							
初始值			1	1	1	1	1	1	1	1

读取PS1CV时, 将会得到预分频器 1 的当前数值。

3.4.6 BZ1CR (蜂鸣器 1 控制寄存器)

名称	SFR 类型	地址	Bit7	Bit6	Bit5	Bit4	Bit3	Bit2	Bit1	Bit0
BZ1CR	S	0x5	BZ1EN	-	-	-	BZ1FSEL[3:0]			
读/写属性			写	-	-	-	写			
初始值			0	X	X	X	1	1	1	1

BZ1FSEL[3:0]: BZ1 输出频率选项。

BZ1FSEL[3:0]	BZ1 频率选项	
	时钟源	预分频比
0000	预分频器 1 输出	1:2
0001		1:4
0010		1:8
0011		1:16
0100		1:32
0101		1:64
0110		1:128

BZ1FSEL[3:0]	BZ1 频率选项	
	时钟源	预分频比
0111		1:256
1000	定时器 1 输出	定时器 1 bit 0
1001		定时器 1 bit 1
1010		定时器 1 bit 2
1011		定时器 1 bit 3
1100		定时器 1 bit 4
1101		定时器 1 bit 5
1110		定时器 1 bit 6
1111		定时器 1 bit 7

表 8 蜂鸣器BZ1 输出频率选项

BZ1EN: 开启/关闭蜂鸣器 1 输出。

BZ1EN=1 时, 开启蜂鸣器 1。

BZ1EN=0 时, 关闭蜂鸣器 1。

3.4.7 IRCR (IR 控制寄存器)

名称	SFR 类型	地址	Bit7	Bit6	Bit5	Bit4	Bit3	Bit2	Bit1	Bit0
IRCR	S	0x6	IROSC358M	-	-	-	-	IRCSEL	IRF57K	IREN
读/写属性			写	-	-	-	-	写	写	写
初始值			0	X	X	X	X	0	0	0

IREN: 开启/关闭IR载波输出。

IREN=1 时, 开启IR载波输出。

IREN=0 时, 关闭IR载波输出。

IRF57K: IR载波频率选择。

IRF57K=1 时, IR载波频率是 57KHz。

IRF57K=0 时, IR载波频率是 38KHz。

IRCSEL: IR载波极性选择。

IRCSEL=0 且I/O引脚数据是 1 时, IR载波会被产生。

IRCSEL=1 且I/O引脚数据是 0 时, IR载波会被产生。

IROSC358M: 选择使用的外部晶振频率类型。若选择 I_HRC此位将被忽略。

IROSC358M=1, 外部晶振频率请用 3.58MHz。

IROSC358M=0, 外部晶振频率请用 455KHz。

注意:

1. 仅有高速振荡时钟 F_{HOSC} (详见章节 3.17) 可以当作 IR 时钟源。

2. 不同振荡类型的分频比。

OSC. 类型	57KHz	38KHz	条件
High IRC(4MHz)	64	96	HIRC 模式 (无论系统时钟是什么 IR 模块的输入时钟为 4MHz)
Xtal 3.58MHz	64	96	E_XT 模式 & IROSC358M=1
Xtal 455KHz	8	12	E_XT 模式 & IROSC358M=0

表 9 不同振荡类型的分频比

3.4.8 TBHP (表格指针高字节寄存器)

名称	SFR 类型	地址	Bit7	Bit6	Bit5	Bit4	Bit3	Bit2	Bit1	Bit0
TBHP	S	0x7	-	-	-	-	TBHP3	TBHP2	TBHP1	TBHP0
读/写属性			-	-	-	-	读/写	读/写	读/写	读/写
初始值			X	X	X	X	X	X	X	X

当指令CALLA、GOTOA或TABLEA被执行时，程序计数寄存器会指向欲寻址的 11 位ROM地址，此目标地址是由TBHP[3:0]与ACC组成。ACC是PC[11:0]的低字节，TBHP[3:0]是PC[11:0]的高字节。

3.4.9 TBHD (表格数据高字节寄存器)

名称	SFR 类型	地址	Bit7	Bit6	Bit5	Bit4	Bit3	Bit2	Bit1	Bit0
TBHD	S	0x8	-	-	TBHD5	TBHD4	TBHD3	TBHD2	TBHD1	TBHD0
读/写属性			-	-	R	R	R	R	R	R
初始值			X	X	X	X	X	X	X	X

当指令TABLEA被执行后，ROM表格的数据高字节内容被加载到TBHD[5:0]寄存器，ROM表格的数据低字节内容则被加载到ACC。

3.4.10 P2CR1 (PWM2 控制寄存器 1)

名称	SFR 类型	地址	Bit7	Bit6	Bit5	Bit4	Bit3	Bit2	Bit1	Bit0
P2CR1	S	0xA	PWM2OEN	PWM2OAL	-	-	-	-	-	-
读/写属性			读/写	读/写	-	-	-	-	-	-
初始值			0	0	X	X	X	X	X	X

此寄存器用来配置PWM2 的功能。

PWM2OAL: 定义PWM2 输出有效状态。

PWM2OAL=1 时，PWM2 为低电平有效位输出。

PWM2OAL=0 时，PWM2 为高电平有效位输出。

PWM2OEN: 开启/关闭PWM2 输出。

PWM2OEN=1，PB5 输出PWM2。

PWM2OEN=0，PB5 为GPIO。

3.4.11 PWM2DUTY (PWM2 占空比寄存器)

名称	SFR 类型	地址	Bit7	Bit6	Bit5	Bit4	Bit3	Bit2	Bit1	Bit0
PWM2DUTY	S	0xC	PWM2DUTY[7:0]							
读/写属性			写							
初始值			XXXXXXXX							

定时器 1 重新加载的数值储存在TMRH[5:4]与TMR1[7:0]寄存器，以用来定义PWM2 帧率，TMRH[3:2]与PWM2DUTY[7:0]寄存器用于定义PWM2 的占空比。

3.4.12 OSCCR (振荡器控制寄存器)

名称	SFR 类型	地址	Bit7	Bit6	Bit5	Bit4	Bit3	Bit2	Bit1	Bit0
OSCCR	S	0xF	CMPOUT	CMPOE	CMPIF	CMPIE	OPMD[1:0]	STPHOSC	SELHOSC	
读/写属性			读	读/写	读/写	读/写	读/写	读/写	读/写	读/写
初始值			X	0	0	0	00	0	1	

SELHOSC: 系统振荡器选择 (F_{osc})。

SELHOSC=1 时, F_{osc} 是高频振荡器 (F_{Hosc})。

SELHOSC=0 时, F_{osc} 是低频振荡器 (F_{Losc})。

STPHOSC: 关闭/开启高频率振荡器 (F_{Hosc})。

STPHOSC=1 时, F_{Hosc} 会停止振荡并被关闭。

STPHOSC=0 时, F_{Hosc} 保持振荡。

OPMD[1:0]: 选择操作模式。

OPMD[1:0]	操作模式
00	正常模式
01	睡眠模式
10	待机模式
11	保留

表 10 选择OPMD[1:0]的操作模式

CMPIE: 开启/关闭比较器中断。

CMPIE=1, 开启比较器中断。

CMPIE=0, 关闭比较器中断。

CMPIF: 比较器输出变化状态中断是否发生。

CMPIF=1, 比较器中断发生。

CMPIF必须由程序清零。

CMPOE: 开启/关闭比较器输出到PB3 引脚。

CMPOE=1 时，开启比较器输出到PB3 引脚。

CMPOE=0 时，关闭比较器输出到PB3 引脚。

注意：比较器输出到 PB3 引脚优先于 BUZZER1 输出。

CMPOUT： 比较器输出状态，只读。

注意：STPHOSC不能与SELHOSC或OPMD同时更改。在SELHOSC=1 时，STPHOSC不能与OPMD同时更改。

3.4.13 P3CR1（PWM3 控制寄存器 1）

名称	SFR 类型	地址	Bit7	Bit6	Bit5	Bit4	Bit3	Bit2	Bit1	Bit0
P3CR1	S	0x11	PWM3OEN	PWM3OAL	-	-	-	-	-	-
读/写属性			读/写	读/写	-	-	-	-	-	-
初始值			0	0	X	X	X	X	X	X

此寄存器用来配置PWM3 的功能。

PWM3OAL： 定义PWM3 输出有效状态。

PWM3OAL=1 时，PWM3 为低电平有效位输出。

PWM3OAL=0 时，PWM3 为高电平有效位输出。

PWM3OEN： 开启/关闭PWM3 输出。

PWM3OEN=1，PA2 输出PWM3。

PWM3OEN=0，PA2 为GPIO。

3.4.14 PWM3DUTY（PWM3 占空比寄存器）

名称	SFR 类型	地址	Bit7	Bit6	Bit5	Bit4	Bit3	Bit2	Bit1	Bit0
PWM3DUTY	S	0x13	PWM3DUTY[7:0]							
读/写属性			写							
初始值			XXXXXXXX							

定时器 1 重新加载的数值储存在TMRH[5:4]与TMR1[7:0]寄存器，以用来定义PWM3 帧率，TM1RH[1:0]与PWM3DUTY[7:0]寄存器用于定义PWM3 的占空比。

3.4.15 TMR4（定时器 4 寄存器）

名称	SFR 类型	地址	Bit7	Bit6	Bit5	Bit4	Bit3	Bit2	Bit1	Bit0
TMR4	S	0x15	TMR4[7:0]							
读/写属性			读/写							
初始值			XXXXXXXX							

读取寄存器TMR4 时，TMR4 获得的是下行计数Timer4 [9:0]的当前值低 8 位。写入寄存器TMR4 时，会将TM4RH[7:6]与TMR4[7:0] 组成的数据加载Timer4[9:0]。

3.4.16 T4CR1 (定时器 4 控制寄存器 1)

名称	SFR 类型	地址	Bit7	Bit6	Bit5	Bit4	Bit3	Bit2	Bit1	Bit0
T4CR1	S	0x16	PWM4OEN	PWM4OAL	-	VFSEL4	TM4_HRC	T4OS	T4RL	T4EN
读/写属性			读/写	读/写	-	读/写	读/写	读/写	读/写	读/写
初始值			0	0	X	0	0	0	0	0

此寄存器用来配置定时器 4 的功能。

T4EN: 开启/关闭定时器 4。

T4EN=1 时, 开启定时器 4。

T4EN=0 时, 关闭定时器 4。

T4RL: 当连续模式被选择 (T4OS=0), 选择定时器 4 下数方式。

T4RL=1 时, 当下溢发生, 定时器 4 初始值从TMR4[9:0]寄存器被重新加载。

T4RL=0 时, 当下溢发生, 定时器 4 继续从 0x3FF 下数。

T4OS: 当下溢发生, 设置定时器 4 操作模式。

T4OS=1 时, 单次计数模式 (One-Shot mode)。定时器 4 会从初始值到 0x00 计数一次。

T4OS=0 时, 连续计数模式 (Non-Stop mode)。下溢后, 定时器 4 会持续下数。

T4OS	T4RL	定时器 4 下数功能
0	0	定时器 4 从重载值下数到 0x00。 当下溢发生, 0x3FF 被重载至定时器 4 并继续下数。
0	1	定时器 4 从重载的数值下数到 0x00。 当下溢发生, 定时器 4 从TMR4[9:0]重新载入初值并继续下数。
1	x	定时器 4 从初始值下数到 0x00。 当下溢发生, 定时器 4 停止下数。

表 11 定时器功能

TM4_HRC: 定时器 4 时钟源选择。

TM4_HRC =1, PWM4 & Timer 4 时钟源是内部高频振荡。

TM4_HRC =0, PWM4 & Timer 4 时钟源依T4CS寄存器来决定。

注意: 如果定时器 4 时钟源是内部高频振荡 (TM4HRC=1), 用户必须关闭预分频器 4。

VFSEL4: 定时器 4 的特殊时钟源选择。

TM4HRC=1, PWM4 & Timer 4 时钟源是特殊的高频振荡。

TM4HRC=0, PWM4 & Timer 4 时钟源依T4CS寄存器来决定。

注意: VFSEL4 优先于TM4_HRC。

PWM4OAL: 定义PWM4 输出有效状态。

PWM4OAL=1 时, PWM4 为低电平有效位输出。

PWM4OAL=0 时, PWM4 为高电平有效位输出。

PWM4OEN: 开启/关闭PWM4 输出。

PWM4OEN=1, PA4 输出PWM4。

PWM4OEN=0, PA4 为GPIO。

3.4.17 T4CR2 (定时器 4 控制寄存器 2)

名称	SFR 类型	地址	Bit7	Bit6	Bit5	Bit4	Bit3	Bit2	Bit1	Bit0
T4CR2	S	0x17	-	-	T4CS	T4CE	/PS4EN	PS4SEL[2:0]		
读/写属性			-	-	读/写	读/写	读/写	读/写	读/写	读/写
初始值			X	X	1	1	1	1	1	1

该寄存器用于配置定时器 4 功能。

PS4SEL[2:0]: 预分频器 4 预分频比选项。

PS4SEL[2:0]	预分频比选项
000	1:2
001	1:4
010	1:8
011	1:16
100	1:32
101	1:64
110	1:128
111	1:256

表 12 预分频器 4 预分频比选项

注意: 在/PS4EN=1 前须先设定PS4SEL[2:0], 否则中断可能会误发生。

/PS4EN: 关闭/开启预分频器 4。

/PS4EN=1 时, 关闭预分频器 4。

/PS4EN=0 时, 开启预分频器 4。

T4CE: 定时器 4 外部时钟触发沿选项。

T4CE=1 时, EX_CK11 引脚下降沿时定时器 4 减一。

T4CE=0 时, EX_CK11 引脚上升沿时定时器 4 减一。

T4CS: 定时器 4 时钟源选项。

T4CS=1 时, 选择EX_CK11 引脚作为外部时钟输入。(选项=1: PA2, 选项=0: PA1)

T4CS=0 时, 选择指令时钟F_{INST}或内部高频振荡。

3.4.18 PWM4DUTY (PWM4 占空比寄存器)

名称	SFR 类型	地址	Bit7	Bit6	Bit5	Bit4	Bit3	Bit2	Bit1	Bit0
PWM4DUTY	S	0x18	PWM4DUTY[7:0]							
读/写属性			写							
初始值			XXXXXXXX							

定时器 4 重新加载的 10 位数值储存在TMR4[7:6]和TMR4[7:0]寄存器，用来定义PWM4 帧率，TM4RH[3:2]和PWM4DUTY[7:0]寄存器用于定义PWM4 的占空比。

3.4.19 PS4CV (预分频器 4 寄存器)

名称	SFR 类型	地址	Bit7	Bit6	Bit5	Bit4	Bit3	Bit2	Bit1	Bit0
PS1CV	S	0x19	PS4CV[7:0]							
读/写属性			R							
初始值			1	1	1	1	1	1	1	1

读取PS4CV时，将会得到预分频器 4 的目前数值。

3.5 T-page 特殊功能寄存器

3.5.1 SIMCR (串行接口模式控制寄存器)

名称	SFR 类型	地址	Bit7	Bit6	Bit5	Bit4	Bit3	Bit2	Bit1	Bit0
SIMCR	T	0x0	SIMC1 (SPE)	SIMC0 (MEN)	MSTA	SSB_PAD	RX_PAD_EN	TX_PAD_EN	RCLK_PADEN	BAUDOZ_PADEN
读/写属性			读/写	读/写	读/写	读/写	读/写	读/写	读/写	读/写
初始值			0	0	0	0	0	0	0	0

SIMC1: SPI 功能使能位

SIMC1 = 1, SPI 功能开启。

SIMC1 = 0, SPI 功能关闭。

SIMC0: IIC功能使能位

SIMC0 = 1, IIC 功能开启。

SIMC0 = 0, IIC 功能关闭。

MSTA: 主从机模式选择位。(IIC 模式 和 SPI 模式)

MSTA = 1, 选择主机模式。

MSTA = 0, 选择从机模式。

SSB_PAD: SPI SSB Pin功能选择。

SSB_PAD = 1, PB7 是SPI SSB功能。

SSB_PAD = 0, PB7 GPIO 功能。

RX_PADEN: UART RX Pin功能选择。

RX_PADEN = 1, PB7 是 UART接收数据输入脚。

RX_PADEN = 0, PB7 GPIO功能。

TX_PADEN: UART TX Pin功能选择。

TX_PADEN = 1, PB6 是 UART 发送数据输出脚。

TX_PADEN = 0, PB6 是GPIO功能。

RCLK_PADEN: UART interface RCLK_PADEN。

RCLK_PADEN = 1, PB5 是UART RX CKT 时钟输入脚, frequency =baud rate*/16。

RCLK_PADEN = 0, PB5 是GPIO功能。

BAUDOZ_PADEN: UART interface Baudrate Freq*16 ouput pad。

BAUDOZ_PADEN = 1, PB4 是 UART TX CKT 时钟输出脚, frequency =baud rate *16。

BAUDOZ_PADEN = 0, PB4 是 GPIO功能。

注意: SPI 功能与IIC功能不能同时开启, SPI 功能与UART功能不能同时开启。

3.5.2 MADR (IIC 模式地址寄存器)

名称	SFR 类型	地址	Bit7	Bit6	Bit5	Bit4	Bit3	Bit2	Bit1	Bit0
MADR	T	0x1	MAD7	MAD6	MAD5	MAD4	MAD3	MAD2	MAD1	-
读/写属性			读/写	读/写	读/写	读/写	读/写	读/写	读/写	-
初始值			0	0	0	0	0	0	0	X

MAD1-MAD7: MAD1-MAD7 IIC的从机地址。

3.5.3 MFDR (IIC 模式频率寄存器)

名称	SFR 类型	地址	Bit7	Bit6	Bit5	Bit4	Bit3	Bit2	Bit1	Bit0
MFDR	T	0x2	-	-	-	FD4	FD3	FD2	FD1	FD0
读/写属性			-	-	-	读/写	读/写	读/写	读/写	读/写
初始值			X	X	X	0	0	0	0	0

FD0-FD4: IIC时钟分频选择, IIC时钟频率等于CPU时钟除以选择的分频。

例如: CPU 时钟=1MHZ, FD[4:0]=2, IIC时钟等于 1MHZ/28=35.7KHZ。

FD4	FD3	FD2	FD1	FD0	DIVIDER
0	0	0	0	0	22
0	0	0	0	1	24
0	0	0	1	0	28
0	0	0	1	1	34
0	0	1	0	0	44
0	0	1	0	1	48
0	0	1	1	0	56
0	0	1	1	1	68
0	1	0	0	0	88
0	1	0	0	1	96

FD4	FD3	FD2	FD1	FD0	DIVIDER
1	0	0	0	0	352
1	0	0	0	1	384
1	0	0	1	0	448
1	0	0	1	1	544
1	0	1	0	0	704
1	0	1	0	1	768
1	0	1	1	0	896
1	0	1	1	1	1088
1	1	0	0	0	1408
1	1	0	0	1	1536

0	1	0	1	0	112
0	1	0	1	1	136
0	1	1	0	0	176
0	1	1	0	1	192
0	1	1	1	0	224
0	1	1	1	1	272

1	1	0	1	0	1792
1	1	0	1	1	2176
1	1	1	0	0	2816
1	1	1	0	1	3072
1	1	1	1	0	3584
1	1	1	1	1	4352

3.5.4 MCR (IIC 模式控制寄存器)

名称	SFR 类型	地址	Bit7	Bit6	Bit5	Bit4	Bit3	Bit2	Bit1	Bit0
MCR	T	0x3	-	-	-	MTX	TXAK	-	-	-
读/写属性			-	-	-	读/写	读/写	-	-	-
初始值			X	X	X	0	0	X	X	X

MTX: IIC 传输模式与接收模式选择。

1 = 传输模式。

0 = 接收模式。

TXAK: IIC TX 应答信号。

1 = 不发送应答信号。

0 = 在第 9 个时钟发送应答信号。

3.5.5 MSR (IIC 模式状态寄存器)

名称	SFR 类型	地址	Bit7	Bit6	Bit5	Bit4	Bit3	Bit2	Bit1	Bit0
MSR	T	0x4	MCF	MAAS	MBB	MAL	-	SRW	MIF	RXAK
读/写属性			R	R	R	读/写	-	R	读/写	R
初始值			1	0	0	0	X	0	0	1

MIF 和 MAL 需要软件清除，其它位为只读。

MCF: 资料传输完成。

1 = 数据传输完成。

0 = 正在传输数据。

MAAS: 从机地址。

1 = 当前为从机地址。

0 = 没有从机地址。

设置 MAAS 时，也会设置 MIF (IIC 模式中断) 位。

如果 MAAS=1，则 CPU 需要检查 SRW 位并相应地设置其 MTX 位。

MBB: Bus Busy。

1 = 忙。

0 = 空闲。

当检测到开始信号，MBB被置 1，当接收到结束信号，MBB被清 0。

MAL: 仲裁。

1 = 主机模式总线仲裁失败。

0 = 主机模式总线仲裁成功。

当IIC模式主机仲裁失败时，MAL被置 1。

在主传输模式下，置MAL1 时，MIF也会置 1，必须由软件清除。

SRW: 读/写选择。

1 = 呼叫主机，向从机写数据。

0 = 呼叫主机，向从机读数据。

MAAS 置 1 后，读/写从主机发送的呼叫地址的命令位被锁存到此 SRW 位中。通过检查该位，设备可以通过配置 IIC 模式控制寄存器的 MTX 位来选择从发送/接收模式。

MIF: IIC 中断。

1 = IIC 发生中断。

0 = IIC 没有发生中断。

如果SIMIE等于 1，MIF被置 1，产生如下中断事件：

- 1) 完成 1byte数据传输。
- 2) 从机模式模式下，主机呼叫地址与从机地址匹配。
- 3) 总线仲裁失败。

该位必须由中断程序中的软件清除。

RXAK: 接收应答信号。

1 = 没有检测到应答信号。

0 = 接收第 8 位数据后检测到应答信号。

3.5.6 SIMDR (串行接口模式数据寄存器)

名称	SFR 类型	地址	Bit7	Bit6	Bit5	Bit4	Bit3	Bit2	Bit1	Bit0
SIMDR	T	0x5	SIMD7	SIMD6	SIMD5	SIMD4	SIMD3	SIMD2	SIMD1	SIMD0
读/写属性			读/写	读/写	读/写	读/写	读/写	读/写	读/写	读/写
初始值			0	0	0	0	0	0	0	0

SIMD7-SIMD0: 如果IIC功能打开，为IIC模式数据寄存器；如果SPI功能打开，为SPI模式数据寄存器。

3.5.7 SPCR (SPI 控制和状态寄存器)

名称	SFR 类型	地址	Bit7	Bit6	Bit5	Bit4	Bit3	Bit2	Bit1	Bit0
SPCR	T	0x6	SPIF	WCOL	-	MODF	CPOL	CKEG	SPR[1:0]	
读/写属性			读/写	读/写	-	读/写	读/写	读/写	读/写	读/写
初始值			0	0	X	0	0	0	0	0

SPIF: SPI Flag。

1 = 传输完成。

0 = 传输失败。

先读 SPCR，然后读或写SIMDR，会清除SPIF 和 WCOL。

WCOL: 写入冲突标志。

1 = 对 SIMDR 写入无效。

0 = 对 SIMDR 写入有效。

先读 SPCR，然后读或写SIMDR，会清除SPIF 和 WCOL。

MODF: 模式故障标志，多 SPI 主机时，主机的 SSBEN 拉低时，MODF 会被置 1。

读或写SPCR时，MODF会清 0。

CPOL: SPI 时钟极性选择位。

1 = SCK 空闲时为高电平。

0 = SCK 空闲时为低电平。

CKEG: SPI SCK 时钟边沿选择。

CPOL=1

0: SCK空闲时为高电平，上升沿获取数据。

1: SCK空闲时为高电平，下降沿获取数据。

CPOL=0

0: SCK空闲时为低电平，上升沿获取数据。

1: SCK空闲时为低电平，下降沿获取数据。

SPR[1:0] — SPI 时钟速率。

SPR[1:0]	SPI 时钟速率
00	系统时钟/2
01	系统时钟/4
10	系统时钟/16
11	系统时钟/1

3.5.8 INTE3 (中断使能寄存器 3)

名称	SFR 类型	地址	Bit7	Bit6	Bit5	Bit4	Bit3	Bit2	Bit1	Bit0
INTE3	T	0x7	SIMIE	EEIE	-	LSRIE	TXIE	RXIE	TPOVIE	TPCPIE
读/写属性			读/写	读/写	-	读/写	读/写	读/写	读/写	读/写
初始值			0	0	X	0	0	0	0	0

SIMIE: 串行接口中断使能位。

1 = 开启串行接口中断。

0 = 关闭串行接口中断。

EEIE: EEPROM结束写入中断使能位。

- EEIE=1, 开启EEPROM结束写入中断。
 EEIE=0, 关闭EEPROM结束写入中断。
- LSRIE:** UART 串口数据接收使能位。
 1 = 开启 UART 串口数据接收完成。
 0 = 关闭 UART 串口数据接收完成。
- TXIE:** UART THR 为空中断标志使能位。
 1 = 开启 THR 为空中断标志。
 0 = 关闭 THR 为空中断标志。
- RXIE:** UART 1byte 数据接收完成中断使能位。
 1 = 开启 1byte 数据接收完成中断。
 0 = 关闭 1byte 数据接收完成中断。
- TPOVIE:** 触控计数器上溢中断使能位。
 1 = 开启触控计数器上溢中断。
 0 = 关闭触控计数器上溢中断。
- TPCPIE:** 触控比较器中断使能位。
 1 = 开启触控比较器中断。
 0 = 关闭触控比较器中断。

3.5.9 INTF3 (中断标志第3个寄存器)

名称	SFR 类型	地址	Bit7	Bit6	Bit5	Bit4	Bit3	Bit2	Bit1	Bit0
INTF3	T	0x8	SIMIF	EEIF	-	LSRIF	THRE	READY	TPOVIF	TPCPIF
读/写属性			R	读/写	-	读/写	读/写	读/写	读/写	读/写
初始值			0	0	X	0	1	0	0	0

SIMIF: 串行接口中断标志。

- 1 = 发生串行接口中断。
 0 = 没有发生串行接口模式中断。

如果 IIC 模式启用, SIMIF 显示 MIF 状态, 如果 SPI 模式启用, SIMIF 显示 SPIF 状态。

EEIF: EEPROM写入中断标志位。

- EEIF=1, 发生EEPROM写入中断标志位。
 EEIF必须软件清0。

LSRIF: UART串口数据接收完成标志。

THRE: THR为空标志。

此位表示控制器已准备好接受新数据, 可以进行传输。每当TBR的数据写入到TSR寄存器完成时, THRE置1。
 赋值THR, THRE清0。

READY: UART接收数据准备就绪。

每当接收到完整的输入数据, 并将其写入接收器缓冲寄存器中时, READY置1。

读RBR 寄存器数据，READY清0。

TPOVIF: 触摸计数器溢出中断标志位。

1 = 发生触摸计数器溢出中断。

0 = 没有发生触摸计数器溢出中断。

TPCPIF: 触摸计数器完成一次触摸过程中断。

1 = 发生触摸计数器完成一次触摸过程中断。

0 = 没有发生触摸计数器完成一次触摸过程中断。

写 TPCR 或 TPCHS, TPOVIF 和 TPCPIF 都会被清 0。

※当使用 Touch 功能时，INTF3 请勿写入或删除；若将 TPOVIF 及 TPCPIF 直接写入 1 将会停止 Touch 侦测，清除为 0 则会对内部电路重新做触摸侦测。

3.5.10 TPCKS (触摸扫描频率寄存器)

名称	SFR 类型	地址	Bit7	Bit6	Bit5	Bit4	Bit3	Bit2	Bit1	Bit0
TPCKS	T	0x9	-	-	-	WKUPT	-	TPCK2	TPCK1	TPCK0
读/写属性			-	-	-	读/写	-	读/写		
初始值			X	X	X	0	X	0	1	0

WKUPT: 触控慢速模式唤醒时间选项。

1= 16Hz (64ms)

0= 32Hz (32ms)

TPCK2~TPCK0: 触控调变时钟选项。

100: 1.125MHz

011: 1.3125MHz

010: 1MHz

001: 0.875MHz

000: 0.75MHz

3.5.11 CASR (触摸外部电容选择寄存器 0)

名称	SFR 类型	地址	Bit7	Bit6	Bit5	Bit4	Bit3	Bit2	Bit1	Bit0
TPCAX0	T	0xA	-	CA0[6:0]						
读/写属性			-	读/写						
初始值			x	0	0	0	0	0	0	0

CA06~CA00: 外部电容选择。

1111 1111: 127°C

1111 1110: 126°C

0000 0001: 1°C

0000 0000: 0°C

注意: C = 0.6125pf

3.5.12 TPCHS (触摸通道选择寄存器)

名称	SFR 类型	地址	Bit7	Bit6	Bit5	Bit4	Bit3	Bit2	Bit1	Bit0
TPCHS	T	0xB	-	-	-	CHS4	CHS3	CHS2	CHS1	CHS0
读/写属性			-	R	-	读/写				
初始值			x	x	x	0	0	0	0	0

CHS0~CHS4: 触摸通道选择, 参考下面表格:

TPCR	TPCHS[4:0]	Select channel	Pre-load data	Carray select
X01 ^[1]	0xxxx ^[2]	TPx ^[3]	TPCNTH & TPCNTL	CASR
X01	10000	TP0~TP3(G0)	TPCNTH & TPCNTL	CASR
X01	10001	TP4~TP7(G1)	TPCNTH & TPCNTL1	CASR1
X01	10010	TP8~TP11(G2)	TPCNTH2 & TPCNTL2	CASR2
101	1010X	G0-G1-G0-G1....		
X01	10110	INKEY ^[4]	TPCNTH & TPCNTL	CASR
X01	10111	All Touch-key ^[5]	TPCNTH & TPCNTL	CASR
101	110XX	G0-G1-G2-G0....		

[1] 2) [1]X01: 等于 5 处于低速模式扫描, 等于 1 处于正常模式扫描。

[2] 0XXXX: 00000~01011。

[3] TPx TP0-TP11。

[4] NKEY: 内部触摸 KEY。

[5] All Touch-key: 使能所有 TPPADEN。

G0~G2: Group0~Group2。

3.5.13 TPCR (触摸控制寄存器)

名称	SFR 类型	地址	Bit7	Bit6	Bit5	Bit4	Bit3	Bit2	Bit1	Bit0
TPCR	T	0xC	-	-	-	-	-	TPMD2	TPMD1	TPMD0
读/写属性			-					读/写		
初始值			X	X	X	X	X	0	0	0

TPMD2~TPMD0 (触摸操作模式)

101 = 慢速扫描模式

100 = 预留

011= Cs电容放电

010 = 预留

001= TPRUN 扫描TPCHS选择的通道

000= TPSTP 停止所有触控脚

3.5.14 TPCNTL0 (触摸低位计数器寄存器)

名称	SFR 类型	地址	Bit7	Bit6	Bit5	Bit4	Bit3	Bit2	Bit1	Bit0
TPCNTL0	T	0xD	TPCNT7	TPCNT6	TPCNT5	TPCNT4	TPCNT3	TPCNT2	TPCNT1	TPCNT0
读/写属性			读/写	读/写	读/写	读/写	读/写	读/写	读/写	读/写
初始值			1	1	1	1	1	1	1	1

R: Group0 触摸计数器低 8 位。

W: Group1 触摸计数器的预设值低 8 位。

3.5.15 TPCNTH (触摸高位计数器寄存器)

名称	SFR 类型	地址	Bit7	Bit6	Bit5	Bit4	Bit3	Bit2	Bit1	Bit0
TPCNTH0/1	T	0xE	TPCNT1_1_1	TPCNT1_1_0	TPCNT1_9	TPCNT1_8	TPCNT11	TPCNT10	TPCNT9	TPCNT8
读/写属性			读/写	读/写	读/写	读/写	读/写	读/写	读/写	读/写
初始值			1	1	1	1	1	1	1	1

R: 触控计数器低位数据。

W: 重载触控计数器低位数据。

TPCNT0<11:0>: 读取寄存器时, 数据为触摸CNT计数器值, 给寄存器赋值时, 数据以补码方式写入预设值。

TPCNT1<11:0>: 读取寄存器时, 数据为触摸CNT计数器值, 给寄存器赋值时, 数据以补码方式写入预设值。

3.5.16 TPPADEN (触摸使能寄存器 0)

名称	SFR 类型	地址	Bit7	Bit6	Bit5	Bit4	Bit3	Bit2	Bit1	Bit0
TPPADEN0	T	0xF	TP7EN	TP6EN	TP5EN	TP4EN	TP3EN	TP2EN	TP1EN	TP0EN
读/写属性			读/写	读/写	读/写	读/写	读/写	读/写	读/写	读/写
初始值			0	0	0	0	0	0	0	0

TPPADEN0<3:0>: 触摸 I/O 选择位。

TP0EN=1 **PA0** 当作TP0, TPEN0=0 **PA0** 为 I/O。

TP1EN=1 **PA1** 当作TP1, TPEN1=0 **PA1** 为 I/O。

TP2EN=1 **PA2** 当作TP2, TPEN2=0 **PA2** 为 I/O。

TP3EN=1 **PA3** 当作TP3, TPEN3=0 **PA3** 为 I/O。

TP4EN=1 **PA5** 当作TP4, TPEN4=0 **PA5** 为 I/O。

TP5EN=1 **PB3** 当作TP5, TP5EN =0 **PB3** 为I/O。

TP6EN=1 **PB2** 当作TP6 TP6EN =0 **PB2** 为I/O。

TP7EN=1 **PB1** 当作TP7 TP7EN =0 **PB1** 为I/O。

TP0EN-TP11EN 或 ENINKEY 任何一个被使能, PB0 位CAP输入脚。

3.5.17 TPPADEN1 (触摸使能寄存器)

名称	SFR 类型	地址	Bit7	Bit6	Bit5	Bit4	Bit3	Bit2	Bit1	Bit0
TPPADEN1	T	0x10	-	-	-	-	TP11EN	TP10EN	TP9EN	TP8EN
读/写属性			-	-	-	-	读/写	读/写	读/写	读/写
初始值			X	X	X	X	0	0	0	0

TPPADEN1<3:0>: 触摸 I/O 选择位。

TP8EN=1, **PB7** 当作TP7; TP8EN =0, **PB7** 为 I/O。

TP9EN=1, **PB6** 当作TP7; TP9EN =0, **PB6** 为 I/O。

TP10EN=1, **PB4** 当作TP7; TP10EN =0, **PB4** 为 I/O。

TP11EN=1, **PB5** 当作TP7; TP11EN =0, **PB5** 为 I/O。

TP0EN-TP11EN 或 ENINKEY 任何一个被使能, PB0 位CAP输入脚。

3.5.18 CASR1 (触摸外部电容选择寄存器 1)

名称	SFR 类型	地址	Bit7	Bit6	Bit5	Bit4	Bit3	Bit2	Bit1	Bit0
TPCAX1	T	0x11	-	CA1[6:0]						
读/写属性			-	读/写						
初始值			X	0	0	0	0	0	0	0

CA16~CA10: 触摸Group1 的外部电容选择。

1111 1111: 127°C

1111 1110: 126°C

0000 0001: 1°C

0000 0000: 0°C

注意: **C = 0.6125pf**

3.5.19 CASR2 (触摸外部电容选择寄存器 2)

名称	SFR 类型	地址	Bit7	Bit6	Bit5	Bit4	Bit3	Bit2	Bit1	Bit0
TPCAX2	T	0x12	-	CA2[6:0]						
读/写属性			-	读/写						
初始值			X	0	0	0	0	0	0	0

CA26~CA20: 触摸Group2 的外部电容选择。

1111 1111: 127°C

1111 1110: 126°C

0000 0001: 1°C

0000 0000: 0°C

注意: **C = 0.6125pf**

3.5.20 TPCNTL1 (触摸低位计数器寄存器 1)

名称	SFR 类型	地址	Bit7	Bit6	Bit5	Bit4	Bit3	Bit2	Bit1	Bit0
TPCNTL1	T	0x14	TPCNT1_7	TPCNT1_6	TPCNT1_5	TPCNT1_4	TPCNT1_3	TPCNT1_2	TPCNT1_1	TPCNT1_0
读/写属性			读/写	读/写	读/写	读/写	读/写	读/写	读/写	读/写
初始值			1	1	1	1	1	1	1	1

R: Group1 触摸计数器低 8 位。

W: Group1 触摸计数器的预设值低 8 位。

3.5.21 TPCNTL2 (触模板低位计数器寄存器 2)

名称	SFR 类型	地址	Bit7	Bit6	Bit5	Bit4	Bit3	Bit2	Bit1	Bit0
TPCNTL2	T	0x15	TPCNT2_7	TPCNT2_6	TPCNT2_5	TPCNT2_4	TPCNT2_3	TPCNT2_2	TPCNT2_1	TPCNT2_0
读/写属性			读/写	读/写	读/写	读/写	读/写	读/写	读/写	读/写
初始值			1	1	1	1	1	1	1	1

R: Group2 触摸计数器低 8 位。

W: Group2 触摸计数器的预设低 8 位。

3.5.22 TPCNTH2 (触模板高位计数器寄存器 2)

名称	SFR 类型	地址	Bit7	Bit6	Bit5	Bit4	Bit3	Bit2	Bit1	Bit0
TPCNTH2	T	0x17	-	-	-	-	TPCNT2_11	TPCNT2_10	TPCNT2_9	TPCNT2_8
读/写属性			-	-	-	-	读/写	读/写	读/写	读/写
初始值			X	X	X	X	1	1	1	1

R: 触摸计数器高 4 位。

W: Group2 触摸计数器的预设高位。

TPCNT2<11:0>: 读取寄存器时, 数据为触摸CNT计数器值, 给寄存器赋值时, 数据以补码方式写入预设值。

3.5.23 THR/RBR (发送保持寄存器/接收缓冲寄存器)

名称	SFR 类型	地址	Bit7	Bit6	Bit5	Bit4	Bit3	Bit2	Bit1	Bit0
THR/RBR	T	0x18	URD7	URD6	URD5	URD4	URD3	URD2	URD1	URD0
读/写属性			读/写	读/写	读/写	读/写	读/写	读/写	读/写	读/写
初始值			X	X	X	X	X	X	X	X

URD7~URD0: 如果给这个寄存器赋值, 则为 UART 发送数据寄存器。如果读取这个寄存器的值, 数据为UART 接收到的数据。

3.5.24 LCR (行控制寄存器)

名称	SFR 类型	地址	Bit7	Bit6	Bit5	Bit4	Bit3	Bit2	Bit1	Bit0
LCR	T	0x19	LOOP	SBRK	PSTUCK	PEVEN	PREN	STPS	WL1	WL0
读/写属性			读/写	读/写	读/写	读/写	读/写	读/写	读/写	读/写
初始值			0	0	0	0	0	0	0	0

WL1~WL0: 字长选择位。

WL[1:0]	字长位数
00	5 位每帧
01	6 位每帧
10	7 位每帧
11	8 位每帧

STPS: 结束位长度。

STPS	数据位	结束位
0	X	1
1	5	1.5
1	6,7,8	2

PREN: 校验位。

1: 在串行数据的最后一个数据位和停止位之间生成奇偶校验位 (传输数据) 或检查 (接收数据)。

0: 无奇偶校验。

PEVEN: 奇偶位选择。

1: 发送或检查偶数位。

0: 发送或检查奇数位。

PSTUCK: 固定奇偶校验。

1: 当PEVEN=1 时, 奇偶校验位被发送, 然后被接收器检测为逻辑 0, PEVEN=0 时, 奇偶校验位为逻辑 1。

SBRK: 设定休息时间。

1: 串行输出被强制至间隔 (逻辑 0) 状态, 无论其它传输器是否在传输数据, 都将保持这个状态。

LOOP: 循环回测试使能。

1: 发射器移位输出数据被循环回移入接收器移位寄存器。

0: 关闭循环回测试使能。

3.5.25 LSR (行状态寄存器)

名称	SFR 类型	地址	Bit7	Bit6	Bit5	Bit4	Bit3	Bit2	Bit1	Bit0
LSR	T	0x1A	-	TSRE	-	BKINT	FERR	PERR	OERR	-
读/写属性			-	-	-	-	-	-	-	-

初始值	X	1	X	0	0	0	0	X
-----	---	---	---	---	---	---	---	---

OVERR: 超时运行标志。

该位表示在下一个字符被传输到寄存器之前，MCU没有读取接收器缓冲寄存器中的数据，从而破坏了前一个字符。

1: 发生超时运行标志。

0: 无发生超时运行标志。

PERR: 奇偶校验错误。

1: 检测奇偶校验错误。

0: 无奇偶校验错误。

FERR: 帧错误标志。

此位表示接收的字符没有有效的停止位。当检测到最后一个数据位或奇偶校验位后的停止位为零位时，它被设置为逻辑1。

BKINT: 中断标志。

每当接收器数据输入保持在间隔状态（逻辑0）超过全字传输时间时，该位被设置为逻辑1。

TSRE: 移位寄存器（TSR）为空。

THR寄存器和TSR移位寄存器均为空时，该位设置为逻辑1,只要包含数据字符，它就会重置为逻辑0。

3.5.26 DLL（波特率除法锁存 LSB 寄存器）

名称	SFR 类型	地址	Bit7	Bit6	Bit5	Bit4	Bit3	Bit2	Bit1	Bit0
DLL	T	0x1B	DLL7	DLL6	DLL5	DLL4	DLL3	DLL2	DLL1	DLL0
读/写属性			读/写	读/写	读/写	读/写	读/写	读/写	读/写	读/写
初始值			0	0	0	0	0	0	0	0

DLL[7:0]: 计算波特率除法的低8位。

3.5.27 DLH（波特率除法锁存 MSB 寄存器）

名称	SFR 类型	地址	Bit7	Bit6	Bit5	Bit4	Bit3	Bit2	Bit1	Bit0
DLH	T	0x1C	DLH7	DLH6	DLH5	DLH4	DLH3	DLH2	DLH1	DLH0
读/写属性			读/写	读/写	读/写	读/写	读/写	读/写	读/写	读/写
初始值			0	0	0	0	0	0	0	0

DLH[7:0]: 计算波特率除法的高8位。

$$\text{Baud rate} = \text{HIRC_freq} \div (16 \times N), N = [\text{DLH}[7:0], \text{DLL}[7:0]]$$

3.5.28 PWMDB（PWM 死区控制寄存器）

名称	SFR 类型	地址	Bit7	Bit6	Bit5	Bit4	Bit3	Bit2	Bit1	Bit0
PWMDB	T	0x1F	DB7	DB6	DB5	DB4	DB3	DB2	DB1	DB0
读/写属性			读/写	读/写	读/写	读/写	读/写	读/写	读/写	读/写

初始值	X	X	X	X	X	X	X	X
-----	---	---	---	---	---	---	---	---

PWMDB[7:0]: 半桥输出模式的PWM死区（延时）计数器。

P1A变换与P1B变换之间的CPU 时钟（ F_{INST} ）宽度。

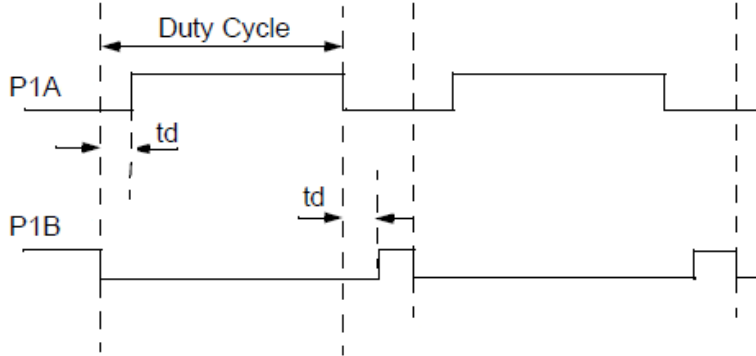

3.6 I/O Port

NY8TE64A 提供 18 个 I/O 口（PA[7:0], PB[7:0]）和 PC[1:0]，用户可由寄存器 PORTA, PORTB 和 PORTC 分别读写这些引脚。每个 I/O 引脚都有一个对应的寄存器控制位以定义该引脚是输入或输出口，寄存器 IOSTA[7:0] 定义 PA[7:0] 为输入或输出口，寄存器 IOSTB[7:0] 定义 PB[7:0] 为输入或输出口，寄存器 IOSTC[7:0] 定义 PC[1:0] 为输入或输出口。

当一个 I/O 引脚被配置为输入口，它可以由寄存器开启或关闭内部上拉/下拉电阻。寄存器 APHCON[7:6], PCON[4] 和 APHCON[4:0] 用于开启或关闭 PA[7:0] 的内部上拉电阻。寄存器 APHCON[5], PCON[6] 和 ABPLCON[3:0] 用来开启或关闭 PA[5:0] 的下拉电阻。寄存器 BPHCON[7:0] 用于开启或关闭 PB[7:0] 的内部上拉电阻。寄存器 ABPLCON[7:4] 用于开启或关闭 PB[3:0] 的内部下拉电阻。寄存器 CPHCON[1:0] 用于开启或关闭 PC[1:0] 的内部上拉电阻。寄存器 CPLCON[1:0] 用于开启或关闭 PC[1:0] 的内部下拉电阻。

当一个 PB 的 I/O 引脚被配置为输出口，可由一个对应的单独的寄存器来选择作开漏输出引脚。寄存器 BODCON[7:0] 决定 PB[7:0] 是否为开漏输出引脚。当一个 PC 的 I/O 引脚被配置为输出口，可由一个对应的单独的寄存器来选择作开漏输出引脚。寄存器 CODCON[1:0] 决定 PC[1:0] 是否为开漏输出引脚。

I/O 口功能摘要如下表：

特性		PA[5:0]	PA[7:6]	PB[3:0]	PB[7:4]	PC[1:0]
Input	Pull-High Resistor	V	V	V	V	V
	Pull-Low Resistor	V	X	V	X	V
Output	Open-Drain	X	X	V	V	V

表 15 I/O 端口特性摘要

PA 和 PB 的每个 I/O 引脚的电平变化都可能产生中断请求。寄存器 AWUCON[7:0] 和 BWUCON[7:0] 将会选择可能产生这种中断的 PA 和 PB 引脚。只要 PA 和 PB 的任意引脚被对应的 AWUCON 和 BWUCON 选择，如果被选择的引脚有电平变化，寄存器 PABIR(INTF[1]) 将会设置为 1。如果寄存器 PABIE (INTE[1]) 与 GIE (PCON1[7]) 同时设定为 1，将发生中断请求并执行中断服务程序。

NY8TE64A提供 3 个外部中断，当寄存器EIS0 (INTEDG[4]) 设定为 1 时，PB5/PA4 被当作外部中断 0 的输入引脚。当寄存器EIS1(INTEDG[5])设定为 1 时，PB1/PA3 被当作外部中断 1 的输入引脚。当寄存器EIS2(INTEDG[6]) 设定为 1 时，PA5 被当作外部中断 2 的输入引脚。

注意：当PA3, PA4 或 PA5 同时设定电平变化操作和外部中断引脚时，外部中断有较高的优先级，而 PA3, PA4 或PA5 的电平变化操作会被关闭。

NY8TE64A提供红外线IR载波生成器。如下表 20 所示，IR载波生成器取决于寄存器IREN (IRCR[0]) 和IR电流的配置字节。如下表 20 所示，当IREN=1 且IR 电流选项设置为Normal时，IR的Sink 电流为 60mA，并且IR载波由 PB1 引脚输出。当IREN=1 时，IR Sink电流输出由PA3 引脚输出。当IREN=0 时，不产生红外线载波。

IREN Register	IR Current Option	Current Value (mA)	IR Pad
0	X	-	-
1	Normal/Large	20/50	PB1/ PA3

表 16 红外载波选择

由配置字节决定PA5 可否当作外部复位输入脚RSTb。当PA5 为低电平时将导致NY8TE64A发生复位。

当配置字节设置外部晶振 (E_HXT, E_XT or E_LXT) 用于高速振荡时钟或低速振荡时钟时，PA6 作为晶振输入引脚 (Xin)，PA7 作为晶振输出引脚 (Xout)。

当配置字节设置I_HRC 或 I_LRC用于高速振荡时钟或低速振荡时钟时，用户可以在PA7 输出指令时钟F_{INST}。

如果寄存器 T0MD T0CS为 1 且LCK_TM0 为 0，PA4 可当作定时器 0 外部时钟源EX_CKIO。如果寄存器T1CS为 1，PA4 可当作定时器 1 外部时钟源EX_CKIO。如果寄存器T4CS为 1，PA1 或PA2 可当作定时器 4 外部时钟源 EX_CK11。

如果CMPOE为 1，PB3 可当作比较器输出引。如果BZ1CR[7] BZ1EN=1，PB3 可当作蜂鸣器 1 输出脚。PB3 的输出优先级为：比较器输出 > 蜂鸣器 1 输出。

如果寄存器P3CR1[7] PWM3OEN为 1，PA2/PA7 可当作PWM3 输出脚。

如果寄存器P2CR1[7] PWM2OEN为 1，PB3/PB5 可当作PWM2 输出脚。

如果寄存器T1CR1[7] PWM1OEN为 1，PB1/PB4 可当作PWM1 输出。

如果寄存器T1CR1[5] TM1OE为 1，PB4 可当作T1OUT输出。PB4 输出优先级为：T1OUT > PWM1。

当IO配置为输出口，每个引脚可在配置字节设置为一般灌电流 (15mA@VDD=3V)，大灌电流 (35mA@VDD=3V)，小灌电流 (3mA@VDD=2~5.5V)。

IIC模式，PB4 用作SCK，PB5 用作SDA。

SPI模式，PB4 当作SCK，PB5 当作MISO，PB6 当作MOSI，如果SIMCR[4]为 1，PB7 当作SSBEN。

UART模式，PB4 当作红外发射时钟输出，PB5 当作红外接收时钟输入，PB6 当作红外发射脚，PB7 当作红外接收脚。

3.6.1 IO 引脚结构框图

IO_SEL: 设定引脚为输入或输出口。

- WRITE_EN: 将数据写入引脚。
- READ_EN: 读取引脚状态。
- PULLUP_ENB: 开启内部上拉电阻。
- PULLDOWN_EN: 开启内部下拉电阻。
- VPEN: 开启为比较器正输入引脚。
- CMPV: 比较器正输入引脚。
- RD_TYPE: 选择读取引脚或数据锁存器。



图 6 PA0 引脚结构框图

- IO_SEL: 设定引脚为输入或输出口。
- WRITE_EN: 将数据写入引脚。
- READ_EN: 读取引脚状态。
- PULLUP_ENB: 开启内部上拉电阻。
- PULLDOWN_EN: 开启内部下拉电阻。
- VNEN: 开启为比较器负输入引脚。
- CMPVN: 比较器负输入引脚。

RD_TYPE: 选择读取引脚或数据锁存器。

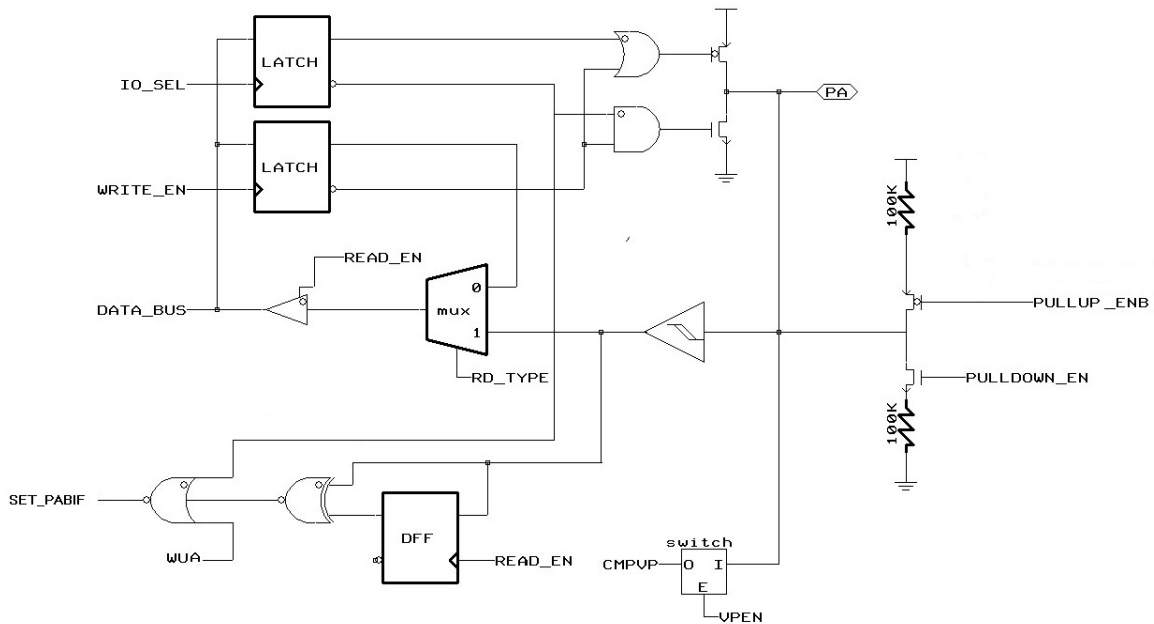

图 7 PA1 引脚结构框图

- IO_SEL: 设定引脚为输入或输出口。
- WRITE_EN: 将数据写入引脚。
- READ_EN: 读取引脚状态。
- PULLUP_ENB: 开启内部上拉电阻。
- PULLDOWN_EN: 开启内部下拉电阻。
- VPEN: 开启为比较器正输入引脚。
- VNEN: 开启为比较器负输入引脚。
- CMPVP, CMPVN: 比较器正输入引脚, 比较器负输入引脚。
- RD_TYPE: 选择读取引脚或数据锁存器。
- EX_CK11: 定时器 4 的外部时钟信号。

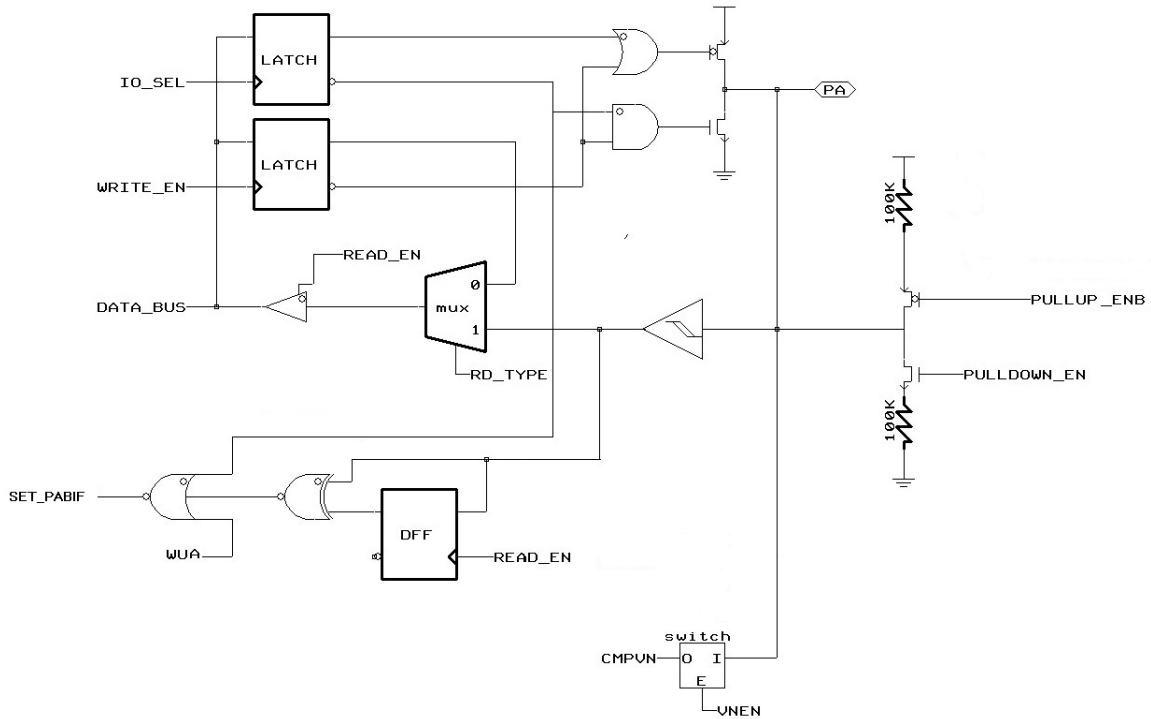

图 8 PA2 引脚结构框图

- IO_SEL: 设定引脚为输入或输出口。
- WRITE_EN: 将数据写入引脚。
- READ_EN: 读取引脚状态。
- PULLUP_ENB: 开启内部上拉电阻。
- PULLDOWN_EN: 开启内部下拉电阻。
- VPEN: 开启为比较器正输入引脚。
- VNEN: 开启为比较器负输入引脚。
- CMPVP, CMPVN: 比较器正输入引脚, 比较器负输入引脚。
- EIS1: 开启外部中断功能。
- EX_INT1: 外部中断信号。
- RD_TYPE: 选择读取引脚或数据锁存器。

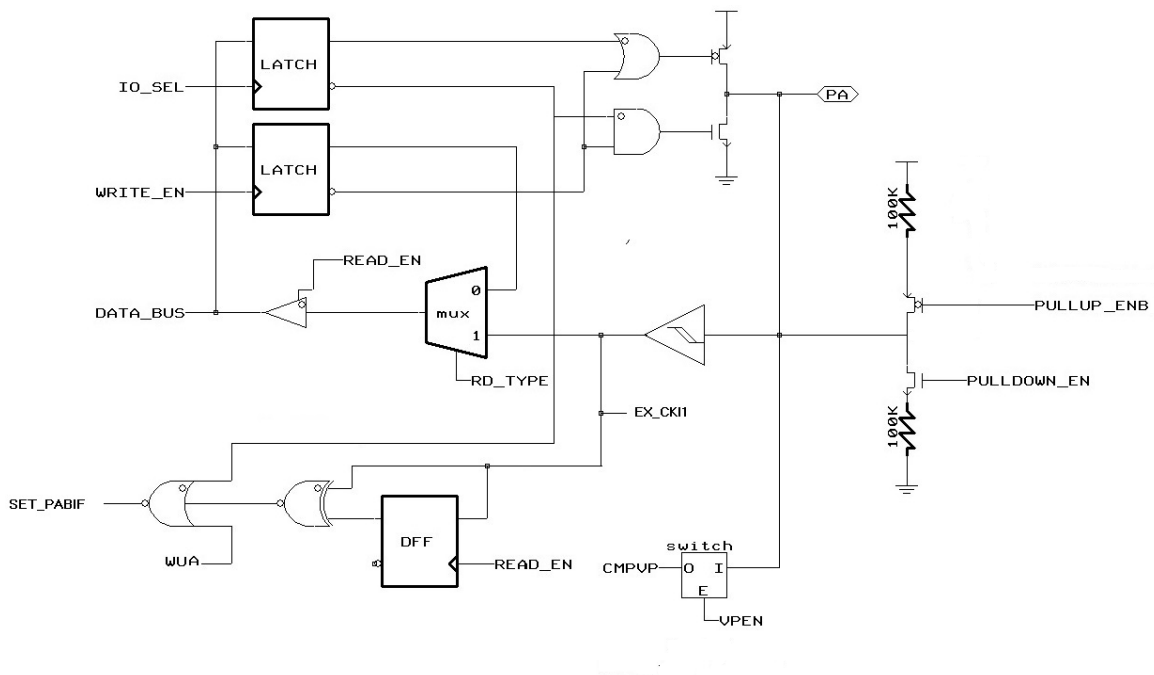

图 9 PA3 引脚结构框图

IO_SEL: 设定引脚为输入或输出口。

WRITE_EN: 将数据写入引脚。

READ_EN: 读取引脚状态。

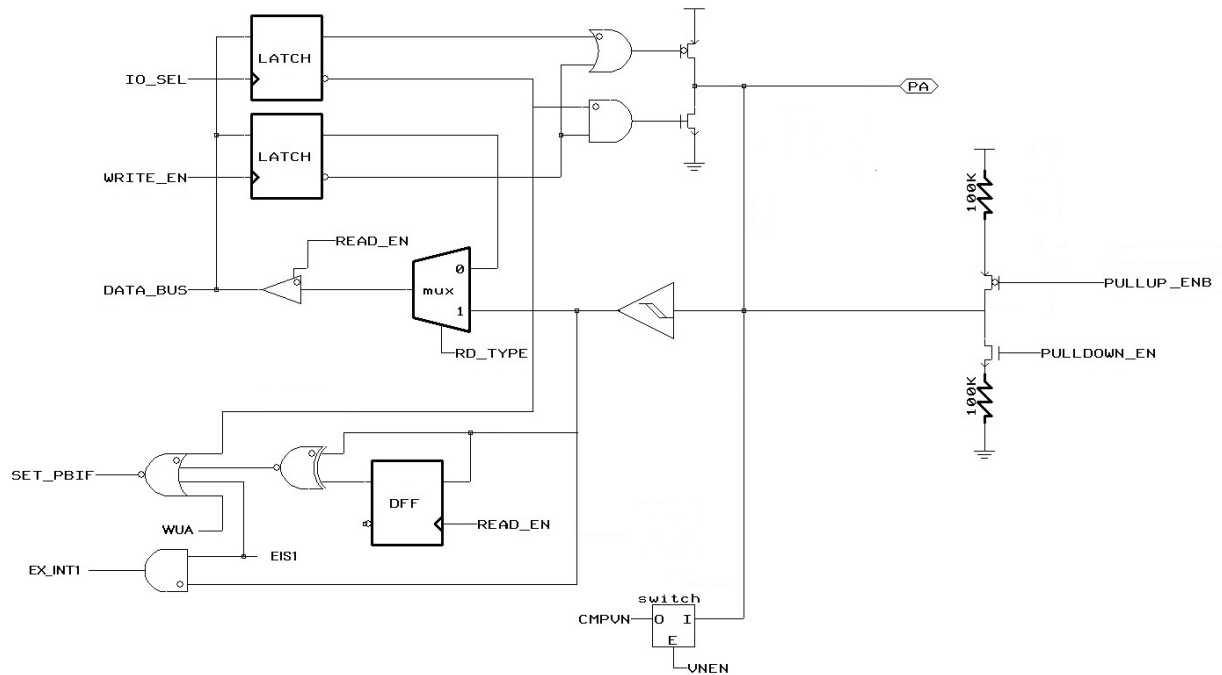
PULLUP_ENB: 开启内部上拉电阻。

PULLDOWN_EN: 开启内部下拉电阻。

VPEN: 开启为比较器正输入引脚。

CMPVP: 比较器正输入引脚。

EIS0: 开启外部中断功能。

EX_INT0: 外部中断信号。

RD_TYPE: 选择读取引脚或数据锁存器。

EX_CK10: 定时器 0, 1 的外部时钟。



图 10 PA4 引脚结构框图

RSTPAD_EN: 开启PA5 为复位脚。

RSTB_IN: 复位信号输入。

IO_SEL: 设定引脚为输入或输出口。

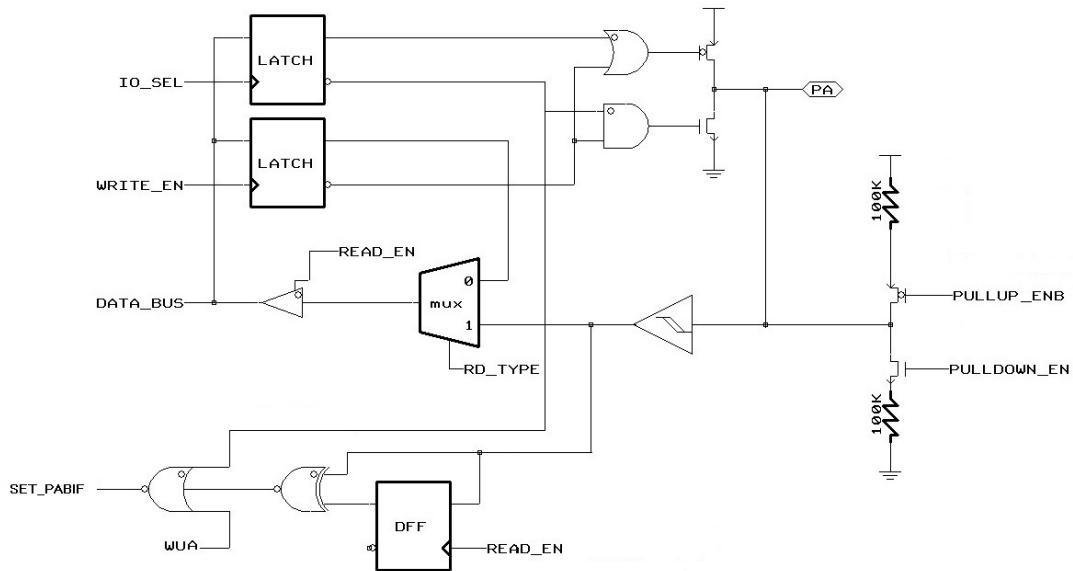
WRITE_EN: 将数据写入引脚。

READ_EN: 读取引脚状态。

PULLUP_ENB: 开启内部上拉电阻。

PULLDOWN_EN: 开启内部下拉电阻。

EIS2: 开启外部中断功能。

EX_INT2: 外部中断信号。

RD_TYPE: 选择读取引脚或数据锁存器。



图 11 PA5 引脚结构框图

- XTL_EN: 开启晶振模式。
- IO_SEL: 设定引脚为输入或输出口。
- WRITE_EN: 将数据写入引脚。
- READ_EN: 读取引脚状态。
- PULLUP_ENB: 开启内部上拉电阻。
- RD_TYPE: 选择读取引脚或数据锁存器。

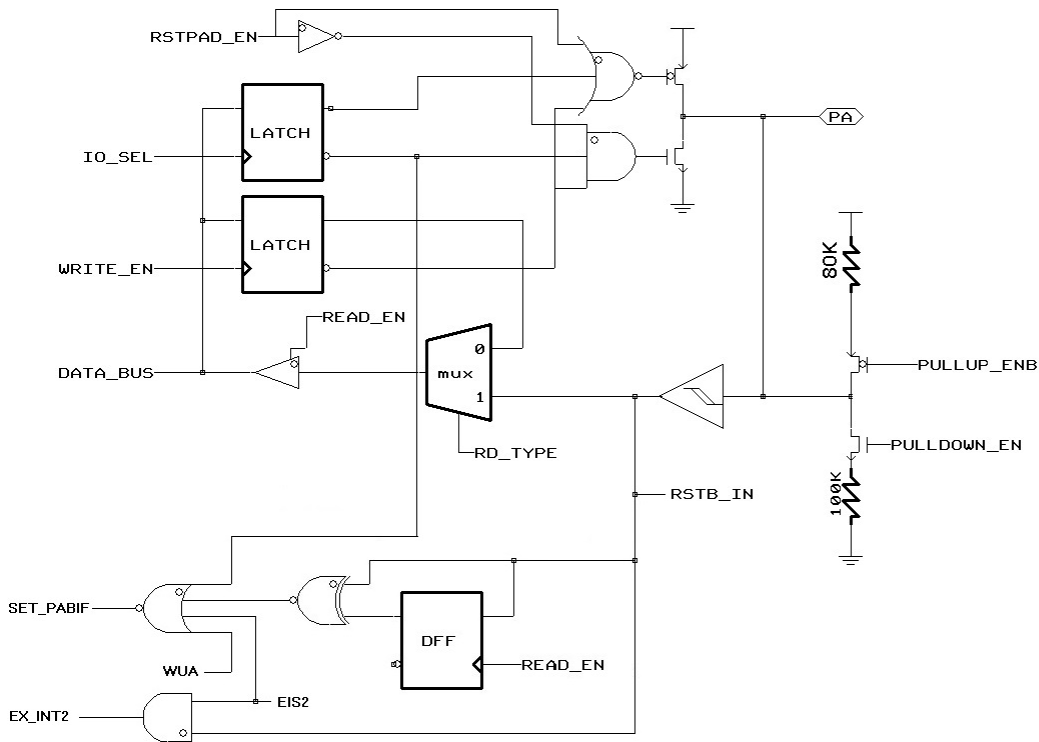

图 12 PA6, PA7 引脚结构框图

- IO_SEL: 设定引脚为输入或输出口。
- WRITE_EN: 将数据写入引脚。
- READ_EN: 读取引脚状态。
- OD_EN: 开启开漏汲。
- PULLUP_ENB: 开启内部上拉电阻。
- PULLDOWN_EN: 开启内部下拉电阻。
- RD_TYPE: 选择读取引脚或数据锁存器。
- WUB: 开启PB口唤醒功能。
- SET_PBIF: PB口唤醒标志。
- CAP_EN: 开启外部电容脚位。
- INITIAL: 电容放电。

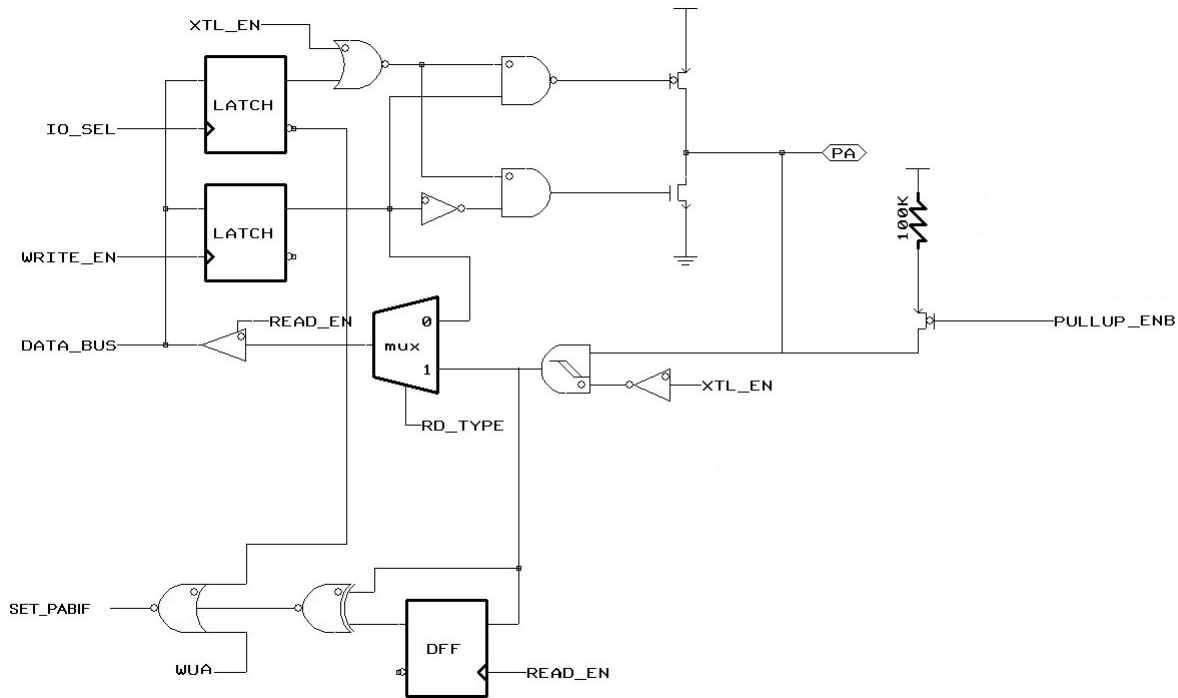

图 13 PB0 引脚结构框图

IO_SEL: 设定引脚为输入或输出。

WRITE_EN: 将数据写入引脚。

READ_EN: 读取引脚状态。

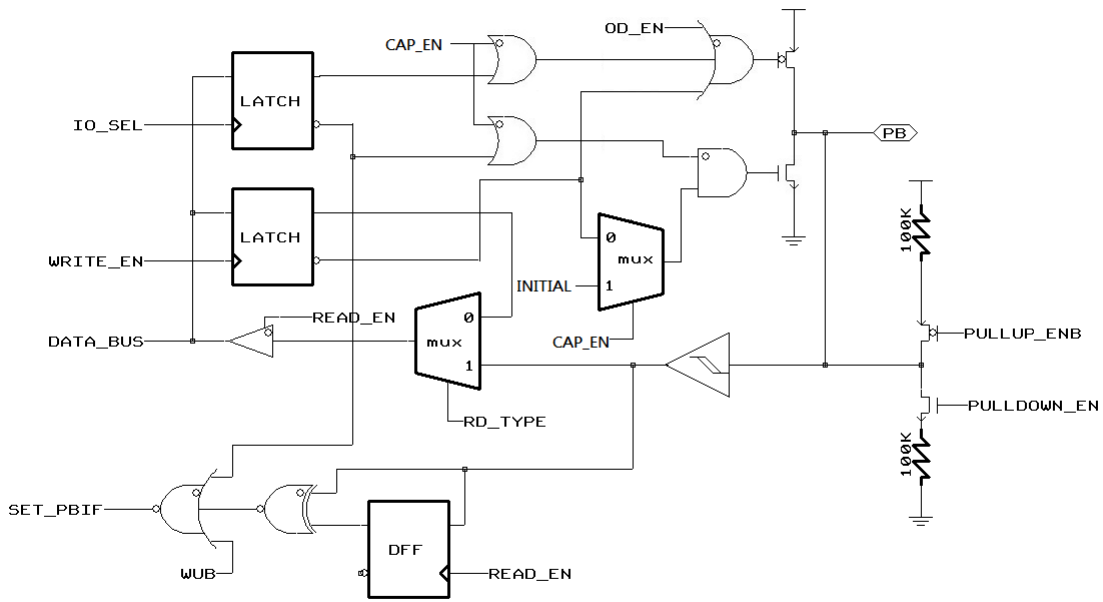
OD_EN: 开启开漏汲。

PULLUP_ENB: 开启内部上拉电阻。

PULLDOWN_EN: 开启内部下拉电阻。

RD_TYPE: 选择读取引脚或数据锁存器。

WUB: 开启PB口唤醒功能。

SET_PBIF: PB口唤醒标志。

EIS: 开启外部中断功能。

EX_INT: 外部中断信号。



图 14 PB1 引脚结构框图

IO_SEL: 设定引脚为输入或输出。

WRITE_EN: 将数据写入引脚。

READ_EN: 读取引脚状态。

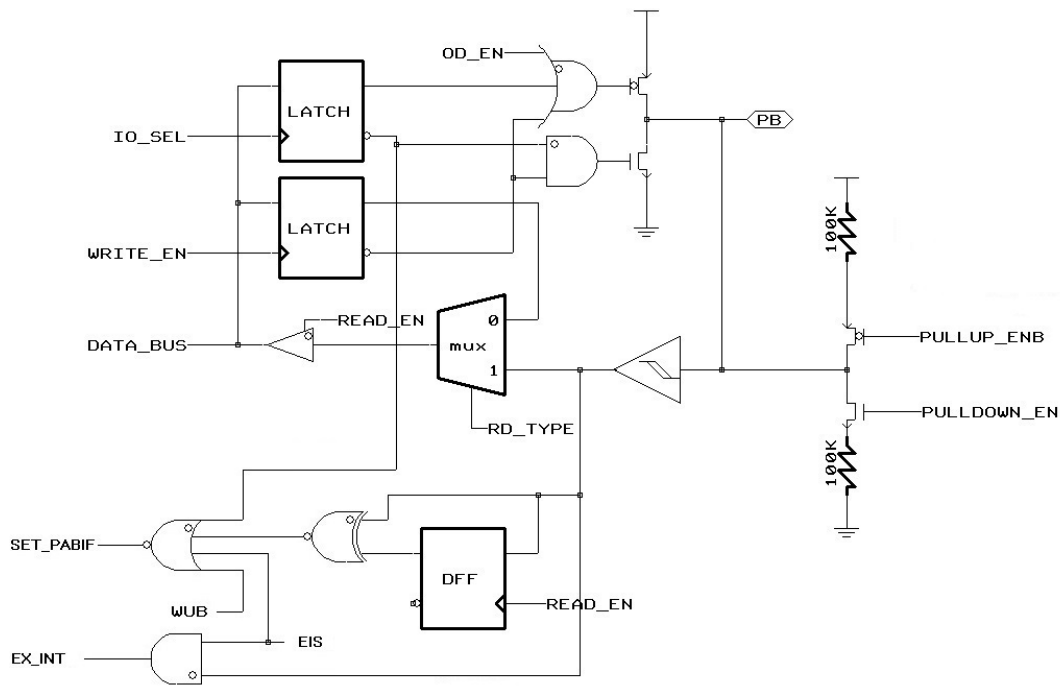
OD_EN: 开启开漏汲。

PULLUP_ENB: 开启内部上拉电阻。

PULLDOWN_EN: 开启内部下拉电阻。

RD_TYPE: 选择读取引脚或数据锁存器。

WUB: 开启PB口唤醒功能。

SET_PBIF: PB口唤醒标志。



图 15 PB2, PB3 引脚结构框图

- IO_SEL: 设定引脚为输入或输出。
- WRITE_EN: 将数据写入引脚。
- READ_EN: 读取引脚状态。
- OD_EN: 开启开漏汲。
- PULLUP_ENB: 开启内部上拉电阻。
- CMPVP, CMPVN: 比较器正输入引脚, 比较器负输入引脚。
- RD_TYPE: 选择读取引脚或数据锁存器。
- WUB: 开启PB口唤醒功能。
- SET_PBIF: PB口唤醒标志。

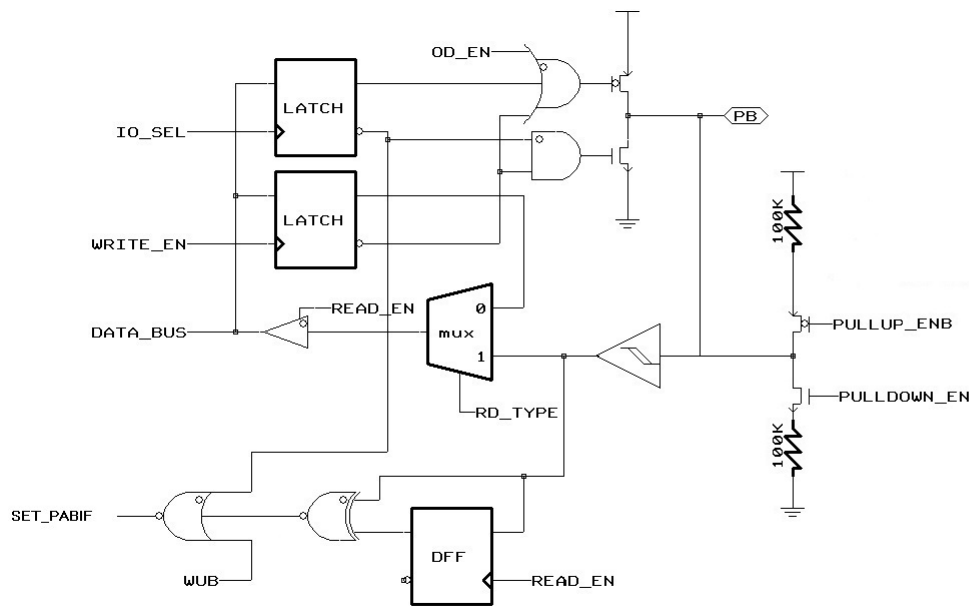

图 16 PB4, PB6, PB7 引脚结构框图

- IO_SEL: 设定引脚为输入或输出口。
- WRITE_EN: 将数据写入引脚。
- READ_EN: 读取引脚状态。
- OD_EN: 开启开漏汲。
- PULLUP_ENB: 开启内部上拉电阻。
- CMPVP, CMPVN: 比较器正输入引脚, 比较器负输入引脚。
- RD_TYPE: 选择读取引脚或数据锁存器。
- WUB: 开启PB口唤醒功能。
- SET_PBIF: PB口唤醒标志。
- EIS: 开启外部中断功能。
- EX_INT: 外部中断信号。

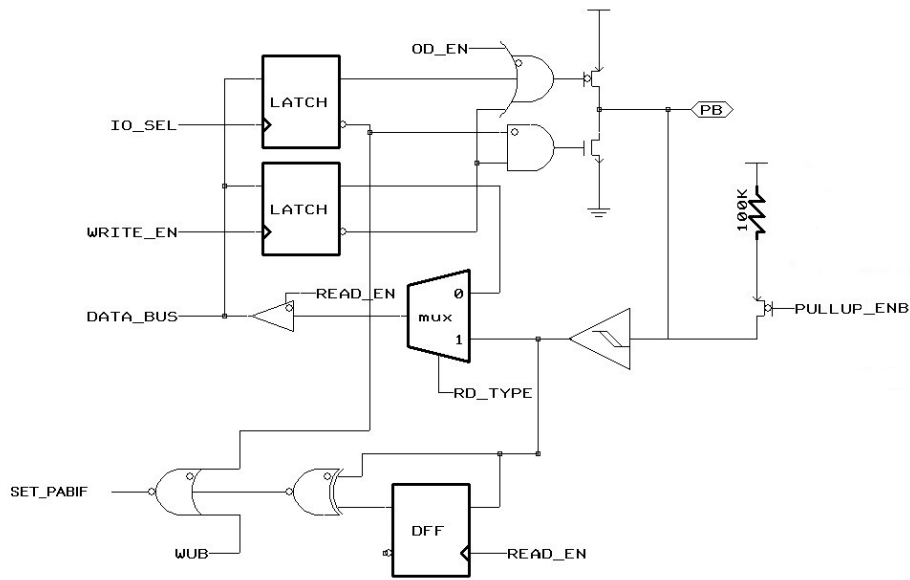

图 17 引脚结构框图

IO_SEL: 设定引脚为输入或输出。

WRITE_EN: 将数据写入引脚。

READ_EN: 读取引脚状态。

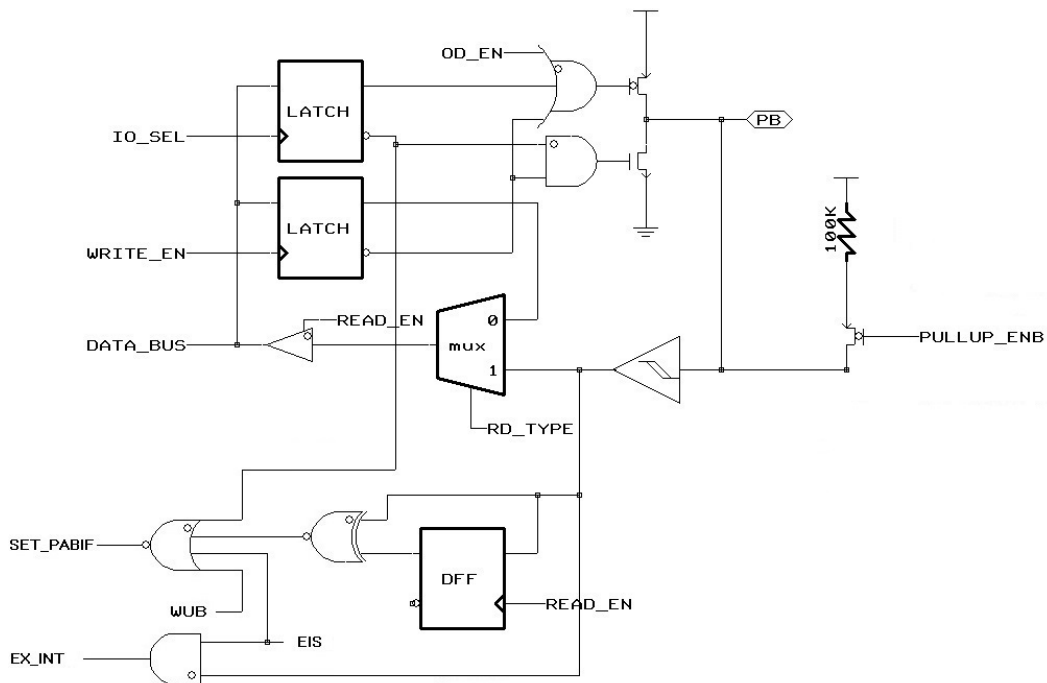
OD_EN: 开启开漏汲。

PULLUP_ENB: 开启内部上拉电阻。

PULLDOWN_EN: 开启内部下拉电阻。

RD_TYPE: 选择读取引脚或数据锁存器。



图 18 PC0, PC1 引脚结构框图

3.7 定时器 0

定时器 0 是 8 位上数定时器，由寄存器 T0EN (PCON1[0]) 开启/关闭。写入定时器 0 将会设定其初始值，读取定时器 0 时则会显示目前的计数数值。

定时器 0 的时钟源可由寄存器 T0CS (T0MD[5]) 与 LCK_TM0 (T0MD[7]) 所决定，可以从指令时钟 F_{INST}、外部时钟输入引脚 EX_CKIO 或低频振荡 I_LRC / E_LXT 中择一。当 T0CS 为 0，指令时钟会被选择当作定时器 0 时钟源。当 T0CS 为 1 且 LCK_TM0 为 0，EX_CKIO 会被当作定时器 0 时钟源。当 T0CS 为 1 且 LCK_TM0 为 1，会选择低频振荡 I_LRC / E_LXT 当作定时器 0 时钟源。汇总成表格如下。(也请参考表 22)

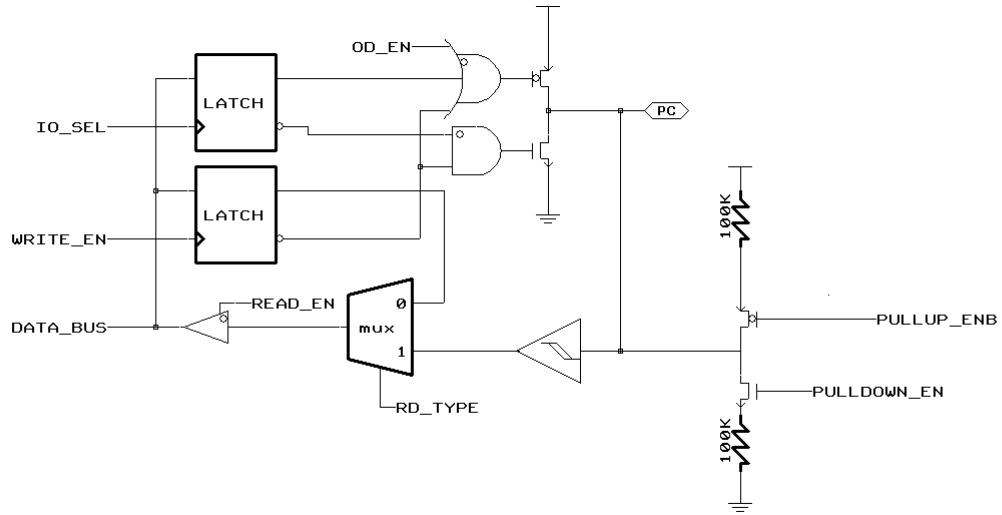
定时器 0 时钟源	T0CS	LCKTM0	定时器 0 来源	低频振荡
指令时钟	0	X	X	X
EX_CKIO	1	0	X	X
		X	0	
E_LXT	1	1	1	1
I_LRC	1	1	1	0

表 18 定时器 0 时钟源摘要

寄存器 T0CE (T0MD[4]) 可决定 EX_CKIO 引脚或 I_LRC / E_LXT 的时钟触发沿选择。当 T0CE 为 1，EX_CKIO 引脚或 I_LRC / E_LXT 的上升沿将让定时器 0 计数加一。当 T0CE 为 0，EX_CKIO 引脚或 I_LRC / E_LXT 的下降沿将让定时器 0 计数加一。当使用 I_LRC / E_LXT 作为计时器 0 的时钟源时，建议使用预分频 0 并且比例设置为 4 分频以上，否则可能会使计数丢失。

如果寄存器 PS0WDT (T0MD[3]) 为 0，定时器 0 时钟源可以由预分频器 0 所分频，预分频器 0 会被指定到定时器 0，且会在 PS0WDT 设为 0 时清除 Timer0 与预分频器 0。寄存器 PS0SEL[2:0] (T0MD[2:0]) 决定预分频器 0 的预分频比，其数值从 1:2 到 1:256。

当定时器 0 上溢，寄存器 TOIF (INTF[0]) 将会设定为 1，以标明定时器 0 发生上溢中断。如果寄存器 TOIE (INTE[0]) 与 GIE 都设定为 1，会发生中断的请求并执行中断服务程序。直到程序写入 0 到 TOIF，TOIF 才会被清除。

定时器 0 与 WDT 的结构框图如下图：



图 19 Timer0 和 WDT 结构框图

3.8 Timer1 / PWM1 / Buzzer1/ PWM2 /PWM3

定时器 1 是具有预分频器 1 的 10 位下数定时器，其预分频比是可编程的。定时器 1 的输出可以被用于产生 PWM1 输出/PWM2 输出/PWM3 输出和蜂鸣器 1 输出。定时器 1 内建自动重载功能，并且定时器 1 重载寄存器储存双重命令。当用户写入定时器 1 重载寄存器时，先写入定时器 1 高 2 位（TMRH[5:4]）再写入 TMR1，当 T1EN=1，且定时器 1 上溢发生后，定时器 1 重载寄存器才会更新至定时器 1 计数器中。如果 T1EN=0，定时器 1 重载寄存器会在写入 TMR1 后立即更新至定时器 1 计数器中。读取寄存器 TMR1 会显示定时器 1 目前计数数值的内容。

定时器 1 的结构框图如下图所示：

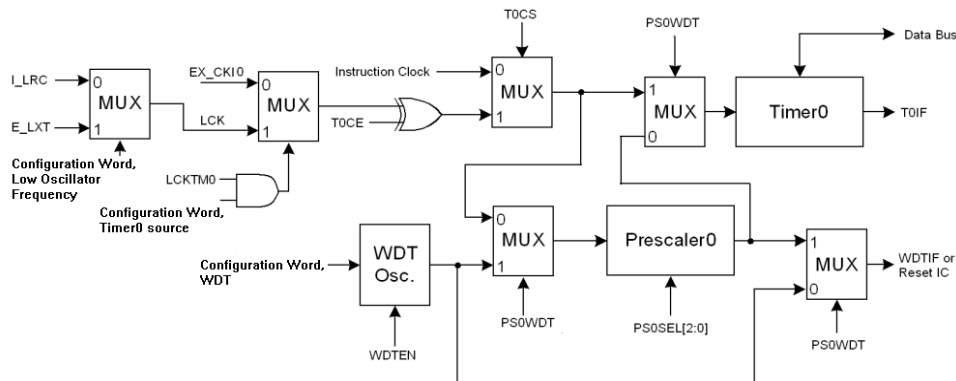

图 20 Timer1 结构框图

定时器 1 的操作可以由寄存器 T1EN (T1CR1[0]) 开启或关闭。开启定时器 1 后，寄存器 T1CS (T1CR2[5]) 可决定时钟源是指令时钟 F_{INST} 或外部时钟引脚 EX_CKIO。当 T1CS 为 1 时，EX_CKIO 引脚当作时钟源。当 T1CS 为 0 时，指令时钟会被选择当作时钟源。当 EX_CKIO 引脚被选取时，寄存器控制位 T1CE (T1CR2[4]) 可决定 EX_CKIO 引脚的时钟触发沿使定时器 1 计数减一。当 T1CE 为 1 时，EX_CKIO 引脚的下降沿将让定时器 1 计数减一。当 T1CE 为 0 时，EX_CKIO 引脚的上升沿将让定时器 1 计数减一。当被选择的时钟源在用作定时器 1 之前，它可以由预分频器 1 所分频。预分频器 1 可以通过写入 0 到寄存器 /PS1EN (T1CR2[3]) 来开启，并且其预分频比从 1:2 到 1:256 由寄存器 PS1SEL[2:0] (T1CR2[2:0]) 来决定。预分频器 1 的目前数值可以由读取寄存器 PS1CV 取得。

定时器 1 提供两种计数模式：单次计数与连续计数。当寄存器 T1OS (T1CR1[2]) 为 1 时，为单次计数模式。定时器 1 会从储存在寄存器 TMR1[9:0] 的初始值下数到 0x00，例如，当下溢发生时，定时器 1 停止计数。当寄存器 T1OS (T1CR1[2]) 为 0 时，为连续计数模式。当下溢发生时，寄存器 T1RL (T1CR1[1]) 决定计数的下数方式有两种。当 T1RL 为 1 时，储存在寄存器 TMR1[9:0] 的初始值将会被重新载入并作为初始值继续下数。当 T1RL 为 0 时，定时器 1 从 0x3FF 开始并继续下数。

当定时器 1 下溢，寄存器 T1IF (INTF[3]) 会被设定为 1，表明定时器 1 发生下溢中断。如果寄存器 T1IE (INTE[3]) 与 GIE 同时设定为 1，会发生中断请求且执行中断服务程序。直到程序写入 0 到 T1IF，T1IF 才会被清除。

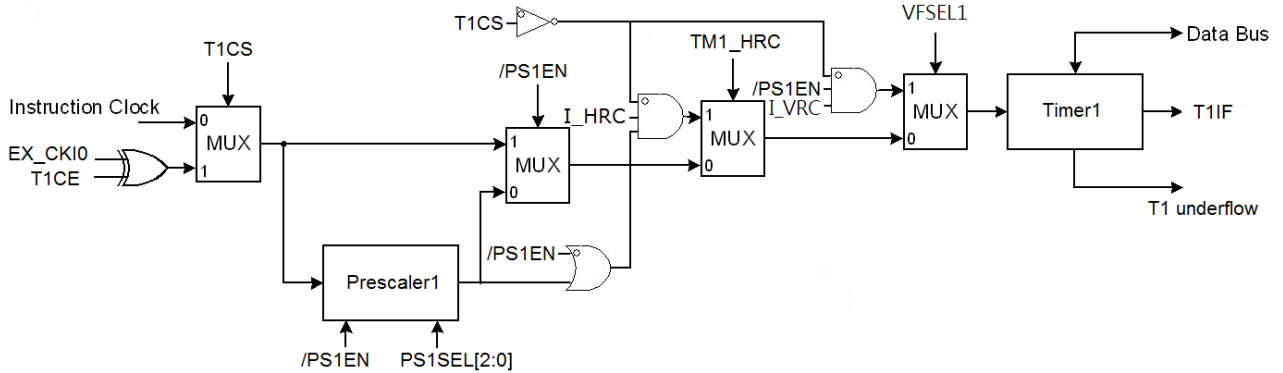
定时器 1 时序图如下图所示：



图 21 定时器 1 时序图

当寄存器PWM1OEN (T1CR1[7]) 设定为 1 时, PWM1 可通过选项来决定是由PB4 或PB1 引脚输出。此外, PB4 或PB1 会自动成为输出引脚。PWM1 输出的有效状态是由寄存器PWM1OAL (T1CR1[6]) 决定。当PWM1OAL 为 1, PWM1 为低电平有效输出; PWM1OAL为 0, PWM1 为高电平有效输出。此外, PWM1 的占空比与帧率皆是可编程的。占空比是由寄存器TMRH[1:0]和PWM1DUTY[7:0]决定。当PWM1DUTY为 0, PWM1 输出无效。当 PWM1DUTY为 0x3FF, PWM1 将输出 1023/1024 的占空比。帧率是由TMRH[5:4] +TMR1[7:0]初始值所决定。因此, PWM1DUTY数值必须小于或等于TMRH[5:4] + TMR1[7:0]。当写入PWM1DUTY时, 先写入PWM1DUTY[9:8] 高 2 位 (TMRH[1:0]) 再写入PWM1DUTY[7:0], 等到定时器 1 下溢发生后, 就可更新PWM1DUTY重载缓存寄存器。

PWM1 的结构框图如下:

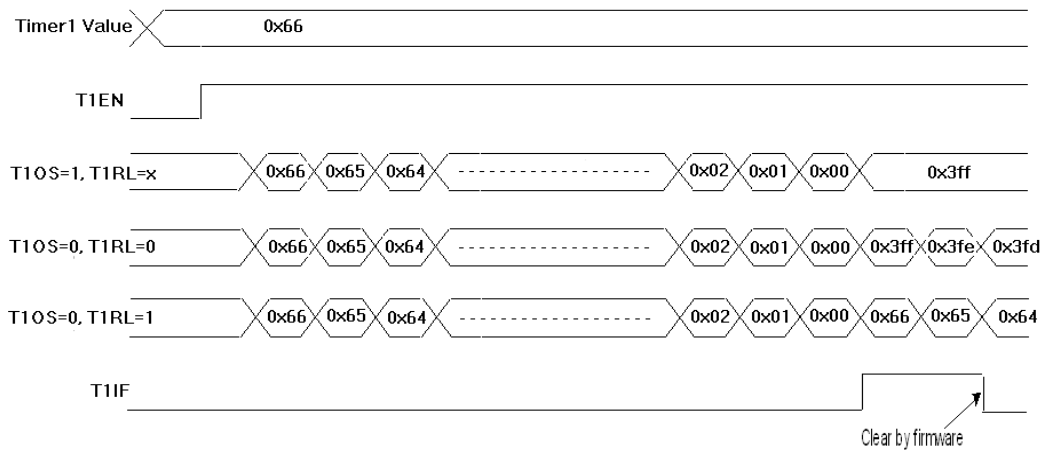

图 22 PWM1 结构框图

当寄存器BZ1EN (BZ1CR1[7]) 设定成 1, PB3 引脚为蜂鸣器 1 输出, 否则, PB3 会自动成为输出引脚。BZ1 的频率是从定时器 1 输出或预分频器 1 输出, 由寄存器BZ1FSEL[3:0] (BZ1CR[3:0]) 决定。当BZ1FSEL[3]为 0, 预分频器 1 输出被选择来产生BZ1 输出。当BZ1FSEL[3]为 1, 定时器 1 输出被选择来产生BZ1 输出。预分频比可来自于 1:2 到 1:256, 用于产生各种频率。蜂鸣器 1 结构框图如下所示:

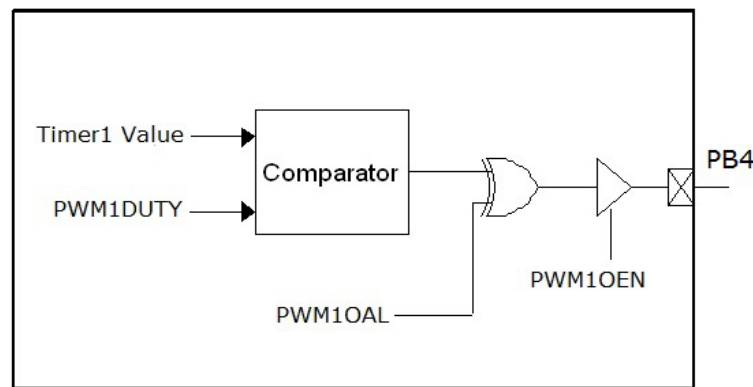

图 23 蜂鸣器 1 结构框图

3.9 PWM2

当寄存器PWM2OEN (P2CR1[7]) 设定为 1, PWM2 可由PB3 或PB5 引脚输出, 否则, PB3 或PB5 自动成为输出引脚。PWM2 输出的有效状态是由寄存器PWM2OAL (P2CR1[6]) 决定。当PWM2OAL为 1, PWM2 为低电平有效输出; PWM2OAL为 0, PWM2 为高电平有效输出。此外, PWM2 的占空比与帧率皆是可编程的。占空比是由寄存器TMRH[3:2]和PWM2DUTY[7:0]决定。当PWM2DUTY为 0, PWM2 输出无效。当PWM2DUTY为 0x3FF, PWM2 将输出 1023/1024 的占空比。帧率是由TMRH[5:4] +TMR1[7:0]初始值所决定。因此, PWM2DUTY数值必须小于或等于TMR1[9:0]。当写入 PWM2DUTY时, 先写入PWM2DUTY[9:8]高 2 位 (TMRH[3:2]) 再写入 PWM2DUTY[7:0], 等到定时器 1 下溢发生后, 就可更新PWM2DUTY重载缓存寄存器。

PWM2 的结构框图如下:

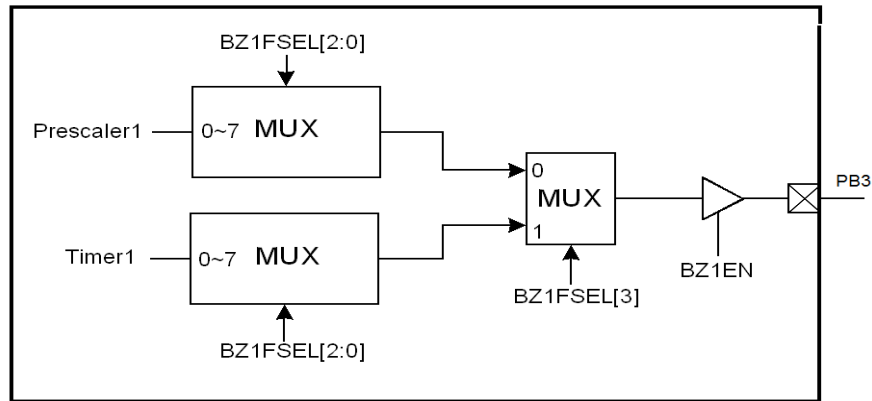

图 24 PWM2 结构框图

3.10 PWM3

当寄存器PWM3OEN (P3CR1[7]) 设定为 1, PWM3 可由PA2 或PA7 引脚输出, 否则, PA2 或PA7 自动成为输出引脚。PWM3 输出的有效状态是由寄存器PWM3OAL (P3CR1[6]) 决定。当PWM3OAL为 1, PWM3 为低电平有效输出; PWM3OAL为 0, PWM3 为高电平有效输出。此外, PWM3 的占空比与帧率皆是可编程的。占空比是由寄存器TM4RH[1:0]和PWM3DUTY[7:0]决定。当PWM3DUTY为 0, PWM3 输出无效。当PWM3DUTY为 0x3FF, PWM3 将输出 1023/1024 的占空比。帧率是由TMRH[5:4] +TMR1[7:0]初始值所决定。因此, PWM3DUTY数值必

须小于或等于TMR1[9:0]。当写入PWM3DUTY时，先写入PWM3DUTY[9:8]高 2 位（TM4RH[1:0]）再写入 PWM3DUTY[7:0]，等到定时器 1 下溢发生后，就可更新PWM3DUTY重载缓存寄存器。

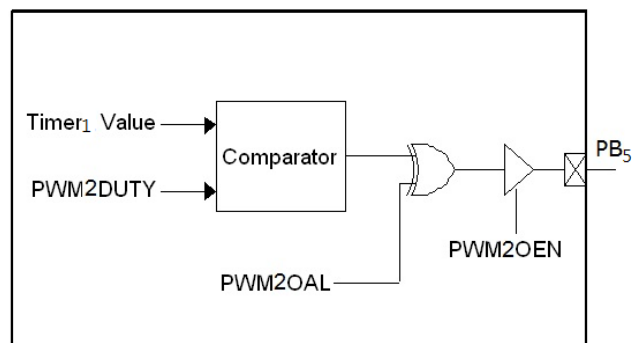
PWM3 的结构框图如下：



图 25 PWM3 结构框图

3.11 定时器 4 / PWM4

定时器 4 是具有预分频器 4 的 10 位下数定时器，其预分频比是可编程的。定时器 4 的输出可以被用于产生 PWM4 输出。定时器 4 内建自动重载功能，并且定时器 4 重载寄存器储存双重命令。当用户写定时器 4 重载寄存器时，先写入定时器 4 高 2 位（TM4RH[7:6]）再写入TMR4，当T4EN=1，且定时器 4 上溢发生后，定时器 4 重载寄存器才会更新至定时器 4 计数器中。如果T4EN=0，定时器 1 重载寄存器会在写入TMR4 后立即更新至定时器 4 计数器中。读取寄存器TMR4 会显示定时器 4 目前计数数值的内容。

定时器 4 的结构框图如下图所示：

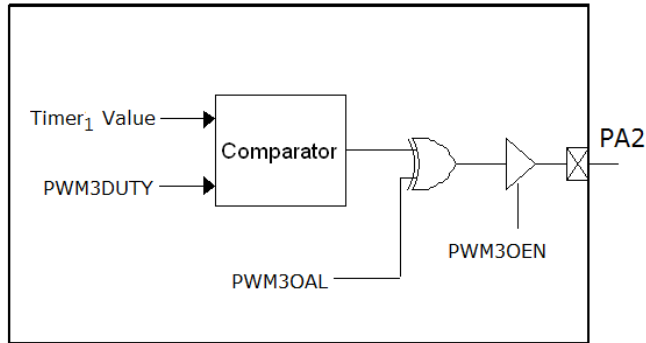

图 26 定时器 4 结构框图

定时器 4 的操作可以由寄存器T4EN（T4CR1[0]）开启或关闭。开启定时器 4 后，寄存器T4CS（T4CR2[5]）和 TM4_HRC（T4CR1[3]）可决定时钟源是指令时钟F_{INST}、外部时钟引脚EX_CK11 或 I_HRC。当T4CS为 1 和 TM4_HRC为 0，EX_CK11 引脚被当作时钟源。当T4CS为 0 和TM4_HRC为 0，指令时钟会被选择当作时钟源。

当TM4_HRC为 1，I_HRC会被选择当作时钟源。当EX_CK11 引脚被选取，寄存器控制位T4CE（T4CR2[4]）可决定EX_CK11 引脚的时钟触发沿使定时器 4 计数减一。当T4CE为 1，EX_CK11 引脚的下降沿将让定时器 4 计数减一。当T4CE为 0，EX_CK11 引脚的上升沿将让定时器 4 计数减一。被选择的时钟源在用于定时器 4 之前，可以由预分频器 4 所分频。寄存器 /PS4EN(T4CR2[3])为 0,可开启预分频器 4。寄存器 PS4SEL[2:0](T4CR2[2:0])可以决定其预分频比从 1:2 到 1:256。预分频器 4 的目前数值可以由读取寄存器PS4CV取得。

定时器 4 提供两种计数模式：单次计数与连续计数。当寄存器T4OS（T4CR1[2]）为 1，即为单次计数模式。定时器 4 从储存在寄存器TMR4[9:0]的初始值下数到 0x00，例如，当下溢发生时，定时器 4 停止计数。当寄存器T4OS（T4CR1[2]）为 0，即为连续计数模式。当下溢发生时，寄存器T4RL（T4CR1[1]）决定计数的下数方式有两种。当T4RL 为 1 时，储存在寄存器TMR4[9:0]的初始值将会被重新载入并作为初始值继续下数。当T4RL为 0 时，定时器 4 从 0x3FF开始并继续下数。

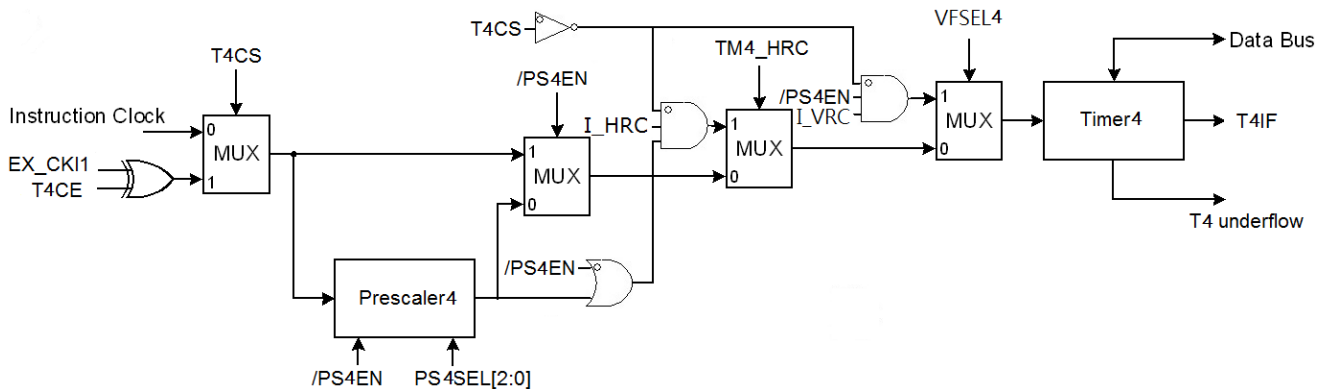
当定时器 4 下溢，寄存器T4IF (INTE2[6])会被设定为 1，表明定时器 4 发生下溢中断。如果寄存器T4IE (INTE2[2])与GIE同时设定为 1，会发生中断请求且执行中断服务程序。直到程序写入 0 到T4IF，T4IF才会被清除。

定时器 4 时序图如下图所示：



图 27 定时器 4 时序图

PWM4 可由PA4 引脚输出。当寄存器PWM4OEN（T4CR1[7]）设定为 1，PWM4 会自动成为输出引脚。PWM4 输出的有效状态是由寄存器PWM4OAL（T4CR1[6]）决定。当PWM4OAL为 1，PWM4 为低电平有效输出；PWM4OAL为 0，PWM4 为高电平有效输出。此外，PWM4 的占空比与帧率皆是可编程的。占空比是由寄存器TM4RH[3:2]和 PWM4DUTY[7:0]决定的。当PWM4DUTY为 0，PWM4 无法输出占空比。当PWM4DUTY为 0x3FF，PWM4 将输出 1023/1024 的占空比。帧率是由TM4RH[7:6] +TMR4[7:0]初始值所决定。因此，PWM4DUTY 数值必须小于或等于TM4RH[7:6] +TMR4[7:0]。当用户在写PWM4DUTY时，先写入PWM4DUTY[9:8]高 2 位 (TM4RH[3:2])，再写入PWM4DUTY[7:0]，等到定时器 4 下溢后，就可更新PWM4DUTY重载缓存寄存器。PWM4 的结构框图如下：

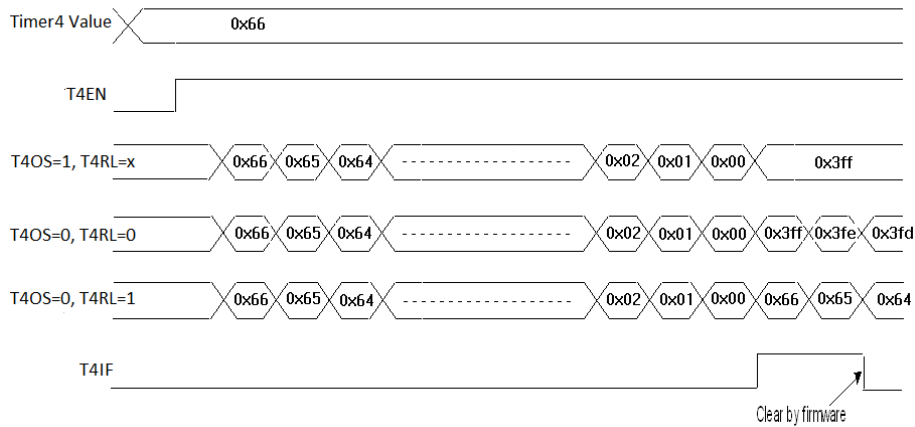

图 28 PWM4 结构框图

3.12 电阻/频率转换器模式 (RFC)

NY8TE64A内置RFC功能，当开启RFC功能 (RFCEN=1)，选择的RFC输入引脚的状态将会控制定时器 1 的计数行为。当选择的引脚状态为 0 (RFC输入引脚电压低于 V_{IL})，定时器 1 将会持续计数，当选择的引脚状态为 1 (RFC输入引脚电压高于 V_{IH})，定时器 1 停止计数。如下图显示RFC模式如何工作：PSEL3~0 用来从NY8TE64A的 16 个引脚中选择 1 个RFC输入引脚。RFCEN是用来在一般使能信号T1EN和选择的RFC输入引脚之间切换定时器 1 的使能信号。

RFC的一个应用是用来测量RC充电时间，如下图所示，当PSEL3~0=0x01，PA1 为RFC输入引脚。首先设置PA1 输出 0 (低于 V_{IL})，接着，清除定时器 1 的内容，将PA1 设置为输入引脚并开启RFC模式，然后，定时器 1 会开始下数，这时RC电路开始对PA1 引脚充电。当PA1 引脚电压高于 V_{IH} 时，定时器 1 会停止计数。定时器 1 将会记录RC电路充电时间。(注意：定时器 1 是下数。)

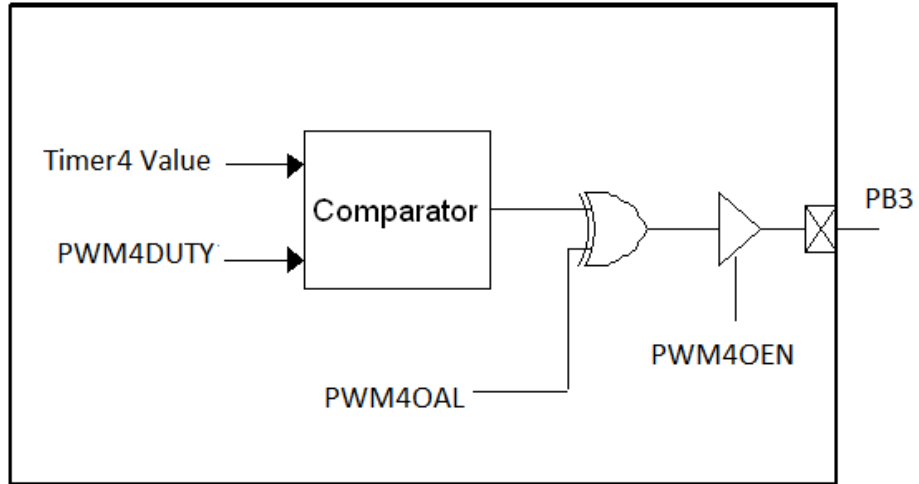

图 32 RFC 结构框图

3.13 IR载波

根据 IR pad 配置，NY8TE64A 的 IR 输出 pad 可以是 PB1 或 PA3。IR 载波将在寄存器位 IREN (IRCR[0]) 设置为 1 后产生。此外，PB1 或 PA3 将自动成为输出引脚。当 IREN 清为 0 时，PB1 或 PA3 将成为配置的通用 I/O 引脚。

当寄存器IREN (IRCR[0]) 被设定为 1 后，IR载波将会产生，并且PB1 / PA3 会自动成为输出引脚。当IREN清零，PB1 / PA3 将会成为一般I/O引脚。

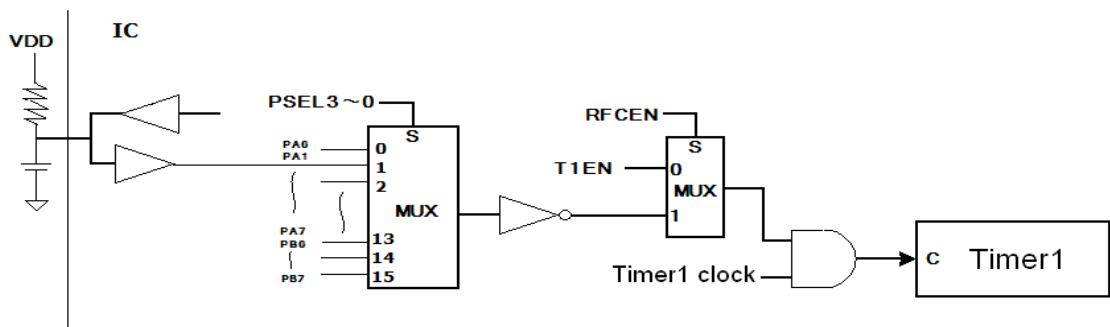
红外线载波频率是由寄存器IRF57K (IRCR[1]) 所选择。当IRF57K为 1，红外线载波频率是 57KHz。当IRF57K为 0，红外线载波频率是 38KHz。由于红外线载波输出是以高速振荡时钟除频得来，当有使用外部晶振时，有必要指定哪个频率用作系统振荡频率。寄存器IROSC358M (IRCR[7])被用来提供这个信息。当IROSC358M 为 1 时，外部晶振频率是 3.58MHz，当IROSC358M 为 0 时，外部晶振频率是 455KHz。当选择I_HRC当作高速振荡时钟来源时，IROSC358M (IRCR[7]) 将会被忽略，它将给红外线载波模块提供 4MHz时钟。

红外线载波的极性是根据PB1 或PA3 来作选择的。当寄存器IRCSEL (IRCR[2]) 为 1 且PB1 / PA3 输出数据为 0，红外线载波将由PB1 / PA3 引脚输出。当寄存器IRCSEL (IRCR[2]) 为 0 且PB1 / PA3 输出数据为 1，红外线载波将由PB1 / PA3 引脚输出。红外线载波的极性如下图所示：



图 33 红外线载波的极性 vs 输出口数据

3.14 低电压侦测 (LVD)

NY8TE64A低电压侦测 (LVD) 内置了精准的带隙基准来准确侦测VDD电压。如果LVDEN (寄存器PCON[5]) 设为 1，当VDD电压低于下表LVDS[3:0]选择的电压值时，读取LVDOUT会得到 0。如果开启LVD中断使能位且GIE=1 时，LVD中断标志位将会被设置为 1，程序将跳入中断子程序。LVD的实时输出可以通过寄存器PCON1[6]查询。以下是LVD结构框图：

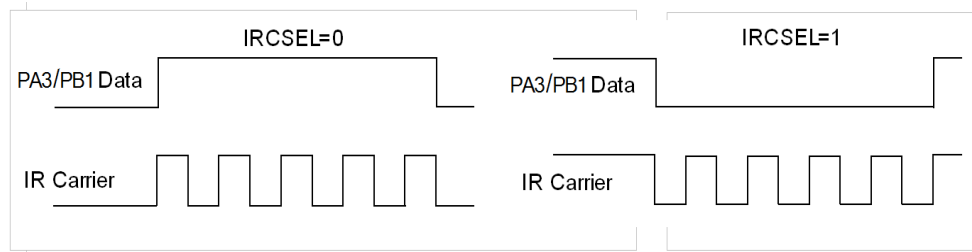

图 34 LVD 结构框图

下表为LVD电压选择表格：

LVDS[3:0]	电压
0000	1.9V
0001	2.0V
0010	2.2V
0011	2.4V
0100	2.6V
0101	2.8V
0110	2.9V
0111	3.0V
1000	3.15V
1001	3.30V
1010	3.45V
1011	3.60V
1100	3.75V
1101	3.90V
1110	4.05V
1111	4.15V

表 19 LVD 电压选择

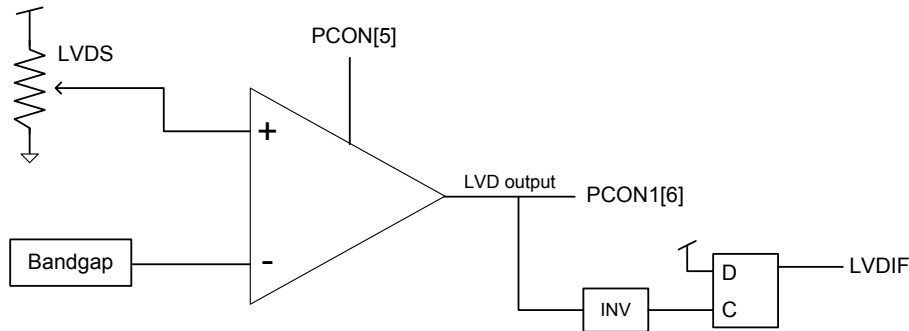
注意:

1. LVD 的迟滞电压 (从低到高) 大约为 0.1V,
2. 在电池充电应用中 (检测电压是从低到高), LVD 选择电压的表格如下:

LVDS[3:0]	电压
0000	--
0001	--
0010	(2.2+0.1) V
0011	(2.4+0.1) V
0100	(2.6+0.1) V
0101	(2.8+0.1) V
0110	(2.9+0.1) V
0111	(3.0+0.1) V
1000	(3.15+0.1) V
1001	(3.30+0.1) V
1010	(3.45+0.1) V
1011	(3.60+0.1) V
1100	(3.75+0.1) V
1101	(3.90+0.1) V
1110	(4.05+0.1) V
1111	(4.15+0.1) V

LVD 的控制步骤如下:

步骤 1: 根据 LVDS[3:0] 选择 LVD 电压

步骤 2: 设置 CMPCR = 0x0A

步骤 3: 设置 PCON[5]=1 (开启 LVD)

步骤 4: 用 PCON1[6] 检查 LVD 状态

注意: 如果 LVD 电压 LVDS[3:0] 发生改变, 用户必须等待至少 50us (@F_{HOSC}=1MHz) 再通过 PCON1[6] 得到正确的 LVD 状态。

3.15 电压比较器

NY8TE64A 提供一种带各种模拟比较模式的电压比较器和内部参考电压的设置。比较器的正输入源与负输入源和 GPIO 口复用。内部参考电压只能路由到比较器的负输入源。

CMPEN (寄存器 ANAEN[7]) 用来开启或关闭比较器, 当 CMPEN=0 (默认) 时, 比较器关闭, 当 CMPEN=1 时, 比较器开启。在睡眠模式 (Halt mode) 中比较器将自动关闭。

比较器的结构框图如下图所示:



图 35 Vref 硬件连接

3.15.1 比较器参考电压 (Vref)

内部参考电压是由各种电阻建立的, 来提供不同的参考电压值。RBIAS_H 和 RBIAS_L 是用来选择最大的和最小的 Vref 值, LVDS[3:0] 用来选择 16 种电压值中的其中一种。

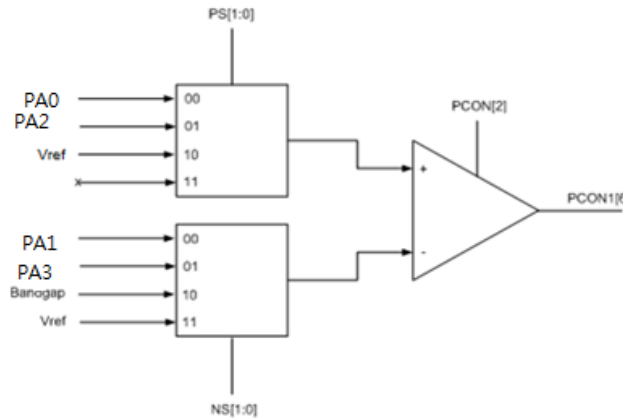

图 36 Vref 硬件连接

Vref由RBIAS_H, RBIAS_L 和 LVDS[3:0]决定。LVDS[3:0]用来选择一种参考电压，表格如下：

LVDS[3:0]	RBIAS_H=1 RBIAS_L=0	RBIAS_H=0 RBIAS_L=1
0000	65/128 V _{DD}	31/128 V _{DD}
0001	62/128 V _{DD}	29/128 V _{DD}
0010	56/128 V _{DD}	26/128 V _{DD}
0011	52/128 V _{DD}	23/128 V _{DD}
0100	48/128 V _{DD}	20/128 V _{DD}
0101	44/128 V _{DD}	18/128 V _{DD}
0110	43/128 V _{DD}	17/128 V _{DD}
0111	41/128 V _{DD}	16/128 V _{DD}
1000	39/128 V _{DD}	14/128 V _{DD}
1001	37/128 V _{DD}	13/128 V _{DD}
1010	35/128 V _{DD}	12/128 V _{DD}
1011	34/128 V _{DD}	11/128 V _{DD}
1100	32/128 V _{DD}	10/128 V _{DD}
1101	31/128 V _{DD}	9/128 V _{DD}
1110	30/128 V _{DD}	8/128 V _{DD}
1111	29/128 V _{DD}	7/128 V _{DD}

表 20 参考电压Vref选项表

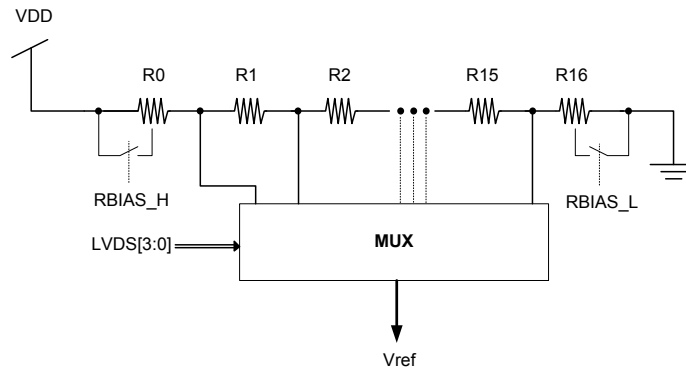
注意：Vref的误差为±0.1V。

比较器的正输入源由PS[1:0] (寄存器 CMPCR[3:2])决定。

表格如下：

PS[1:0]	正输入源
00	PA0
01	PA2
10	Vref
11	---

表 21 正输入源选择

比较器的负输入源由NS[1:0] (寄存器 CMPCR[1:0])决定，表格如下：

NS[1:0]	负输入源
00	PA1
01	PA3
10	Bandgap (0.6V)
11	Vref

表 22 负输入源选择

有两种方式可以取得比较器的输出结果：一是通过寄存器轮询方式，另一个是通过探查输出脚。

比较器输出可以由 LVDOOUT (寄存器 PCON1[6]) 轮询。

在输出口探查比较器输出，设置 CMPOE (寄存器 OSCCR[6]) 为 1，然后 PB3 的实时状态就是比较器的输出结果。需要注意的是，当 CMPOE=1 时，PWM3 功能将会关闭。

3.16 ADC模数转换器

NY8TE64A提供 12+2 通道 12 位ADC模数转换器，可将模拟信号转换为 12 位数字值。ADC参考电压是可选的，它们可以是外部引脚PA0 输入或由内部VDD, 4V, 3V, 2V提供。模拟输入可从外部模拟输入通道PA0~PA4 引脚与PB1~PB7 引脚选择，也可选择内部 1/4VDD为模拟输入通道。ADC时钟 (ADCLK) 能够选择 $F_{cpu}/1$, $F_{cpu}/2$, $F_{cpu}/8$ 或 $F_{cpu}/16$ 四种。ADC采样脉冲宽度可选择为 1 个ADCLK, 2 个ADCLK, 4 个ADCLK或 8 个ADCLK四种。在ADC工作前，先设置ADEN=1，再将START设置为 1，ADC开始模数转换。读取寄存器EOC=0 表示ADC还在转换中，EOC=1 表示ADC已完成一次模数转换。如果寄存器ADIE=1 且GIE设置为 1，在EOC自动从 0→1 后，ADC中断标志ADIF位将被硬件设为 1 并处理此中断请求。结构框图如下：



图 37 ADC 结构框图

3.16.1 ADC 参考电压

ADC内建 5 种高参考电压源，可由寄存器ADVREFH来控制。这些高参考电压源分别是一个外部电压 (PA0) 及四个内部电压 (VDD, 4V, 3V, 2V)。当EVHENB=1，ADC参考电压是外部电压源，由引脚 PA0 提供。此模式下，PA0 引脚输入的参考电压必须在VDD~2V之间。当EVHENB=0，ADC参考电压由VHS[1:0]选择的内部电压源。如果VHS[1:0]=11，ADC参考电压为VDD。如果VHS[1:0]=10，ADC参考电压为内部 4V。如果VHS[1:0]=01，ADC参考电压为内部 3V。如果VHS[1:0]=00，ADC参考电压为内部 2V。引脚VDD电压值不得低于选择的ADC内部参考电压 (4V / 3V / 2V)，或电压值等于VDD。ADC采样电压范围受限于高/低参考电压。ADC低参考电压是VSS且不能改变，高参考电压包括内部VDD/4V/3V/2V和PA0 提供的外部参考电压源。ADC参考电压

范围限制（ADC高参考电压-低参考电压） $\geq 2V$ ，低参考电压是VSS=0V，所以ADC高参考电压范围是 $2V \sim VDD$ 。

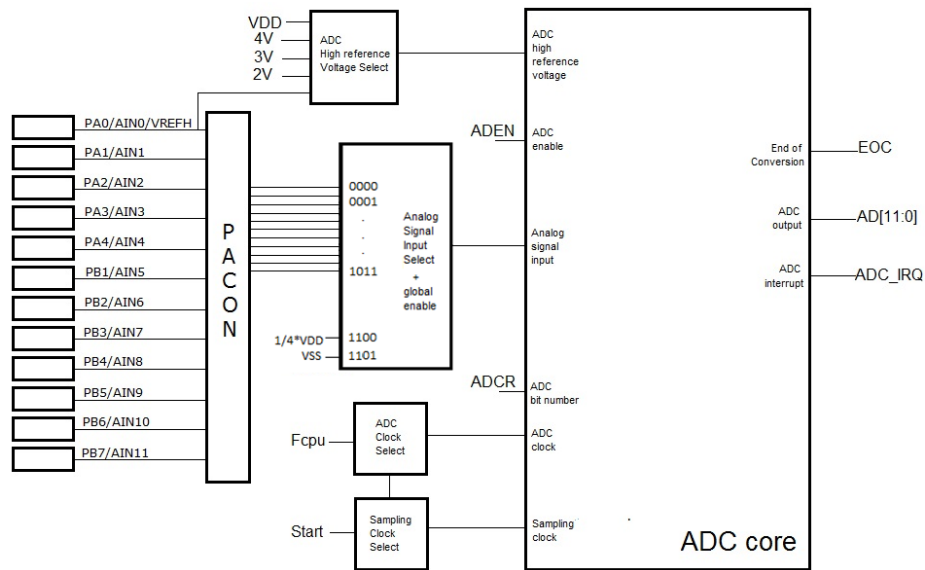
ADC的模拟电压必须在ADC的最低电压和最高电压之间，如果超出这个范围，ADC的转换结果将有误（超出或为0）。

EVHENB	VHS[1:0]	参考电压
1	x x	PA0
0	1 1	VDD
0	1 0	4V
0	0 1	3V
0	0 0	2V

表 23 ADC参考电压选择

3.16.2 ADC 模拟输入通道

ADC依据CHS[3:0]与GCHS来选择模拟输入通道。GCHS为所有模拟输入通道的总开关，任何模拟输入通道在转换前必须将GCHS设置为1。

GCHS	CHS[3:0]	ADC模拟输入通道
0	x x x x	x
1	0 0 0 0	PA0
1	0 0 0 1	PA1
1	0 0 1 0	PA2
1	0 0 1 1	PA3
1	0 1 0 0	PA4
1	0 1 0 1	PB1
1	0 1 1 0	PB2
1	0 1 1 1	PB3
1	1 0 0 0	PB4
1	1 0 0 1	PB5
1	1 0 1 0	PB6
1	1 0 1 1	PB7
1	1 1 0 0	$1/4 * VDD$
1	1 1 0 1	VSS
1	1 1 1 X	N.C.

表 24 ADC 模拟输入通道选择

ADC模拟输入通道与数字I/O引脚共享。将模拟信号连接到这些IO口上可能会导致IO口漏大电流。在低电压情况下，漏电会是一个很大的问题。将寄存器PACONx / PBCONx位来配置PAx / PBx寄存器位可以解决以上问题。

写“1”到寄存器PACONx / PBCONx来配置相关的PAx / PBx来作为纯粹的模拟输入引脚可以避免漏电问题，它不能作为一般IO口。

除了设置PACONx / PBCONx寄存器位之外，选择的模拟输入脚必须设置为输入模式，且内部上拉/下拉必须关闭，否则模拟输入值将会受到影响。

3.16.3 ADC 时钟 (ADCLK)，采样时钟(SHCLK) 与位数选择

转换速度和转换准确度受ADC时钟(ADCLK)，采样时钟(SHCLK)和转换位数的影响。ADCLK是ADC的基础。

在SAR ADC运行期间，位运算与ADCLK同步。SHCLK是模拟信号的采样时间，较长的采样时间（1/SHCLK）能采样到更精确的模拟输入信号，但会降低ADC转换速度，反之亦然。ADC可通过寄存器ADCR[1:0]来选择不同的转换位数。有两个位数可选择，12-bit，10-bit和 8-bit。较少的转换位数能加快ADC的转换速度但有效的ADC位更少，较多的ADC位数会降低转换速度但精准度更高。

寄存器ADCK[1:0]选择ADC时钟频率。

ADCK[1:0]	ADC时钟频率
0 0	Fcpu/16
0 1	Fcpu/8
1 0	Fcpu/1
1 1	Fcpu/2

表 25 ADC 时钟选择

寄存器SHCK[1:0]选择ADC采样时间

SHCK[1:0]	ADC采样时间
0 0	1 ADCLK
0 1	2 ADCLK
1 0	4 ADCLK
1 1	8 ADCLK

表 26 ADC 采样时间选择

寄存器ADCR[1:0]选择ADC转换位数。

ADCR[1:0]	ADC转换位数
0 0	8-bit
0 1	10-bit
1 x	12-bit

表 27 ADC转换位数选择

ADC转换时间从START（开始ADC转换）写 1 开始一直到EOC从 0 → 1（结束ADC转换）为止。持续时长取决于ADC分辨率，ADC时钟和采样时间。

ADC转换时间 \approx ADC采样时间 + (ADC位数 + 2) * ADC时钟周期。

下表为ADC在不同条件下的转换时间与转换周期。

ADC位数	ADC 时钟频率 (ADCLK)	ADC 采样时间 SHCLK	ADC转换时间 (ADC时钟数)	Fcpu=2MHz		Fcpu=250K	
				转换时间	转换率	转换时间	转换率
12	Fcpu/16	8 ADCLK	22	176us	5.68kHz	1408us	710Hz
12	Fcpu/1	1 ADCLK	15	7.5us	133.3kHz	60us	16.7kHz
10	Fcpu/1	1 ADCLK	13	6.5us	153.8kHz	52us	19.2kHz
8	Fcpu/1	1 ADCLK	11	5.5us	181.8kHz	44us	22.7kHz

表 28 ADC转换时间与转换率

3.16.4 ADC 偏移误差校准

ADC 偏移误差是指第一次理论代码转换与第一次实际转码转换之间的误差，第一次理论转码转换在 0.5LSB 时产生。ADC 偏移误差随温度，进程和电压变化，NY8TE64A 的此误差可以通过寄存器 ADJMD 进行实时调整。关于 ADC 偏移误差校准的过程，九齐提供 NYIDE 的范例代码“ADC_Interrupt_AutoK”。

3.16.5 ADC 操作过程

依序设定ADC时钟 (ADCLK)，ADC采样时间(SHCLK)，ADC位数(ADCR)，ADC高参考电压 (ADVREFH)，选择模拟输入通道和寄存器PACON或PBCON相应位，再将ADEN位设置为 1。

在ADEN设置为 1 后必须等待至少 256us (ADC电路启动时间)，再将START位写 1 来启动ADC模数转换。ADC 转换过程中，读取EOC位会得到 0。当ADC模数转换完成后会自动将EOC位设置为 1 或等特ADC中断。

3.17 看门狗定时器 (WDT)

NY8TE64A中有独立振荡器被WDT所使用。由于该振荡器与其它振荡电路无关，故在待机模式和睡眠模式中WDT 仍能继续工作。

WDT能被配置字节开启或关闭。当WDT被配置字节开启时，仍然可以通过WDTEN位 (寄存器PCON[7]) 来开启 /关闭。此外，WDT上溢后可由另一个配置字节决定复位NY8TE64A或发出的中断请求。同时，在WDT上溢后，寄存器/TO (STATUS[4]) 位将被清除为 0。

WDT上溢的时基可以是 3.5 毫秒、15 毫秒、60 毫秒或 250 毫秒，由两个配置字节决定。如果将预分频器 0 分配给WDT，则可以延长上溢周期。通过将 1 写入寄存器PS0WDT位，预分频器 0 将分配给WDT。预分频器 0 对WDT的分频比由寄存器PS0SEL[2:0]位决定，而且取决于WDT的上溢机制。如果WDT上溢将复位NY8TE64A，分频速率从 1:1 到 1:128。如果选为WDT中断时，则分频速率从 1:2 到 1:256。

当预分频器 0 分配给WDT时，执行CLRWDT指令将清除WDT、预分频器 0。并设置/ TO标志位为 1。

如果用户选择WDT中断机制，在WDT上溢后，寄存器WDTIF (INTF[6]) 位将设置为 1。如果寄存器WDTIE (INTE [6]) 位和GIE位都设置为 1，则可能产生中断请求。直到程序将 0 写入WDTIF，WDTIF才会被清除为 0。

3.18 中断

NY8TE64A 提供二种中断：一种是软件中断，另一种是硬件中断。软件中断由执行指令INT来产生。硬件中断则有以下 12 种：

- Timer0 上溢中断。
- Timer1 下溢中断。
- Timer4 下溢中断。
- WDT中断。
- PAVPB 输入引脚状态改变中断。
- 外部中断 0 输入引脚。
- 外部中断 1 输入引脚。
- 外部中断 2 输入引脚。
- 低电压侦测。
- 比较器输出翻转中断。
- ADC模数转换完成中断。
- SIM中断（串行接口模式中断）

GIE是总中断屏蔽位，必须为 1 才能使能硬件中断功能。GIE可以通过ENI指令设置 1，通过DISI指令清除为 0。

执行完指令INT后，无论GIE是置 1 还是清除为零，下一条指令都将从地址 0x001 读取。同时，GIE将由NY8TE64A 自动清除为零，这将防止嵌套中断的发生。软件中断的中断服务程序最后一条指令必须是RETIE。执行此指令将设置GIE为 1 并返回中断前程序执行序列。

当发生硬件中断时，相应的中断标志位将被设置为 1。该位直到软件写入 0 时才会被清零。因此，用户可以通过轮呼相应的中断标志位得知哪个硬件引发中断。需注意只有当相应的中断使能位设置为 1 时，才能正确地读取相应的中断标志。如果相应的中断使能位设置为 1，GIE也为 1，将发生硬件中断，下一条指令将从 0x008 执行。同时，NY8TE64A将自动清除寄存器GIE位为零。如果用户想要实现嵌套中断，可以使用ENI指令作为中断服务程序的第一条指令，将GIE设置为 1，并允许其他中断事件再次中断NY8TE64A。指令RETIE必须是中断服务程序的最后一条指令，它将GIE设置为 1 并返回中断前程序执行序列。

用户应注意ENI指令不能放在RETIE指令之前，因为中断服务程序中的ENI指令将开启嵌套中断，但RETIE指令会在跳出ISR时清除中断进程，所以可能会导致中断标志误清除。

3.18.1 Timer0 上溢中断

Timer0 上溢（从 0x00 到 0xFF），如果T0IE和GIE设置为 1，寄存器T0IF位将被硬件设为 1 并处理此中断请求。

3.18.2 Timer1 下溢中断

Timer1 下溢（从 0x3FF到 0x00），如果T1IE和GIE设置为 1，寄存器T1IF位将被硬件设为 1 并处理此中断请求。

3.18.3 Timer4 下溢中断

Timer4 下溢（从 0x3FF到 0x00），如果T4IE和GIE设置为 1，寄存器T4IF位将被硬件设为 1 并处理此中断请求。

3.18.4 看门狗超时中断

当WDT上溢且配置字节选择WDT超时中断时，寄存器WDTIF位将被硬件设为 1，如果WDTIE和GIE设置为 1，此中断请求将被处理。

3.18.5 PA/PB 输入引脚状态改变中断

当PAx ($0 \leq x \leq 7$)，PBy ($0 \leq y \leq 7$) 设置为输入口且相应的寄存器WUPAx、WUPBx位设置为 1，这些选定的输入口的电平变化会设置寄存器PABIF位，如果PABIE和GIE设置为 1，此中断请求将会被处理。需注意当PA3/PA4/PA5 同时设置为电平变化中断和外部中断时，外部中断使能EIS0=1 或EIS1=1 或EIS2=将禁止PA3/PA4 /PA5 电平变化操作。

3.18.6 外部中断 0

根据EIS0=1 和寄存器INTEDG的配置，如果INT0IE和GIE设置为 1，被选择的 PA4 的有效边沿将会设置寄存器INT0IF的位为 1 并处理此中断请求。

3.18.7 外部中断 1

根据EIS1=1 和寄存器INTEDG的配置，如果INT1IE和GIE设置为 1，被选择的 PA3 的有效边沿将会设置寄存器INT1IF的位为 1 并处理此中断请求。

3.18.8 外部中断 2

根据EIS2=1 和寄存器INTEDG的配置，如果INT2IE和GIE设置为 1，被选择的PA5 的有效边沿将会设置寄存器INT2IF的位为 1 并处理此中断请求。

3.18.9 低电压侦测中断

当VDD电压值低于LVD电压时，LVD标志位从高到低，并且LVDIF将被设置为 1，如果LVDIE和GIE设置为 1，此中断请求将会被处理。

3.18.10 比较器输出翻转中断

当比较器输出状态发生变化时，比较器中断将会被触发。如果CMPIE和GIE设置为 1，此中断请求将会被处理。注意，在比较器中断可能发生之前，读取寄存器OSCCR需要清除上一个比较器输出状态的差异。

3.18.11 ADC 模数转换完成中断

当ADC模数转换完成时，ADC中断会被触发，如果ADIE和GIE设置为 1，此中断请求将会被处理。

3.18.12 EEPROM 写入完成中断

当EEPROM 写入完成时，EEPROM 写入完成标志将会发生，如果 EEIE 和 GIE 设置为 1，此中断请求将会被处理。

3.18.13 串行接口模式中断

当SPI模式的SPIF或IIC模式的MIF发生时，SIM中断会被触发。如果SIMIE和GIE设置为1，此中断请求将会被处理。

3.19 振荡器配置

因为NY8TE64A是双时钟IC，有高振荡时钟（ F_{Hosc} ）和低振荡时钟（ F_{Losc} ）可选择作为系统振荡时钟（ F_{osc} ）。可用作 F_{Hosc} 的振荡器有内部高速RC振荡器（I_HRC）、外部高速晶体振荡器（E_HXT）与外部晶体振荡器（E_XT）。可用作 F_{Losc} 的振荡器有内部低速RC振荡器（I_LRC）与外部低速晶体振荡器（E_LXT）。



图 38 NY8TE64A的振荡配置

有两种配置字节来决定哪一种振荡将被用作 F_{Hosc} （系统时钟频率）。当I_HRC被选作系统时钟频率时，I_HRC的输出频率由三个配置字节决定，可以选择的频率为1M、2M、4M、8M、16M或20MHz。此外，外部晶体振荡器引脚PA6和PA7可作为I/O脚。另一方面，PA7引脚也可以根据配置字节的设置来输出指令时钟。如果外部晶体振荡器频率范围是8MHz到20MHz，配置字节请选择E_HXT。如果外部晶体振荡器是455KHz到6MHz，配置字节请选择E_XT。当E_HXT或E_XT被配置后，PA6/PA7就不能被用作I/O脚，而被用作晶振输出或输入引脚，PA7为晶振输出脚（Xout），PA6为晶振输入脚（Xin）。

有一种配置字节来决定振荡用作F_{Losc}。当配置字节选择I_LRC时，其频率约为 32768Hz。如果F_{Losc}需要使用外部晶振，则配置字节应选择E_LXT且只能是 32768Hz晶体振荡器。当E_LXT被配置后，PA6/PA7 就不能被用作I/O脚，而被用作晶振输出或输入引脚，PA7 为晶振输出脚（Xout），PA6 为晶振输入脚（Xin）。

F_{Hosc} and F_{Losc}双时钟组合如下：

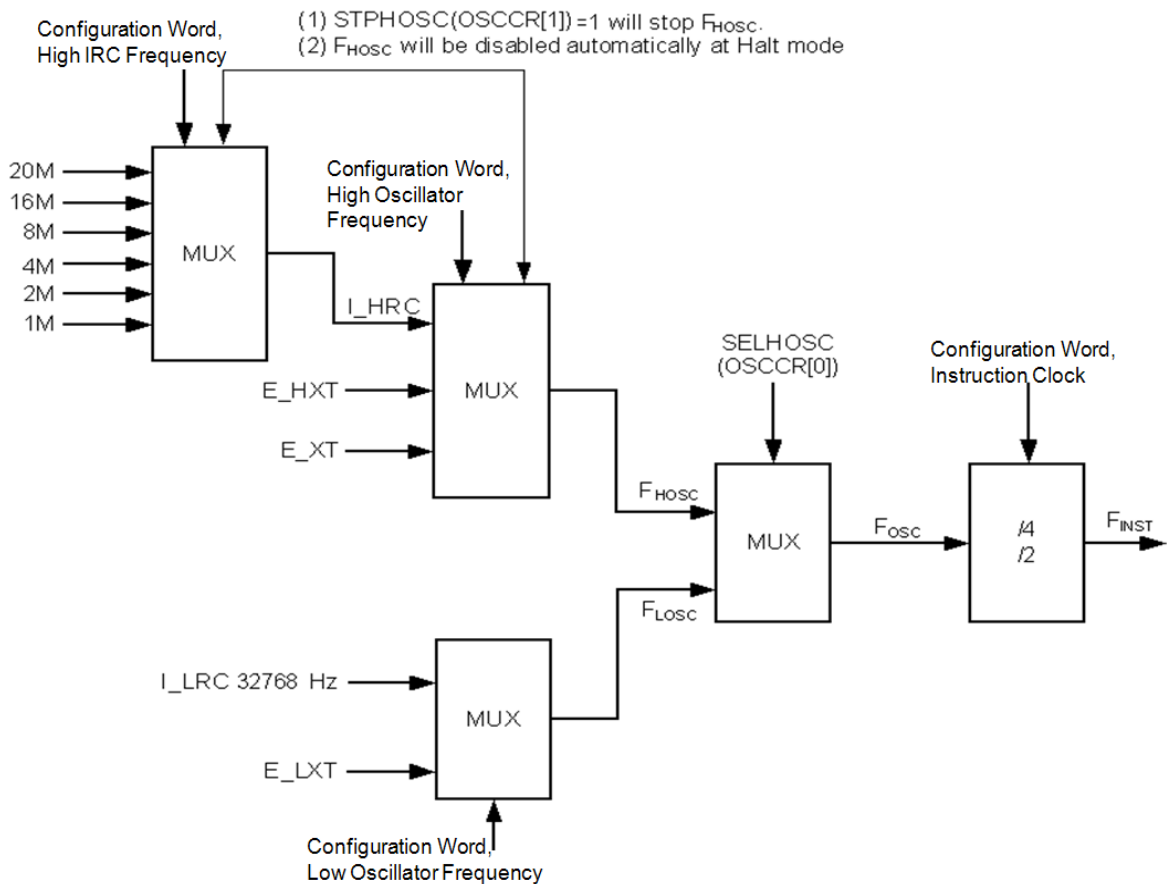
No.	FHOSC	FLOSC
1	I_HRC	I_LRC
2	E_HXT or E_XT	I_LRC
3	I_HRC	E_LXT

表 29 双时钟组合

当使用外部晶体振荡器(E_HXT, E_XT 或 E_LXT)时，建议在Xin与Xout引脚各自接一颗电容器C1 和C2 到VSS，除此之外，推荐连接的一个电阻和两个电容需要根据下列的计算来提供可靠的振荡器，参考晶体管和谐振器规格调整C1 和C2 的值。C1 和C2 数值请参考下表：

振荡模式	晶振频率(Hz)	C1, C2 (pF)
E_HXT	16M	5 ~ 10
	10M	5 ~ 30
	8M	5 ~ 20
E_XT	4M	5 ~ 30
	1M	5 ~ 30
	455K	10 ~ 100
E_LXT	32768	5 ~ 30

表 30 不同外部晶体振荡器频率所推荐的C1 和C2 电容器数值

对于 20MHz的 2 个时钟CPU循环模式下，C2 须接 18pF的电容。

为得到精准且稳定的 32768Hz频率，选择正确的C1 和C2 电容器数值是相当重要的。你需要对你选择的特定晶体振荡器匹配C1 / C2 电容量。每家晶振厂商数据手册中都有记载低速晶体振荡器的负载电容值（C_L），外接C1 和C2 电容器数值的计算如下公式：

$$C1=C2=2*C_L-C_{bt}$$

C_{bt} 是 NY8TE64A 的晶振脚的内置电容，一般为 5pF，假设低速晶体振荡器的负载电容值 C_L=12.5pF，依公式算出的 C1=C2=20pF。

在 25°C 条件下，I_HRC 的误差值是±1%。



图 39 外部晶体振荡器的硬件连接图

根据寄存器SELHOSC (OSCCR [0]) 位的值, 可以选择 F_{Hosc} 或 F_{Losc} 作为系统振荡时钟 F_{osc} 。当SELHOSC为 1 时, 选择 F_{Hosc} 作为 F_{osc} 。当SELHOSC为 0 时, 选择 F_{Losc} 作为 F_{osc} 。一旦确定 F_{osc} , 根据配置字节设置, 指令时钟 F_{INST} 可以选择为 $F_{osc}/2$ 或 $F_{osc}/4$ 。

3.20 工作模式

NY8TE64A提供了四种工作模式来定制各种应用和节省电力消耗, 四种模式分别是正常模式、慢速模式、待机模式和睡眠模式。正常模式被指定为高速运行模式, 慢速模式被指定为低速模式, 以节省功耗。在待机模式下, NY8TE64A将停止几乎所有的运作, 除了定时器 0/定时器 1/定时器 4/ WDT, 用来定期唤醒。在睡眠模式下, NY8TE64A将睡眠直到外部事件或看门狗定时器来唤醒。

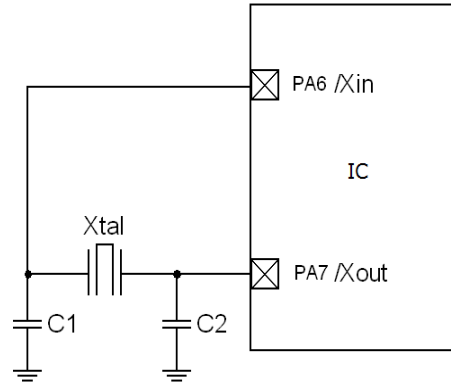
四种工作模式如下图所示。

- Reset Event :**
- POR
 - BOR
 - LVR
 - RSTb pin enter low state
 - WDT timeout



图 40 四种工作模式

3.20.1 正常模式

发生任何复位事件并且复位过程完成后，NY8TE64A将在正常模式或慢速模式下开始执行程序。重置过程后选择的模式由启动时钟配置字节决定。如果启动时钟为Fast，NY8TE64A将进入正常模式，如果启动时钟为Slow，NY8TE64A将进入慢速模式。在正常模式下，选择F_{HOSC}作为系统振荡时钟来提供最高性能，其功耗在四种操作模式中是最大的。在上电或任何重置触发器被释放后，待复位程序完成后NY8TE64A将进入正常模式。

- 指令的执行是基于F_{HOSC}且所有硬件功能可以根据相应的硬件使能位来开启/关闭。
- F_{LOSC}仍运行。
- IC可由写 0 至寄存器SELHOSC（OSCCR[0]）位切换为慢速模式。
- IC可通过寄存器OPMD[1:0]（OSCCR[3:2]）位切换为待机或睡眠模式。
- 关于实时时钟的应用，NY8TE64A在运行正常模式时可同时将低频振荡时钟设为Timer0 的时钟源，这是通过设置LCKTM0 为 1 和配置字节中Timer0 时钟源来实现。

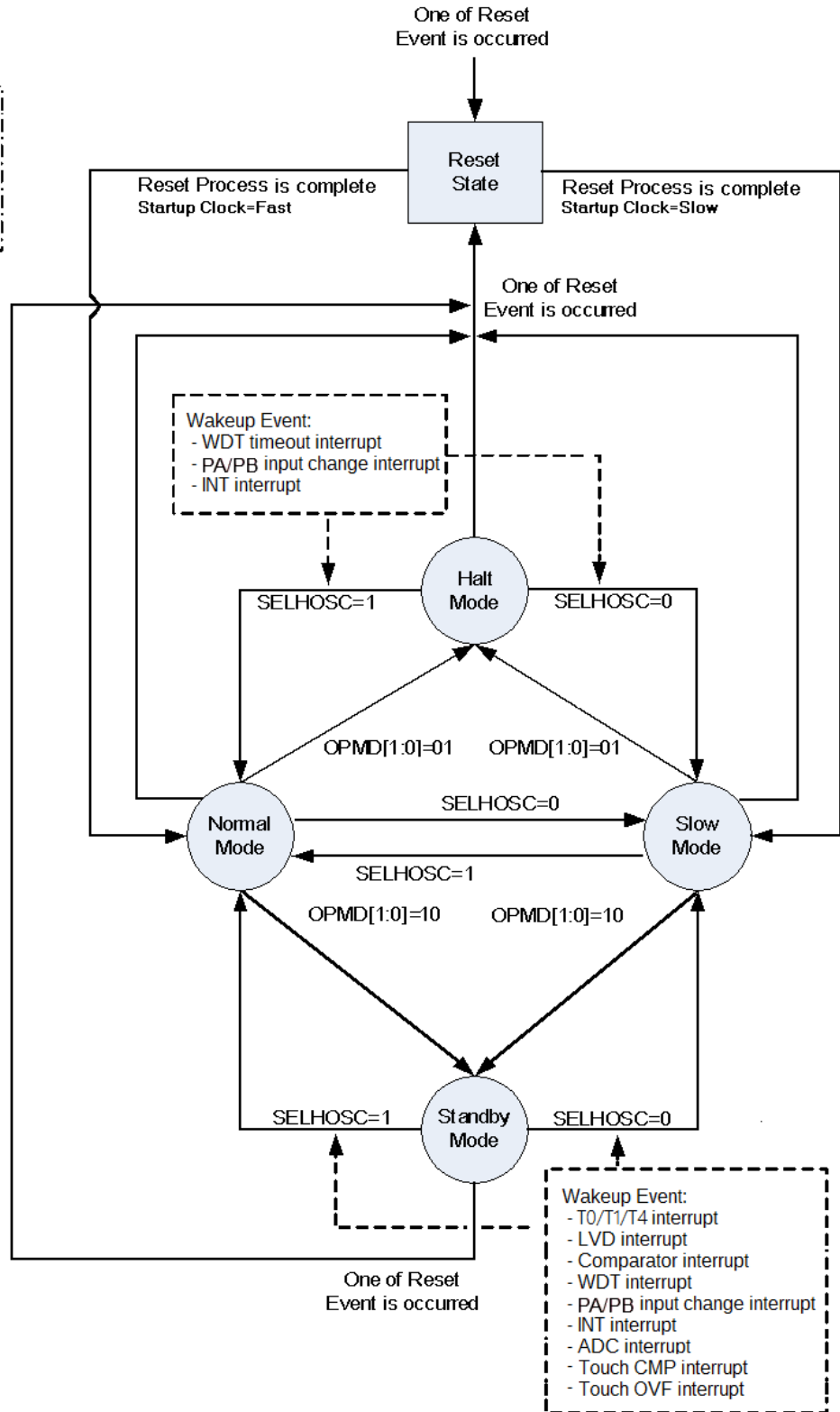
3.20.2 慢速模式

通过写 0 至寄存器SELHOSC位，NY8TE64A将进入慢速模式。在慢速模式下，为节省功耗，F_{LOSC}被选为系统振荡时钟，但是IC仍然在运行。但是，F_{HOSC}不会自动被NY8TE64A关闭。因此在慢速模式下，用户可写 1 至寄存器STPHOSC（OSCCR[1]）位来停止F_{HOSC}进一步降低功耗。但需注意的是，禁止进入慢速模式同时停止F_{HOSC}，首先必须进入慢速模式，然后再关闭F_{HOSC}，否则程序可能被中止。

- 指令执行是基于F_{LOSC}且所有硬件功能可以根据相应的硬件使能位来开启/关闭。
- 通过写 1 至寄存器STPHOSC位，F_{HOSC}可以被停止。
- IC可通过寄存器OPMD[1:0]位切换为待机模式或睡眠模式。
- IC可通过写 1 至寄存器SELHOSC切换到正常模式。

3.20.3 待机模式

通过写入 10b 至寄存器OPMD[1:0]，NY8TE64A将进入待机模式。然而，在待机模式下，F_{HOSC}不会自动被NY8TE64A关闭，用户必须进入先低速模式后写入 1 至寄存器STPHOSC位，以停止F_{HOSC}。大部分NY8TE64A的硬件功能会被关闭，但是如果T0EN / T1EN / T4EN / T5EN位被设置为 1 则定时器仍可运作。因此Timer0 / Timer1 / Timer4 溢出后NY8TE64A会被唤醒。Timer0 / Timer1 / Timer4 的终结时间由寄存器TMR0 / TMR1[9:0] / TMR4[9:0]，F_{INST}和其它配置字节决定。

- 停止执行指令且一些硬件功能可以根据相应的硬件使能位来开启/关闭。
- 由写入 1 至寄存器STPHOSC位F_{HOSC}可以被关闭。
- F_{LOSC}仍保持运作。
- 如遇以下任一状况NY8TE64A便能从待机模式唤醒：
 - (a)Timer0 上溢中断 / Timer1 下溢中断 / Timer4 下溢中断；
 - (b)看门狗超时中断；
 - (c)PA/PB输入状态改变中断；
 - (d)发生外部中断 0/1/2；
 - (e)LVD中断；
 - (f)比较器输出翻转中断；
 - (g)ADC模数转换中断。
- 在从待机模式唤醒后，如果SELHOSC=1，IC将回到正常模式，如果SELHOSC=0 则IC将回到慢速模式。

- 不建议改变振荡模式（正常到慢速/慢速到正常），并在同一时间进入待机模式。

3.20.4 睡眠模式

NY8TE64A通过执行SLEEP指令或写入 01b 至寄存器OPMD[1:0]位，进入睡眠模式。在进入睡眠模式后，寄存器/PD（STATUS[3]）位将清除为 0，寄存器/TO（STATUS[4]）位将设置为 1 且清除WDT并保持运作。

在睡眠模式下，所有硬件功能是被关闭的，停止指令执行且NY8TE64A只能通过一些特殊事件唤醒。因此，睡眠模式是NY8TE64A最省电的模式。

- 指令执行停止，所有硬件功能关闭。
- F_{HOSC}和F_{LOSC}两者都自动关闭。
- 如遇以下任一状况NY8TE64A便能从睡眠模式中唤醒：
 - (a)看门狗超时中断 (b)PA/PB输入状态改变中断 (c)INT0/1/2 或外部中断发生。
- 从睡眠模式唤醒后，如SELHOSC=1，IC会回到正常模式，如SELHOSC=0 则IC将会回到慢速模式。

注意：您可以在同一指令中更改STPHOSC并进入睡眠模式。

不建议改变振荡模式（正常到慢速/慢速到正常），并在同一时间进入待机模式。

3.20.5 唤醒稳定时间

睡眠模式的唤醒稳定时间由配置字节决定：高速振荡频率或低速振荡频率。若选择E_HXT，E_XT 或 E_LXT 其中一种作为系统振荡时钟来源，其睡眠模式的唤醒等待时间为 512*F_{osc}，若没有选择外部振荡器作为为系统振荡时钟来源，其睡眠模式的唤醒等待时间为 16*F_{osc}，由于待机模式下F_{HOSC}或F_{LOSC}仍在运行，因此无需为待机模式唤醒稳定时间。

在NY8TE64A进入待机模式或睡眠模式之前，用户可以执行指令ENI。在唤醒后，NY8TE64A将跳转到地址 0x008，以便执行中断服务程序。如果在进入待机模式或睡眠模式之前执行DISI指令，则在唤醒后执行下一条指令。

3.20.6 工作模式概述

四种工作模式概述如下：

模式	正常模式	慢速模式	待机模式	睡眠模式
F _{HOSC}	使能	STPHOSC	STPHOSC	关闭
F _{LOSC}	使能	使能	使能	关闭
指令执行	执行	执行	停止	停止
Timer0/1/2/3	TxEN	TxEN	TxEN	关闭
WDT	选项和 WDTEN	选项和 WDTEN	选项和 WDTEN	选项和 WDTEN
其它硬件	硬件使能位	硬件使能位	硬件使能位	全部关闭

模式	正常模式	慢速模式	待机模式	睡眠模式
唤醒源	-	-	- 定时器 0/1/4 上溢 - WDT超时 - PA/PB 输入状态改变 - 外部中断 INT0/1/2 - LVD 中断 - 比较器中断 - ADC模数转换结束 - Touch CMP 中断 - Touch OVF 中断	- WDT 超时 - PA/PB输入状态改变 - 外部中断INT0/1/2 - Touch CMP 中断 - Touch OVF 中断

表 31 工作模式概述

3.21 复位

当以下任一复位事件发生时，NY8TE64A将会进入复位状态并开始复位动作：

- 当VDD检测到上升沿时，发生上电复位（POR）。
- 当VDD电压低于预设的LVR电压时，发生LVR复位。
- RSTb引脚为低电平状态。
- WDT超时复位。

此外，所有寄存器如果初始值未知时，寄存器初始值将会被初始化或保持不变。状态位/TO和/PD可以根据复位事件来初始化。/TO和/PD的值及其相关的事件概述如下。

事件	/TO	/PD
POR, LVR	1	1
非睡眠模式时发生RSTb复位	不变	不变
睡眠模式时发生RSTb复位	1	1
非睡眠模式时发生WDT复位	0	1
睡眠模式时发生WDT复位	0	0
执行SLEEP指令	1	0
执行CLRWDT指令	1	1

表 32 /TO和/PD值和相关事件概述

复位事件发生后，NY8TE64A将会开始复位进程。无论采用什么样的振荡器，它将等待一定的周期使振荡稳定。这个周期被称为上电复位时间，它由三位配置字节决定，这个时间可能是 140us, 4.5ms, 18ms, 72ms或 288 ms。振荡器稳定后，上电复位后，在开始执行程序前，NY8TE64A将等待更多的振荡启动时间(OST)。若前一个上电复位时间为 140us时，则F_{osc}的时钟周期OST=1，若前一个上电复位时间为 4.5ms, 18ms, 72ms 或 288ms.时，则F_{osc}的时钟周期OST=16。



图 41 芯片复位电路框图

如果VDD缓慢上升，建议使用RSTb复位功能，如下图。

- 建议R阻值不大于 40KΩ。
- R1 值= 100Ω ~ 1KΩ时，将阻止过大电流，ESD或电气过载信号进入复位引脚。
- 二极管D使电容C能在VDD下电时快速放电。

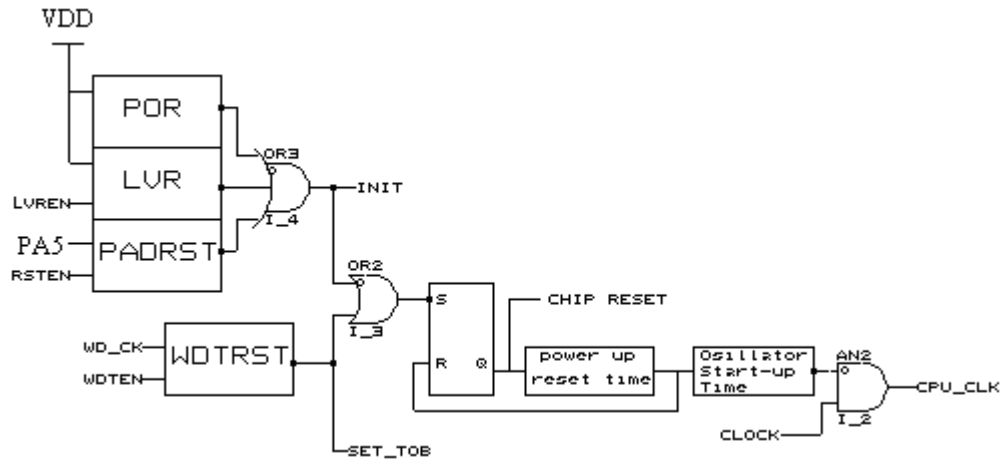

图 42 外部上电复位硬件连接图

3.22 SPI 模式

SPI包含以下特性：

- 全双工操作
- 4 个可编程的精准模式频率选择
- 带可编程极性和相位的串行时钟
- 传输完成标志
- 写入冲突标志
- 总线冲突标志

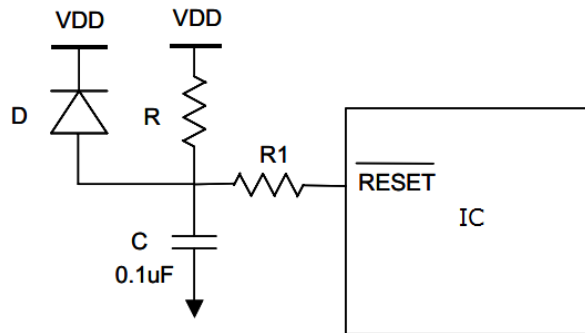
NY8TE64A将通过写入寄存器SIMCR[7]=1 进入SPI模式。如果寄存器SIMCR[4]=1，IC包含四线SPI接口，如果寄存器SIMCR[4]=0，IC所含三线SPI接口。

当设备可作主机也可作从机时，它的通信是以被动/主动形式作双向输出。如果寄存器SIMCR[5]=1，设备为主机，如果SIMCR[5]=0，则为从机。

只有主机SPI才能发起传输。当主机SPI写入SPI数据寄存器（SIMDR）时，软件开始传输。寄存器SIMDR不会从传输的SPI中缓存数据。在连续时钟源的控制下，数据写入SIMDR会直接进入转移寄存器并开始立即传输。在循环8个连续时钟后，SPI 标志（SPIF）设置起来时，传输结束。在SPI 标志（SPIF）设置起来的同时，转移进主机SPI的数据从接收设备传输到SIMDR。SIMDR通过SPI缓存接收到的数据。在主机SPI发送下一个字节之前，软件必须通过读SPCR来清零SPIF位然后读或写SIMDR。

从机SPI，在连续时钟的控制下，数据从主机SPI进入转移寄存器。当从机SPI的一个字节进入转移寄存器后，它将传输给SIMDR。为了防止溢出，在另一个字节进入转移寄存器并准备传输给SIMDR之前，从机软件必须在SIMDR中读取字节。

先读SPCR，然后再读或写SIMDR会清零SPIF和WCOL。

先读SPCR，然后写SPCR会清零MODF。

图 40~42 是当主机连接从机时是如何工作的范例。



图 43 单个主机/从机



图 44 单个主机和多个从机

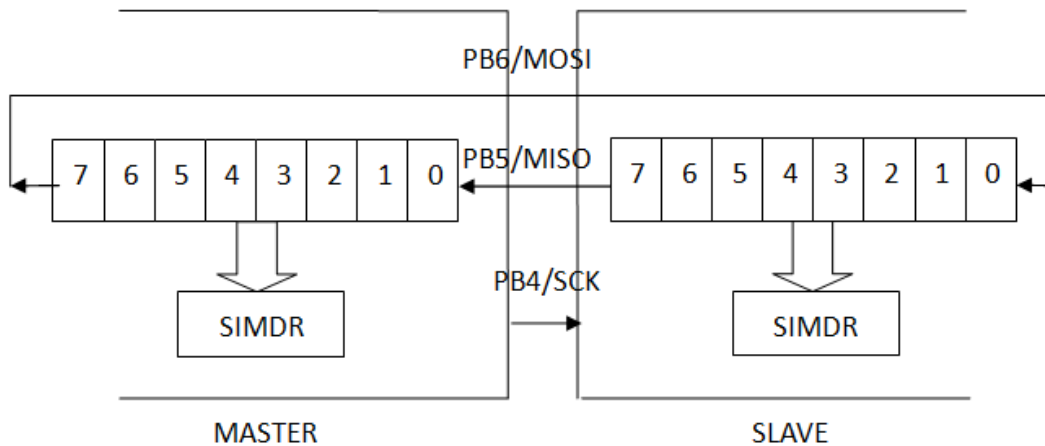

图 45 多个主机和多个从机

3.22.1 串行时钟的极性和相位

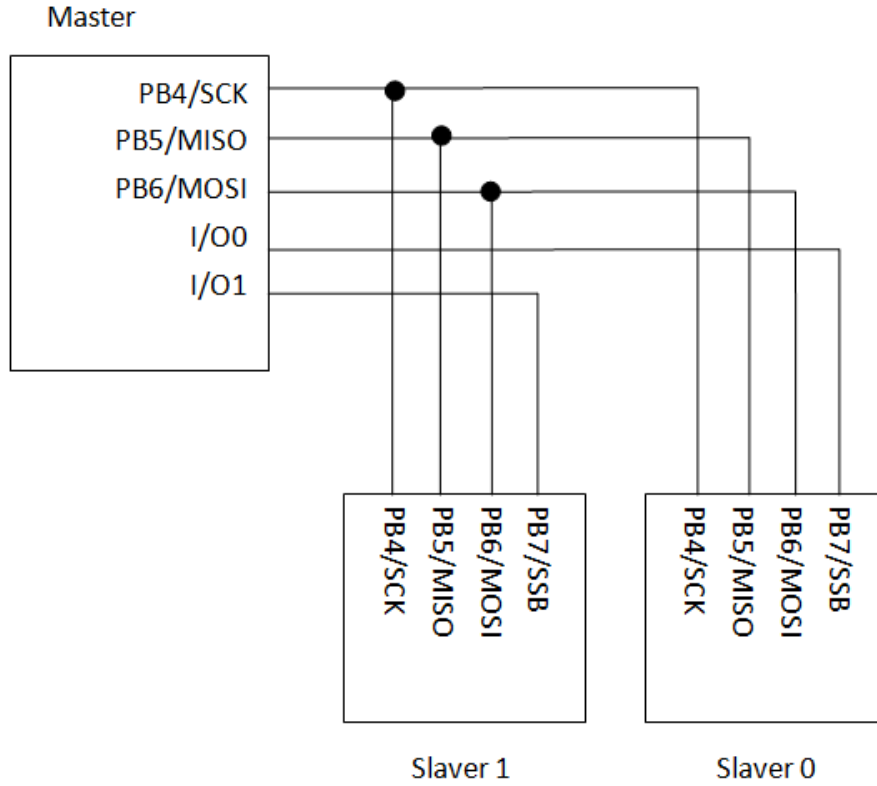
有 4 种类型模式来适应不同的通信设备，具体取决于CPOL (SPCR[3])位和CKEG(SPCR[2])位的配置字节。

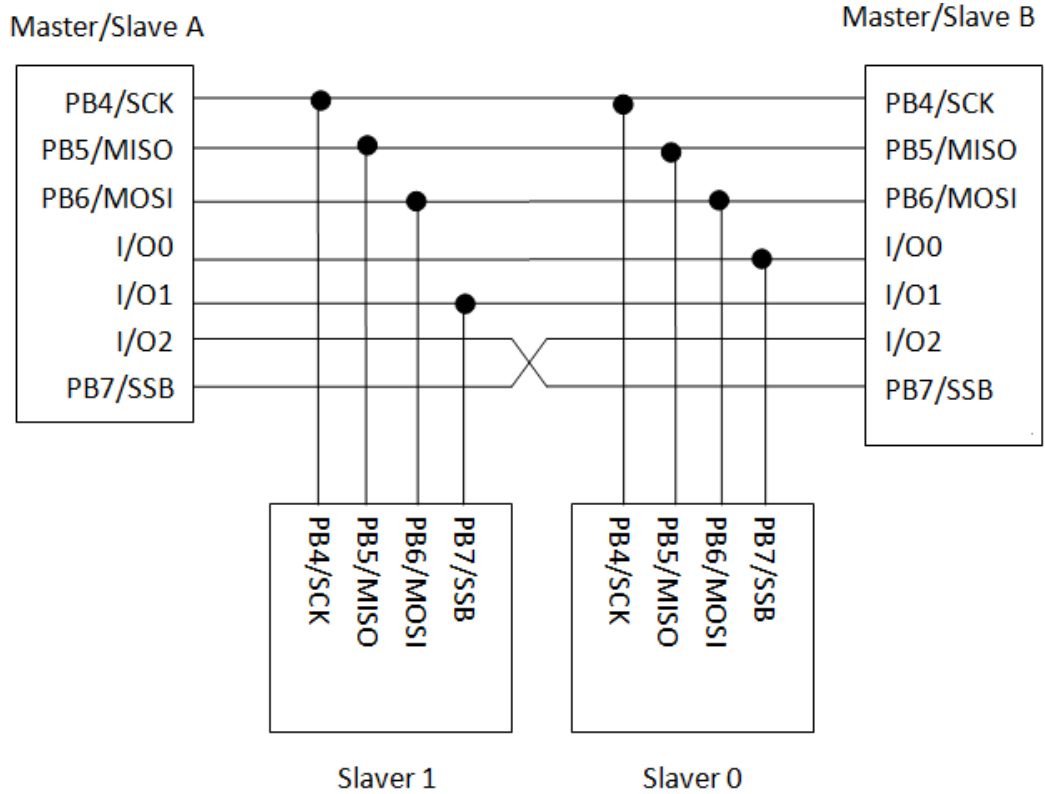

图 46 CPOL位和CKEG位影响时钟/数据时序显示图

不同的 SPI 主机时钟频率有 4 种，通过 SPCR[1:0] (SPR[1:0])的配置来决定，SPR[1:0]=00/01/10/11 将选择系统时钟/2，系统时钟/4，系统时钟/16，系统时钟/32。

用户必须首先设置 SPCR[3:0]，然后通过设置 SIMCR[7]=1 开启 SPI 模块，否则会发生硬件错误。

下图是 SPI 流程图：

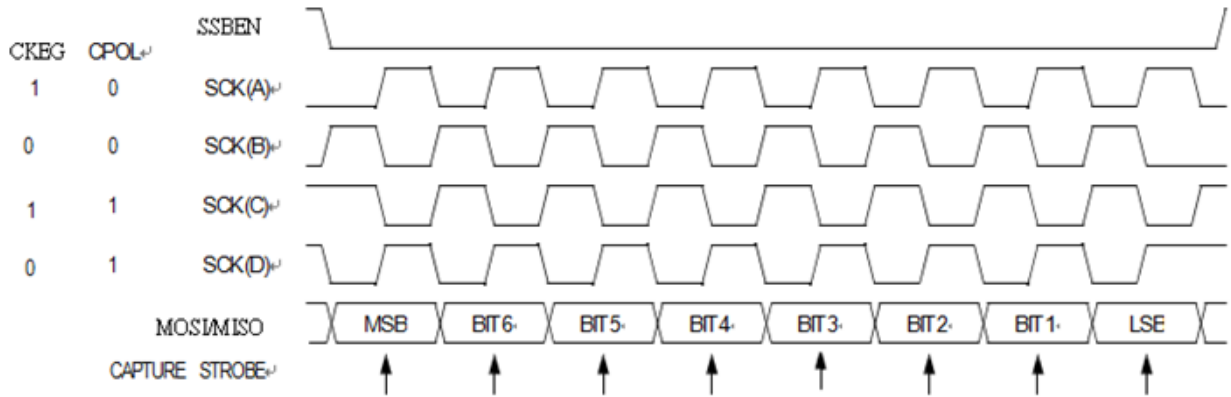
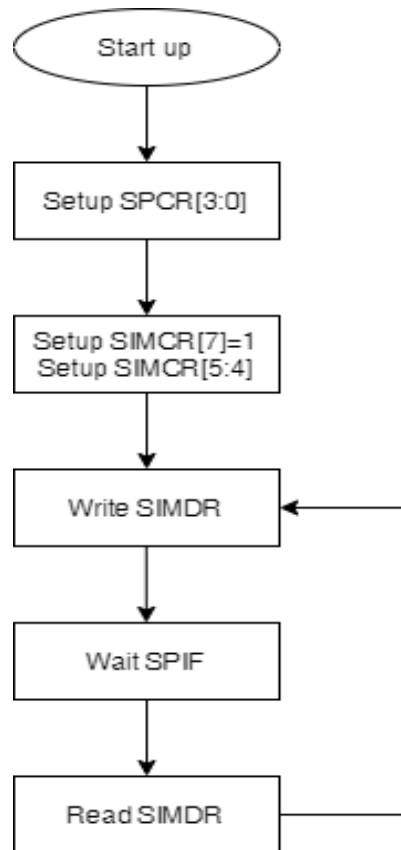

3.22.2 SPI 错误条件

这此条件造成系统错误：

- (1) 在主机模式下，如果PB7/SSBEN 为逻辑 0，MODF(模式错误)将会发生。
- (2) 在传输过程中写入SPDR会导致写入冲突错误，并在SPCR中设置WCOL位。这个错误不会影响之前写入的字节传输，但是导致该错误的字节会丢失。
- (3) 在下一个进入的字节设置SPIF位之前，读取SPDR失败。

3.23 IIC 模式

NY8TE64A通过写SIMCR=1 进入IIC模式，IIC模式的标准是一个双线总线。这种双线总线最大限度地减少了设备之间的互连，并消除了对地址解码器的需要，具有PCB路由少和经济的硬件结构的优势。

IIC模式适用于需要在多个设备之间进行短距离通信的应用。

IIC模式具有以下特点：

- 多主机操作
- 32 个软件可编程串行时钟频率
- 软件可选择的应答位
- 逐字节传输中断
- 仲裁失败中断
- 呼叫地址识别中断
- 产生/检测开始，停止和应答信号
- 重复START信号产生
- 总线忙线检测

下图为IIC模式功能模块：

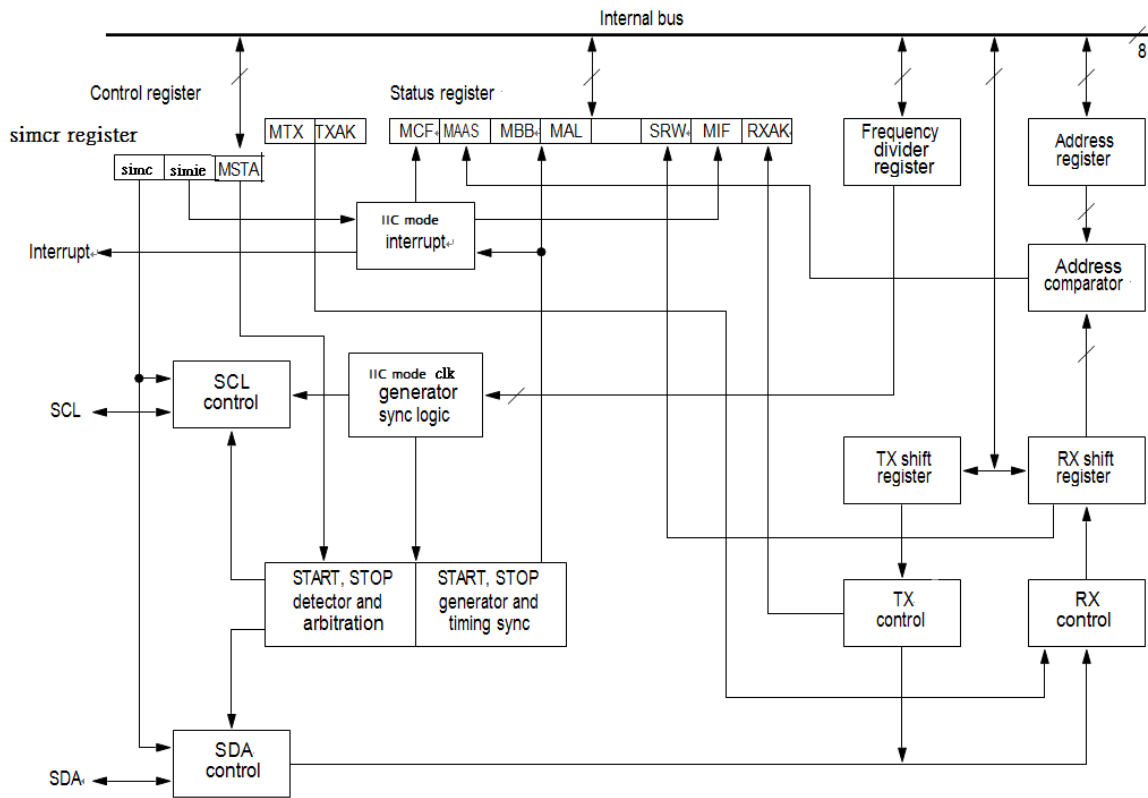

下图为IIC操作示例。一台主设备和一台从设备。SDA和SCK需要拉高电阻。

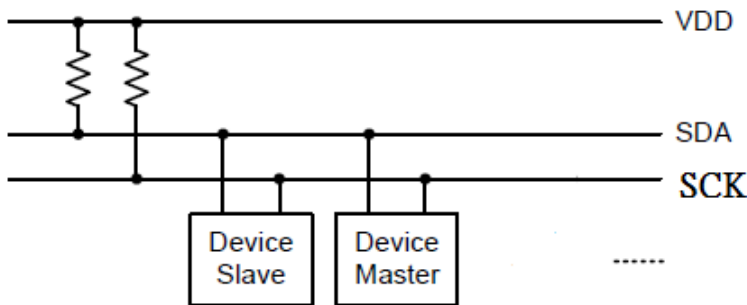

IIC Master/Slave Bus Connection

3.23.1 IIC 模式协议

一个标准的通信由四个部分组成，它们是(1)开始 (2)从机地址传输 (3)数据传输 (4)停止。

下图显示了SDA/SCK:

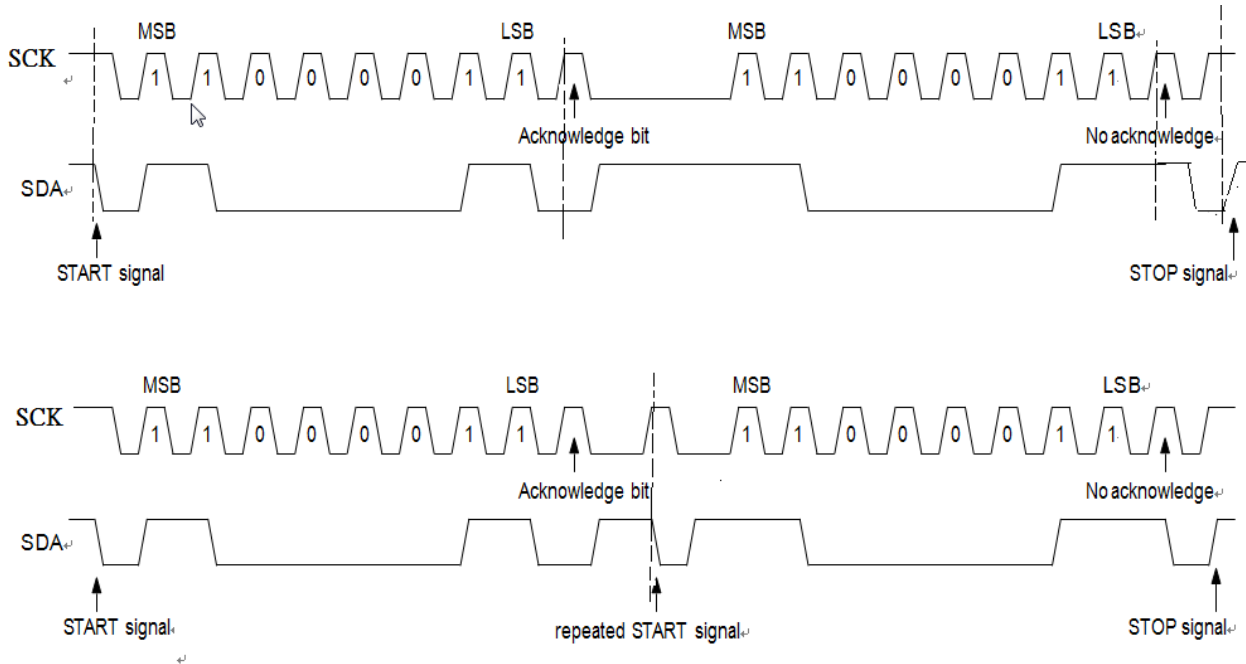

3.23.2 IIC 模式操作

NY8TE64A 将通过写入 $SIMCR=1$ 进入 IIC 模式。当 $SIMCR[5](MSTA)=1$ 时，设备进入主机模式；当 $SIMCR[5](MSTA)=0$ 时，设备进入从机模式。

复位后， $SIMCR[5]$ 被清除。当这个位从 0 变为 1 时，总线上产生一个 START 信号，并选择主机模式。当这个位从 1 变为 0 时，产生一个 STOP 信号，操作模式从主机切换为从机。

$MCR[4]=1$ ，IIC 模式设置为发送模式，否则 $MCR[4]=0$ ，IIC 模式设置为接收模式。

每次，我们想要 TX/RX 数据，首先我们去清除 $MSR[1](MIF)$ 。然后如果 $MAL=1$ 则清除 $MSTA$ 为 0。

在主机/TX 模式下，发送 8 位数据后，将读取 $MSR[0]$ 来检查是否接收第 9 个时钟发送确认。如果接收到确认位，则继续写入 $SIMDR$ ，否则向终端通信产生 STOP 信号。

在主机/RX 模式下，设置 $TXAK=0$ ，接收数据，在第 9 个时钟位发送确认信号。如果从 $SIMDR$ 读取了最后 2 个 Byte 的数据，则设置 $TXAK=1$ 。如果从 $SIMDR$ 读取了最后 1 个字节，则生成 STOP 信号。

在从机模式下，检查 $MSR[6](MASS)$ 是否为第 1 个字节。如果 $MSR[6](MASS)=1$ ，则继续检查 SRW 是高还是低。如果 SRW 高，则将 $MCR[4](MTX)=1$ 设置为进入 TX 模式并向 $SIMDR$ 写入数据，否则 SRW 低，则将 $MCR[4](MTX)=0$ 设置为 RX 模式并虚拟读取 $SIMDR$ 。

在从机/TX 模式下，发送 8 位数据后，读入 $MSR[0](RXAK)$ ，检查是否收到第 9 个时钟发送确认。如果接收确认位，则继续写 $SIMDR$ ，否则设置 RX 模式和虚拟读取 $SIMDR$ 。

下图显示建议流程：

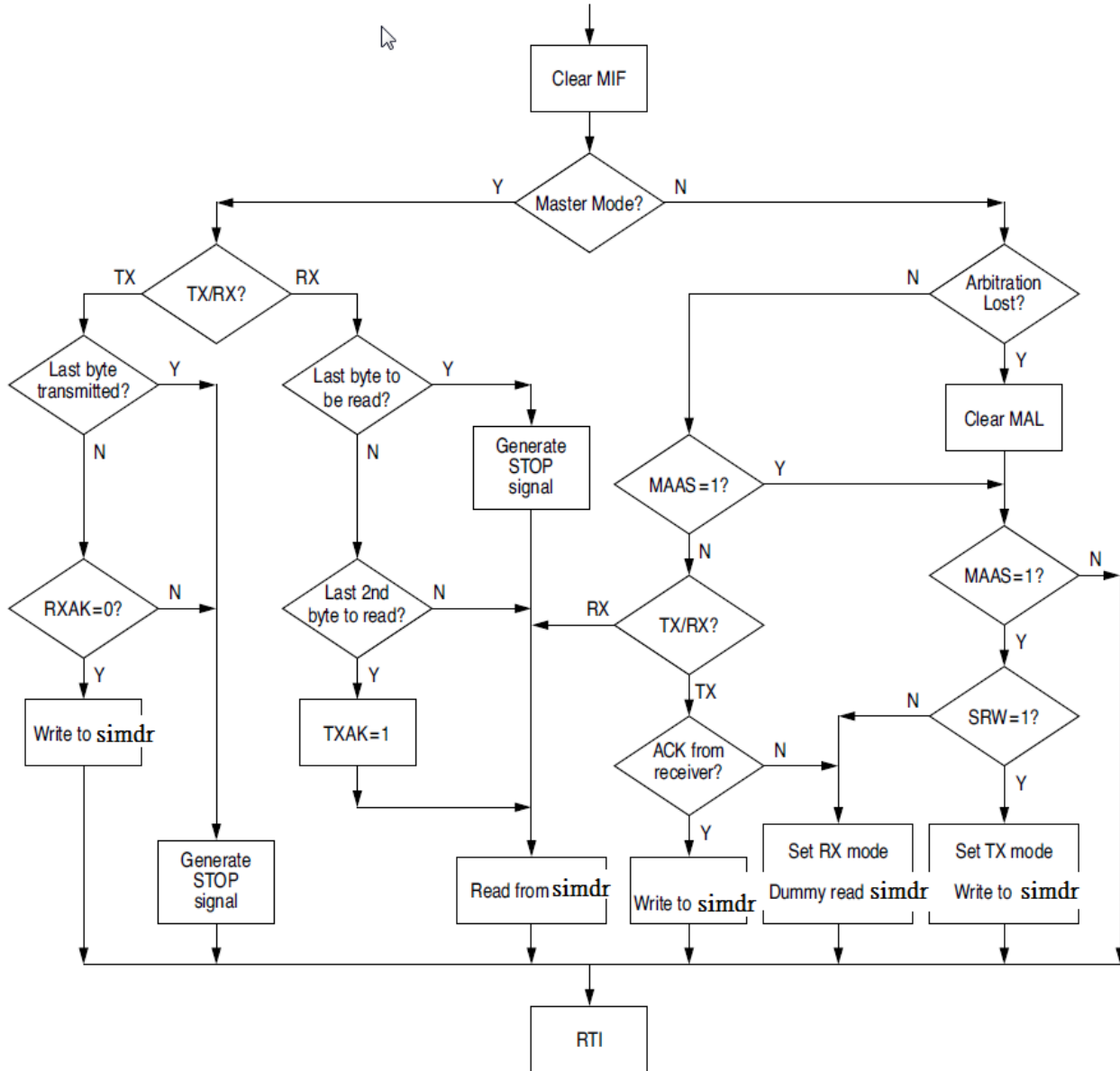

3.23.3 仲裁机制

该接口电路是一个真正的多主机系统，允许多个主机连接。如果两个或更多的主机试图同时控制总线，一个时钟同步过程决定总线时钟。时钟低周期等于主机中最长的时钟低周期，而时钟的高周期是所有主机中最短的。数据仲裁程序决定数据的优先级。如果主机发送逻辑“1”，而其他主机发送逻辑“0”，则主机将失去仲裁，失去的主机将立即切换到从机接收模式，停止数据和时钟输出。从主机模式到从机模式的转换不会生成STOP条件。与此同时，硬件将设置一个软件位来表示仲裁失败。

3.24 触摸板

NY8TE64A可以用触摸板功能代替机械开关或按钮。内置的LDO调节器的触摸传感器可以提供一个稳定的电容传感设计的触摸应用。

多触摸键从 1 个触摸键到 12 个触摸键由TPPADEN0 SFR和TPPADEN1 SFR决定。扫描TPCHS SFR和TPCR SFR选择触摸键。触摸键调制时钟可选 1.31M、1.12M、1M、0.88M或 0.75M。在常规扫描、单键扫描或G0 扫描时，触摸键计数器可由TPCNTH0 和TPCNTL0 设定，然后触摸板开始工作。在常规扫描和G1 扫描中，触摸键计数器可以通过TPCNTH1 和TPCNTL1 设定，然后触摸板开始工作。在常规扫描和G2 扫描中，触摸键计数器可以由TPCNTH2 和TPCNTL2 设定，然后触摸板开始工作。然后设置TPRUN，触摸键开始转换触摸感应计数器。无论是触摸外部电容电压超过比较器参考电压或触摸计数器溢出将终止调制，相应设置TPCIF=1 或TPOVIF=1。

NY8TE64A支持按键慢速模式，来降低CPU待机模式下的功耗。慢速模式可设置扫描周期为 16Hz 或 32Hz。然后在TP慢速模式下设置TPRUN，调制将每 62ms或 31ms自动启动一次。扫描方式可为单键，G0、G1、G2、G0-G1-G0-G1、G0-G1-G2-G0-G1-G2，由TPCRD和TPCHS决定。

写TPCHS SFR将重新加载TPCNTH和TPCNTL触摸计数器，设置TPMD为TPCHSOFF。

写TPMD SFR也将重新加载TPCNTH和TPCNTL触摸计数器。

在TPRUN模式下，清除触摸中断标志会将TPMD设置为TPCHSOFF，但在触摸慢速模式下则不会。

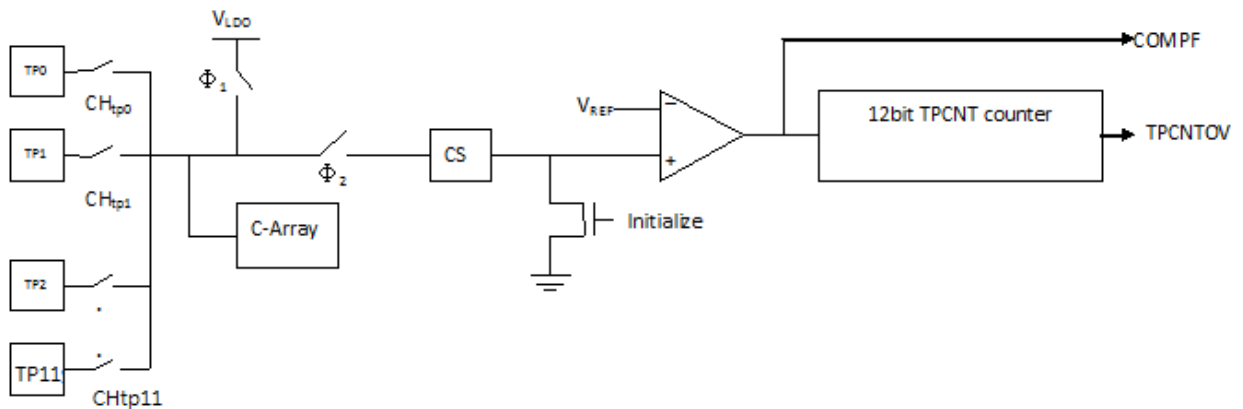

3.25 通用异步收发器 (UART)

可编程异步通信接口(UART)的功能模块提供数据格式化和控制串口通信通道。该功能具有选择、读/写、中断和总线接口逻辑功能，允许在8位双向并行数据总线系统上传输数据。通过适当的格式化和错误检查，该功能模块可以发送和接收串行数据，支持异步操作。

- 全双缓冲。
- 异步操作。
- 独立控制发送，工作状态以及接收中断。
- 可编程数据字节长（5~8位），奇偶校验和停止位。
- 奇偶校验，溢出和帧错误检查。
- 可编程波特率发生器允许任何参考时钟除以1到 $(2^{16}-1)$ ，并产生一个内部的16 X 时钟。
- 错误检测。
- 自动断路产生及检测

➤ 内部诊断能力。

发射部分由发射保持寄存器(THR)和发射移位寄存器(TSR)组成。当THR或TSR为空时，写入THR将把数据总线(DIN 7-0)的内容传输到传输保持寄存器。这个写操作应该在设置发送保持寄存器(THR)为空(THRE)时完成。

这个寄存器包含封包的接收数据。在开始位的下降边缘上，接收部分开始其操作。如果RXDATA在起始位的中间样本仍然很低，那么起始位是有效的，从而防止接收端数据包一个错误的字符。

控制寄存器用于指定数据通信格式。可以通过写入LSR中相应的位来改变中断特性、奇偶校验、停止位和字节长度。

3.26 片上仿真 (OCD)

3.26.1 功能描述

NY8TE64A内嵌片上调试仿真功能(OCD)，为开发人员提供了一种低成本的调试用户代码的方法，OCD提供了程序流程控制的调试能力，包括 3 个硬件地址断点、1 个条件寄存器中断、单步、自由运行和内存访问命令。OCD系统不占用内存映射中的任何位置，也不共享任何片上外围设备。

OCD系统使用两线串行接口SCL和SDA，在目标设备和控制调试器主机之间建立通信。SDA是用于调试数据传输的输入/输出管脚，SCL是用于与SDA同步的输入管脚。NY8TE64A还使用SCL和SDA作为控制引脚来写入和读取MTP。

3.26.2 OCD 限制

NY8TE64A是一个功能齐全的微控制器，在其有限的I/O引脚上多路复用多个功能。必须牺牲一些设备功能来为OCD系统提供资源。OCD有以下限制：

- 1、SCL/SDA引脚物理上位于同一引脚PC1/PC0 或 PA3/PA2 上。因此，它的I/O功能和共享的多功能都无法仿真。
- 2、系统时钟不能关闭，因为 OCD 使用该时钟来监视其内部状态：当系统处于暂停模式时，由于设备的某些部分可能没有时钟，所以执行 ram/寄存器访问是无效的。读访问可能返回垃圾，或者写访问可能不会成功。但以下访问不受系统停止的影响：读取当前程序地址、当前 PCL、当前中断条件和当前停止状态。

4. 指令设置

NY8TE64A为各种应用程序提供了 55 个强大的指令。

指令	助记符		说明	周期数	影响标志
	1	2			
算术指令					
ANDAR	R	d	dest = ACC & R	1	Z
IORAR	R	d	dest = ACC R	1	Z
XORAR	R	d	dest = ACC ⊕ R	1	Z
ANDIA	i		ACC = ACC & i	1	Z
IORIA	i		ACC = ACC i	1	Z
XORIA	i		ACC = ACC ⊕ i	1	Z
RRR	R	d	Rotate right R	1	C
RLR	R	d	Rotate left R	1	C
BSR	R	bit	Set bit in R	1	-
BCR	R	bit	Clear bit in R	1	-
INCR	R	d	Increase R	1	Z
DECR	R	d	Decrease R	1	Z
COMR	R	d	dest = ~R	1	Z
条件指令					
BTRSC	R	bit	Test bit in R, skip if clear	1 or 2	-
BTRSS	R	bit	Test bit in R, skip if set	1 or 2	-
INCRSZ	R	d	Increase R, skip if 0	1 or 2	-
DECRSZ	R	d	Decrease R, skip if 0	1 or 2	-
数据传送指令					
MOVAR	R		Move ACC to R	1	-
MOVR	R	d	Move R	1	Z
MOVIA	i		Move immediate to ACC	1	-
SWAPR	R	d	Swap halves R	1	-
IOST	F		Load ACC to F-page SFR	1	-
IOSTR	F		Move F-page SFR to ACC	1	-
SFUN	S		Load ACC to S-page SFR	1	-
SFUNR	S		Move S-page SFR to ACC	1	-
TFUN	T		Load ACC to T-page SFR	1	-
TFUNR	T		Move T-page SFR to ACC	1	-
T0MD			Load ACC to T0MD	1	-
T0MDR			Move T0MD to ACC	1	-
TABLEA			Read ROM	2	-

Inst.	助记符		说明	周期数	影响标志
	1	2			
算术指令					
ADDAR	R	d	dest = R + ACC	1	Z, DC, C
SUBAR	R	d	dest = R + (~ACC)	1	Z, DC, C
ADCAR	R	d	dest = R + ACC + C	1	Z, DC, C
SBCAR	R	d	dest = R + (~ACC) + C	1	Z, DC, C
ADDIA	i		ACC = i + ACC	1	Z, DC, C
SUBIA	i		ACC = i + (~ACC)	1	Z, DC, C
ADCIA	i		ACC = i + ACC + C	1	Z, DC, C
SBCIA	i		ACC = i + (~ACC) + C	1	Z, DC, C
DAA			Decimal adjust for ACC	1	C
CMPAR	R		Compare R with ACC	1	Z, C
CLRA			Clear ACC	1	Z
CLRR			Clear R	1	Z
其它指令					
NOP			No operation	1	-
SLEEP			Go into Halt mode	1	/TO, /PD
CLRWDT			Clear Watch-Dog Timer	1	/TO, /PD
ENI			Enable interrupt	1	-
DISI			Disable interrupt	1	-
INT			Software Interrupt	3	-
RET			Return from subroutine	2	-
RETIE			Return from interrupt and enable interrupt	2	-
RETIA	i		Return, place immediate in ACC	2	-
CALLA			Call subroutine by ACC	2	-
GOTOA			unconditional branch by ACC	2	-
LCALL	adr		Call subroutine(2K)	2	-
LGOTO	adr		unconditional branch(2K)	2	-
FCALL	adr		Call subroutine (4K)	2	-
FGOTO	adr		unconditional branch(4K)	2	-

表 33 指令设置

- ACC: 累加器。
- adr: 地址。
- bit: R-page中 8 位寄存器的位地址。
- C**: 进位/借位。
 C=1, 加法指令有进位, 减法指令无借位。
 C=0, 加法指令无进位, 减法指令有借位。
- d: 目标。
 若d="0", 结果存入ACC。
 若d="1", 结果存入R寄存器。
- DC: 半字节进位/借位标记。
- dest: 目标。
- F: F 页面特殊功能寄存器, F 值为 0x5~0xF。
- i: 8 位立即数。
- PC: 程序计数器。
- PCHBUF: 程序计数器的高字节。
- /PD**: 睡眠标志位。
 /PD=1, 上电或CLRWDT指令执行后。
 /PD=0, SLEEP指令执行后。
- Prescaler: 预分频器。
- R: R页面特殊功能寄存器, R值为 0x00~0x7F。
- S: S页面特殊功能寄存器, S值为 0x0 ~ 0x1F。
- T0MD: T0MD寄存器。
- TBHP: 表格指针高字节寄存器。
- TBHD: 表格数据高字节寄存器。
- /TO**: 看门狗超时标志位。
 /TO=1, 上电或执行 CLRWDT 或 SLEEP 指令后。
 /TO=0, 看门狗超时。
- WDT: 看门狗计时器。
- Z: 清零标志。

ADCAR	Add ACC and R with Carry	ADDAR	Add ACC and R
语法	ADCAR R, d	语法	ADDAR R, d
操作数	0 R 127 d = 0, 1.	操作数	$0 \leq R \leq 127$ d = 0, 1.
操作	R + ACC + C dest	操作	ACC + R → dest
状态影响	Z, DC, C	状态影响	Z, DC, C
说明	ACC和R带进位加法：若d="0"，结果存入ACC；若d="1"，结果存入“R”。	说明	ACC和R加法：若d="0"，结果存入ACC；若d="1"，结果存入“R”。
周期	1	周期	1
举例	ADCAR R, d 执行指令前： ACC=0x12, R=0x34, C=1, d=1, 执行指令后： R=0x47, ACC=0x12, C=0.	举例	ADDAR R, d 执行指令前： ACC=0x12, R=0x34, C=1, d=1, 执行指令后： R=0x46, ACC=0x12, C=0.
ADCIA	Add ACC and Immediate with Carry	ADDIA	Add ACC and Immediate
语法	ADCIA i	语法	ADDIA i
操作数	0 i < 255	操作数	0 i < 255
操作	ACC + i + C ACC	操作	ACC + i ACC
状态影响	Z, DC, C	状态影响	Z, DC, C
说明	ACC和8位立即数带进位加法，结果存入ACC。	说明	ACC和8位立即数加法，结果存入ACC。
周期	1	周期	1
举例	ADCIA i 执行指令前： ACC=0x12, i=0x34, C=1, 执行指令后： ACC=0x47, C=0.	举例	ADDIA i 执行指令前： ACC=0x12, i=0x34, C=1, 执行指令后： ACC=0x46, C=0.

ANDAR	AND ACC and R
语法	ANDAR R, d
操作数	$0 \leq R \leq 127$ $d = 0, 1.$
操作	ACC & R \rightarrow dest
状态影响	Z
说明	ACC和R做“AND”运算；若d=“0”，结果存入ACC；若d=“1”，结果存入“R”。
周期	1
举例	ANDAR R, d 执行指令前： ACC=0x5A, R=0xAF, d=1. 执行指令后： R=0x0A, ACC=0x5A, Z=0.

BCR	Clear Bit in R
语法	BCR R, bit
操作数	$0 \leq R \leq 127$ $0 \leq \text{bit} \leq 7$
操作	$0 \rightarrow R[\text{bit}]$
状态影响	--
说明	将R寄存器的bit位(0~7)清0。
周期	1
举例	BCR R, B2 执行指令前： R=0x5A, B2=0x3, 执行指令后： R=0x52.

ANDIA	AND Immediate with ACC
语法	ANDIA i
操作数	$0 \leq i < 255$
操作	ACC & i \rightarrow ACC
状态影响	Z
说明	ACC和8位立即数做“AND”运算。
周期	1
举例	ANDIA i 执行指令前： ACC=0x5A, i=0xAF, 执行指令后： ACC=0x0A, Z=0.

BSR	Set Bit in R
语法	BSR R, bit
操作数	$0 \leq R \leq 127$ $0 \leq \text{bit} \leq 7$
操作	$1 \rightarrow R[\text{bit}]$
状态影响	--
说明	设置R寄存器的bit位为1。
周期	1
举例	BSR R, B2 执行指令前： R=0x5A, B2=0x2, 执行指令后： R=0x5E.

BTRSC	Test Bit in R and Skip if Clear
语法	BTRSC R, bit
操作数	$0 \leq R \leq 127$ $0 \leq \text{bit} \leq 7$
操作	skip next instruction, if R[bit] = 1.
状态影响	--
说明	位判断指令，为“0”则跳过下一条指令。
周期	1 or 2(跳过)
举例	BTRSC R, B2 指令 1 指令 2 执行指令前： R=0x5A, B2=0x2, 执行指令后： 由于R[B2]=0，则指令 1 不执行， 程序直接从指令 2 开始执行。

CALLA	Call Subroutine
语法	CALLA
操作数	--
操作	PC + 1 → Top of Stack {TBHP, ACC} → PC
状态影响	--
说明	子程序调用。首先将返回地址PC+1压入栈顶，然后将TBHP[2:0]赋值给PC[10:8]，将ACC赋值给PC[7:0]。
周期	2
举例	CALLA 执行指令前： TBHP=0x02, ACC=0x34. PC=A0. Stack pointer=1. 执行指令后： PC=0x234, Stack[1]=A0+1, Stack pointer=2

BTRSS	Test Bit in R and Skip if Set
语法	BTRSS R, bit
操作数	$0 \leq R \leq 127$ $0 \leq \text{bit} \leq 7$
操作	Skip next instruction, if R[bit] = 1.
状态影响	--
说明	位判断指令，为“1”则跳过下一条指令。
周期	1 or 2(跳过)
举例	BTRSS R, B2 指令 2 指令 3 执行指令前： R=0x5A, B2=0x3, 执行指令后： 由于R[B2]=1，则指令 2 不执行， 直接从指令 3 开始执行。

CLRA	Clear ACC
语法	CLRA
操作数	--
操作	00h → ACC 1 → Z
状态影响	Z
说明	ACC清零，Z标志位置“1”。
周期	1
举例	CLRA 执行指令前： ACC=0x55, Z=0. 执行指令后： ACC=0x00, Z=1.

CLRR	Clear R
语法	CLRR R
操作数	$0 \leq R \leq 127$
操作	00h \rightarrow R 1 \rightarrow Z
状态影响	Z
说明	寄存器R清零, Z标志位置“1”。
周期	1
举例	CLRR R 执行指令前: R=0x55, Z=0. 执行指令后: R=0x00, Z=1.

COMR	Complement R
语法	COMR R, d
操作数	$0 \leq R \leq 127$ d = 0, 1.
操作	$\sim R \rightarrow \text{dest}$
状态影响	Z
说明	R寄存器取反, 结果存入d; d=“0”, 结果存入ACC; d=“1”, 结果存入R。
周期	1
举例	COMR, d 执行指令前: R=0xA6, d=1, Z=0. 执行指令后: R=0x59, Z=0.

CLRWDT	Clear Watch-Dog Timer
语法	CLRWDT
操作数	--
操作	00h \rightarrow WDT, 00h \rightarrow WDT prescaler 1 \rightarrow /TO 1 \rightarrow /PD
状态影响	/TO, /PD
说明	清WDT计数器和预分频器; /TO和/PD标志位置“1”。
周期	1
举例	CLRWDT 执行指令前: /TO=0 执行指令后: /TO=1

CMPAR	Compare ACC and R
语法	CMPAR R
操作数	$0 \leq R \leq 127$
操作	R - ACC \rightarrow (No restore)
状态影响	Z, C
说明	ACC和R比较: 执行R-ACC, 不改变ACC和R的值, 只改变Z和C标志位。
周期	1
举例	CMPAR R 执行指令前: R=0x34, ACC=12, Z=0, C=0. 执行指令后: R=0x34, ACC=12, Z=0, C=1.

DAA Convert ACC Data Format from Hexadecimal to Decimal

语法	DAA
操作数	--
操作	ACC(hex) \rightarrow ACC(dec)
状态影响	C
说明	将累加器中的 16 进制数调整为十进制数，该指令必须紧跟在加法指令后。
周期	1
举例	DISI ADDAR R,d DAA ENI 执行指令前： ACC=0x28, R=0x25, d=0. 执行指令后： ACC=0x53, C=0.

DECRSZ Decrease R, Skip if 0

语法	DECRSZ R, d
操作数	$0 \leq R \leq 127$ $d = 0, 1.$
操作	$R - 1 \rightarrow dest,$ Skip if result = 0
状态影响	--
说明	R 先- 1, 若d="0", 结果存入ACC; 若d="1", 结果存入R, 若结果为"0" 则跳过下一条指令, 改为执行NOP 指令, 因此结果为"0"时要执行两个 周期。
周期	1 or 2(跳过)
举例	DECRSZ R, d instruction2 instruction3 执行指令前： R=0x1, d=1, Z=0. 执行指令后： R=0x0, Z=1, 操作结果为 0, 指 令 2 被跳过。

DECR Decrease R

语法	DECR R, d
操作数	$0 \leq R \leq 127$ $d = 0, 1.$
操作	$R - 1 \rightarrow dest$
状态影响	Z
说明	R - 1, 若d="0", 结果存入ACC; 若d="1", 结果存入R。
周期	1
举例	DECR R, d 执行指令前： R=0x01, d=1, Z=0. 执行指令后： R=0x00, Z=1.

DISI Disable Interrupt Globally

语法	DISI
操作数	--
操作	Disable Interrupt, $0 \rightarrow GIE$
状态影响	--
说明	GIE 设置为 0, 关闭总中断。
周期	1
举例	DISI 执行指令前： GIE=1, 执行指令后： GIE=0.

ENI	Enable Interrupt Globally
语法	ENI
操作数	--
操作	Enable Interrupt, 1 → GIE
状态影响	--
说明	GIE设置为 1，开启总中断。
周期	1
举例	ENI 执行指令前： GIE=0, 执行指令后： GIE=1.

FGOTO	Unconditional Branch
语法	FGOTO adr
操作数	$0 \leq \text{adr} \leq 4095$
操作	$\text{adr} \rightarrow \text{PC}[11:0]$.
状态影响	--
说明	FGOTO 是无条件分支跳转指令，将 12 位立即数写入PC[11:0].
周期	2
举例	FGOTO Level 执行指令前： PC=A0. 执行指令后： PC=address of Level.

FCALL	Call Subroutine
语法	FCALL adr
操作数	$0 \leq \text{adr} \leq 4095$
操作	$\text{PC} + 1 \rightarrow \text{Top of Stack}$, $\text{adr} \rightarrow \text{PC}[11:0]$
状态影响	--
说明	将PC+1 压入栈顶，将 12 位立即数写入PC[11:0]
周期	2
举例	FCALL SUB 执行指令前： PC=A0. Stack level=1 执行指令后： PC=address of SUB, Stack[1]= A0+1, Stack pointer =2.

GOTOA	Unconditional Branch
语法	GOTOA
操作数	--
操作	{TBHP, ACC} → PC
状态影响	--
说明	无条件跳转指令，ACC 值写入 PC[7:0]；TBHP[2:0] 值写入 PC[10:8].
周期	2
举例	GOTOA 执行指令前： PC=A0. TBHP=0x02, ACC=0x34. 执行指令后： PC=0x234

INCR	Increase R
语法	INCR R, d
操作数	$0 \leq R \leq 127$ $d = 0, 1.$
操作	$R + 1 \rightarrow \text{dest.}$
状态影响	Z
说明	R+ 1, 若d="0", 结果存入ACC; 若d="1", 结果存入R。
周期	1
举例	INCR R, d 执行指令前: R=0xFF, d=1, Z=0. 执行指令后: R=0x00, Z=1.

INT	Software Interrupt
语法	INT
操作数	--
操作	$PC + 1 \rightarrow \text{Top of Stack,}$ $001h \rightarrow PC$
状态影响	--
说明	软中断指令。首先将返回地址 (PC+1) 压入栈顶, 然后将 001H 的地址装入PC[10:0]。
周期	3
举例	INT 执行指令前: PC= address of INT code 执行指令后: PC=0x01

INCRSZ	Increase R, Skip if 0
语法	INCRSZ R, d
操作数	$0 \leq R \leq 127$ $d = 0, 1.$
操作	$R + 1 \rightarrow \text{dest,}$ Skip if result = 0
状态影响	--
说明	R先+ 1, 若d="0", 结果存入ACC; 若d="1", 结果存入R。若结果为"0" 则跳过下一条指令 (执行NOP指 令)。
周期	1 or 2(跳过)
举例	INCRSZ R, d 指令 2, 指令 3. 执行指令前: R=0xFF, d=1, Z=0. 执行指令后: R=0x00, Z=1, 因结果为 0, 程序 跳过指令 2。
INT	Software Interrupt

IORAR	OR ACC with R
语法	IORAR R, d
操作数	$0 \leq R \leq 127$ $d = 0, 1.$
操作	$ACC R \rightarrow \text{dest}$
状态影响	Z
说明	ACC和R做"OR"运算, 若d="0", 结 果存入ACC; 若d="1", 结果存入R。
周期	1
举例	IORAR R, d 执行指令前: R=0x50, ACC=0xAA, d=1, Z=0. 执行指令后: R=0xFA, ACC=0xAA, Z=0.

IORIA	OR Immediate with ACC
语法	IORIA i
操作数	$0 \leq i < 255$
操作	$ACC \mid i \rightarrow ACC$
状态影响	Z
说明	ACC和 8 位立即数做“OR”运算，结果存入ACC。
周期	1
举例	IORIA i 执行指令前： i=0x50, ACC=0xAA, Z=0. 执行指令后： ACC=0xFA, Z=0.

IOSTR	Move F-page SFR to ACC
语法	IOSTR F
操作数	$5 \leq F \leq 15$
操作	F-page SFR \rightarrow ACC
状态影响	--
说明	将F-page特殊寄存器数值给ACC。
周期	1
举例	IOSTR F 执行指令前： F=0x55, ACC=0xAA. 执行指令后： F=0x55, ACC=0x55.

IOST	Load F-page SFR from ACC
语法	IOST F
操作数	$5 \leq F \leq 15$
操作	$ACC \rightarrow$ F-page SFR
状态影响	--
说明	将ACC的值赋给F-page特殊寄存器
周期	1
举例	IOST F 执行指令前： F=0x55, ACC=0xAA. 执行指令后： F=0xAA, ACC=0xAA.

LCALL	Call Subroutine
语法	LCALL adr
操作数	$0 \leq \text{adr} \leq 2047$
操作	$PC + 1 \rightarrow$ Top of Stack, $\text{adr} \rightarrow PC[10:0]$
状态影响	--
说明	长调用子程序。首先将PC+1 压入栈顶，然后将 11 位立即数载入PC[10:0]。
周期	2
举例	LCALL SUB 执行指令前： PC=A0, Stack level=1 执行指令后： PC=address of SUB, Stack[1]=A0+1, Stack pointer =2.

LGOTO	Unconditional Branch
语法	LGOTO adr
操作数	$0 \leq \text{adr} \leq 2047$
操作	$\text{adr} \rightarrow \text{PC}[10:0]$.
状态影响	--
说明	无条件长跳转，11 位立即数写入 PC[10:0]。
周期	2
举例	LGOTO Level 执行指令前： PC=A0. 执行指令后： PC=address of Level.

MOVIA	Move Immediate to ACC
语法	MOVIA i
操作数	$0 \leq i < 255$
操作	$i \rightarrow \text{ACC}$
状态影响	--
说明	8 位立即数赋值给 ACC。
周期	1
举例	MOVIA i 执行指令前： i=0x55, ACC=0xAA. 执行指令后： ACC=0x55.

MOVAR	Move ACC to R
语法	MOVAR R
操作数	$0 \leq R \leq 127$
操作	$\text{ACC} \rightarrow R$
状态影响	--
说明	ACC 赋值给 R-page 寄存器。
周期	1
举例	MOVAR R 执行指令前： R=0x55, ACC=0xAA. 执行指令后： R=0xAA, ACC=0xAA.

MOVR	Move R to ACC or R
语法	MOVR R, d
操作数	$0 \leq R \leq 127$ $d = 0, 1$.
操作	$R \rightarrow \text{dest}$
状态影响	Z
说明	R-page 寄存器赋值给 d，若 d="0"，结果存入 ACC；若 d="1"，结果存入寄存器 R。指令执行后，通过状态标志 Z 检查 R 是否为 0。
周期	1
举例	MOVR R, d 执行指令前： R=0x0, ACC=0xAA, Z=0, d=0. 执行指令后： R=0x0, ACC=0x00, Z=1.

NOP	No Operation
语法	NOP
操作数	--
操作	No operation.
状态影响	--
说明	空操作。
周期	1
举例	NOP 执行指令前: PC=A0 执行指令后: PC=A0+1

RETIA	Return with Data in ACC
语法	RETIA i
操作数	$0 \leq i < 255$
操作	$i \rightarrow \text{ACC}$, Top of Stack \rightarrow PC
状态影响	--
说明	带参数返回: 8 位立即数赋值给 ACC, 栈顶地址载入 PC。
周期	2
举例	RETIA i 执行指令前: Stack pointer =2. i=0x55, ACC=0xAA. 执行指令后: PC=Stack[2], Stack pointer =1. ACC=0x55.

RETIE	Return from Interrupt and Enable Interrupt Globally
语法	RETIE
操作数	--
操作	Top of Stack \rightarrow PC $1 \rightarrow$ GIE
状态影响	--
说明	中断返回, 栈顶地址载入 PC 同时使能中断。
周期	2
举例	RETIE 执行指令前: GIE=0, Stack level=2. 执行指令后: GIE=1, PC=Stack[2], Stack pointer=1.

RET	Return from Subroutine
语法	RET
操作数	--
操作	Top of Stack \rightarrow PC
状态影响	--
说明	子程序返回, 栈顶载入 PC。
周期	2
举例	RET 执行指令前: Stack level=2. 执行指令后: PC=Stack[2], Stack level=1.

RLR	Rotate Left R Through Carry
语法	RLR R, d
操作数	$0 \leq R \leq 127$ $d = 0, 1.$
操作	$C \rightarrow \text{dest}[0], R[7] \rightarrow C,$ $R[6:0] \rightarrow \text{dest}[7:1]$

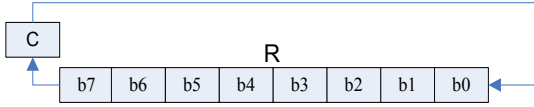

状态影响	C
说明	带进位R循环左移：若d="0"，结果存入ACC；若d="1"，结果存入R。
周期	1
举例	RLR R, d 执行指令前： R=0xA5, d=1, C=0. 执行指令后： R=0x4A, C=1.

RRR	Rotate Right R Through Carry
语法	RRR R, d
操作数	$0 \leq R \leq 127$ $d = 0, 1.$
操作	$C \rightarrow \text{dest}[7], R[7:1] \rightarrow \text{dest}[6:0],$ $R[0] \rightarrow C$

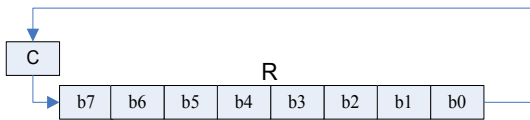

状态影响	C
说明	带进位R循环右移：若d="0"，结果存入ACC；若d="1"，结果存入R。
周期	1
举例	RRR R, d 执行指令前： R=0xA5, d=1, C=0. 执行指令后： R=0x52, C=1.

SBCAR	Subtract ACC and Carry from R
语法	SBCAR R, d
操作数	$0 \leq R \leq 127$ $d = 0, 1.$
操作	$R + (\sim\text{ACC}) + C \rightarrow \text{dest}$
状态影响	Z, DC, C
说明	R和ACC带借位减法，若d="0"，结果存入ACC；若d="1"，结果存入R。

周期	1
举例	SBCAR R, d (a) 执行指令前： R=0x05, ACC=0x06, d=1, C=0, 执行指令后： R=0xFE, C=0. (-2) (b) 执行指令前： R=0x05, ACC=0x06, d=1, C=1, 执行指令后： R=0xFF, C=0. (-1) (c) 执行指令前： R=0x06, ACC=0x05, d=1, C=0, 执行指令后： R=0x00, C=1. (-0), Z=1. (d) 执行指令前： R=0x06, ACC=0x05, d=1, C=1, 执行指令后： R=0x1, C=1. (+1)

SBCIA	Subtract ACC and Carry from Immediate
语法	SBCIA i
操作数	$0 \leq i < 255$
操作	$i + (\sim\text{ACC}) + C \rightarrow \text{dest}$
状态影响	Z, DC, C
说明	常数和ACC带借位减法，结果存入ACC。
周期	1
举例	SBCIA i (a) 执行指令前： $i=0x05, \text{ACC}=0x06, C=0,$ 执行指令后： $\text{ACC}=0xFE, C=0. (-2)$ (b) 执行指令前： $i=0x05, \text{ACC}=0x06, C=1,$ 执行指令后： $\text{ACC}=0xFF, C=0. (-1)$ (c) 执行指令前： $i=0x06, \text{ACC}=0x05, C=0,$ 执行指令后： $\text{ACC}=0x00, C=1. (-0), Z=1.$ (d) 执行指令前： $i=0x06, \text{ACC}=0x05, C=1,$ 执行指令后： $\text{ACC}=0x1, C=1. (+1)$
SFUN	Load S-page SFR from ACC
语法	SFUN S
操作数	$0 \leq S \leq 21$
操作	$\text{ACC} \rightarrow \text{S-page SFR}$
状态影响	--
说明	ACC写到S-page特殊寄存器。
周期	1
举例	SFUN S 执行指令前： $S=0x55, \text{ACC}=0xAA.$ 执行指令后： $S=0xAA, \text{ACC}=0xAA.$

SFUNR	Move S-page SFR to ACC
语法	SFUNR S
操作数	$0 \leq S \leq 21$
操作	$\text{S-page SFR} \rightarrow \text{ACC}$
状态影响	--
说明	读S-page特殊寄存器到ACC
周期	1
举例	SFUNR S 执行指令前： $S=0x55, \text{ACC}=0xAA.$ 执行指令后： $S=0x55, \text{ACC}=0x55.$
SLEEP	Enter Halt Mode
语法	SLEEP
操作数	--
操作	$00h \rightarrow \text{WDT},$ $00h \rightarrow \text{WDT prescaler}$ $1 \rightarrow /\text{TO}$ $0 \rightarrow /PD$ $/\text{TO}, /PD$
状态影响	
说明	WDT和分频器 0 清零。/TO标志为0，/PD清零，IC进入睡眠。
周期	1
举例	SLEEP 执行指令前： $/PD=1, /TO=0.$ 执行指令后： $/PD=0, /TO=1.$

SUBAR	Subtract ACC from R
语法	SUBAR R, d
操作数	$0 \leq R \leq 127$ $d = 0, 1.$
操作	$R - ACC \rightarrow dest$
状态影响	Z, DC, C
说明	R 减去ACC, 若d="0", 结果存入ACC。若d="1", 结果存入R。
周期	1
举例	SUBAR R, d (a) 执行指令前: R=0x05, ACC=0x06, d=1, 执行指令后: R=0xFF, C=0. (-1) (b) 执行指令前: R=0x06, ACC=0x05, d=1, 执行指令后: R=0x01, C=1. (+1)

SUBIA	Subtract ACC from Immediate
语法	SUBIA i
操作数	$0 \leq i < 255$
操作	$i - ACC \rightarrow ACC$
状态影响	Z, DC, C
说明	8 位立即数减ACC, 结果存入ACC。
周期	1
举例	SUBIA i (a) 执行指令前: i=0x05, ACC=0x06. 执行指令后: ACC=0xFF, C=0. (-1) (b) 执行指令前: i=0x06, ACC=0x05, d=1, 执行指令后: ACC=0x01, C=1. (+1)

SWAPR	Swap High/Low Nibble in R
语法	SWAPR R, d
操作数	$0 \leq R \leq 127$ $d = 0, 1.$
操作	$R[3:0] \rightarrow dest[7:4].$ $R[7:4] \rightarrow dest[3:0]$
状态影响	--
说明	寄存器半字节交换, 若d="0", 结果存入ACC; 若d="1", 结果存入R。
周期	1
举例	SWAPR R, d 执行指令前: R=0xA5, d=1. 执行指令后: R=0x5A.

TABLEA	Read ROM data
语法	TABLEA
操作数	--
操作	ROM data{ TBHP, ACC } [7:0] $\rightarrow ACC$ ROM data{TBHP, ACC} [13:8] $\rightarrow TBHD.$
状态影响	--
说明	ROM查表指令, 高字节存入TBHD, 低字节存入ACC。
周期	2
举例	TABLEA 执行指令前: TBHP=0x02, CC=0x34. TBHD=0x01. ROM data[0x234]= 0x35AA 执行指令后: TBHD=0x35, ACC=0xAA.

TFUN Load T-page SFR from ACC

语法	TFUN T
操作数	$0 \leq T \leq 14$
操作	ACC \rightarrow T-page SFR
状态影响	--
说明	ACC写到T-page特殊寄存器。
周期	1
举例	TFUN T 执行指令前: T=0x55, ACC=0xAA. 执行指令后: T=0xAA, ACC=0xAA.

T0MD Load ACC to T0MD

语法	T0MD
操作数	--
操作	ACC \rightarrow T0MD
状态影响	--
说明	ACC写入T0MD寄存器。
周期	1
举例	T0MD 执行指令前: T0MD=0x55, ACC=0xAA. 执行指令后: T0MD=0xAA.

TFUNR Move T-page SFR to ACC

语法	TFUNR T
操作数	$0 \leq T \leq 14$
操作	T-page SFR \rightarrow ACC
状态影响	--
说明	读T-page特殊寄存器到ACC
周期	1
举例	TFUNR T 执行指令前: T=0x55, ACC=0xAA. 执行指令后: T=0x55, ACC=0x55.

T0MDR Move T0MD to ACC

语法	T0MDR
操作数	--
操作	T0MD \rightarrow ACC
状态影响	--
说明	读T0MD寄存器到ACC。
周期	1
举例	T0MDR 执行指令前: T0MD=0x55, ACC=0xAA. 执行指令后: ACC=0x55.

XORAR	Exclusive-OR ACC with R
语法	XORAR R, d
操作数	$0 \leq R \leq 127$ $d = 0, 1.$
操作	$ACC \oplus R \rightarrow dest$
状态影响	Z
说明	ACC和R做“XOR”运算，若d=“0”，结果存入ACC；若d=“1”，结果存入R。
周期	1
举例	XORAR R, d 执行指令前： R=0xA5, ACC=0xF0, d=1. 执行指令后： R=0x55.

XORIA	Exclusive-OR Immediate with ACC
语法	XORIA i
操作数	$0 \leq i < 255$
操作	$ACC \oplus i \rightarrow ACC$
状态影响	Z
说明	ACC和 8 位立即数做“XOR”运算。
周期	1
举例	XORIA i 执行指令前： i=0xA5, ACC=0xF0. 执行指令后： ACC=0x55.

5. 配置字节表

项目	名称	选项				
1	High Oscillator Frequency 高频振荡模式	1. I_HRC	2. E_HXT	3. E_XT		
2	Low Oscillator Frequency 低频振荡模式	1. I_LRC	2. E_LXT			
3	High IRC Frequency 内部高速 RC 频率	1. 1MHz	2. 2MHz	3. 4MHz		
		4. 8MHz	5. 16MHz	6. 20MHz		
4	High Crystal Oscillator 外部高频振荡器	1. $6\text{MHz} < F_{\text{HOSC}} \leq 8\text{MHz}$		2. $8\text{MHz} < F_{\text{HOSC}} \leq 10\text{MHz}$		
		3. $10\text{MHz} < F_{\text{HOSC}} \leq 12\text{MHz}$		4. $12\text{MHz} < F_{\text{HOSC}} \leq 16\text{MHz}$		
		5. $16\text{MHz} < F_{\text{HOSC}} \leq 20\text{MHz}$				
5	Instruction Clock 指令时钟	1. 2 oscillator period 2 个振荡周期		2. 4 oscillator period 4 个振荡周期		
6	WDT 看门狗定时器	1. Watchdog Enable (Software control) 看门狗开启 (软件控制)				
		2. Watchdog Disable (Always disable) 看门狗关闭 (永远关闭)				
7	WDT Event 看门狗定时器事件	1. Watchdog Reset 看门狗复位		2. Watchdog Interrupt 看门狗中断		
8	Timer0 Source 定时器 0 时钟源	1. EX_CK10		2. Low Oscillator (I_LRC/E_LXT) 低频振荡器 (I_LRC/E_LXT)		
9	PA.5	1. PA.5 is I/O PA5 是 I/O		2. PA.5 is reset PA5 是复位		
10	PA.7	1. PA.7 is I/O PA7 是 I/O		2. PA.7 is instruction clock output PA.7 是指令时钟输出		
11	IR 输出脚	1. PB1		2. PA3		
12	Startup Time 上电复位时间	1. 140us	2. 4.5ms	3. 18ms	4. 72ms	5. 288ms
13	WDT Time Base 看门狗定时器时基	1. 3.5ms	2. 15ms	3. 60ms	4. 250ms	
14	Noise Filter (High_EFT) 噪声过滤功能 (High_EFT)	1. Enable 开启		2. Disable 关闭		
15	LVR Setting LVR 开关设定	1. Register Control 寄存器控制		2. Register Control + Halt mode Off 寄存器控制+睡眠模式自动关闭		
		3. Always On LVR 永远开启		4. Operation mode On + Halt mode Off 一般模式开启+睡眠模式自动关闭		
16	LVR Voltage LVR 电压	1. 1.6V	2. 1.8V	3. 2.0V	4. 2.2V	5. 2.4V
		6. 2.7V	7. 3.0V	8. 3.3V	9. 3.6V	10. 4.2V
17	VDD Voltage VDD 电压	1. 3.0V	2. 4.5V	3. 5.0V		
18	PWM1 输出脚	1. PB1	2. PB4			
19	PWM2 输出脚	1. PB3	2. PB5			
20	PWM3 输出脚	1. PA2	2. PA7			
21	Sink current type 灌电流型态	1. Normal 一般灌电流	2. Large 大灌电流	3. Constant 恒灌电流		

项目	名称	选项	
22	Comparator Input pin select 比较器输入引脚选择	1. Enable 开启	2. Disable 关闭
23	Read Output Data 读取输出数据	1. I/O Port I/O 口	2. Register 寄存器
24	E_LXT Backup Control E_LXT 强化起振开关设定	1. Auto Off 自动关闭	2. Register Off 寄存器关闭
25	EX_CKIO to Inst. Clock EX_CKIO 到指令时钟	1. Sync 同步	2. Async 不同步
26	Startup Clock 上电时钟源	1. Fast (I_HRC/E_HXT/E_XT) 高速	2. Slow (I_LRC/E_LXT) 低速
27	Input High Voltage (V _{IH}) 输入高电压 (VIH)	1. 0.7VDD	2. 0.5VDD
28	Input Low Voltage (V _{IL}) 输入低电压 (VIL)	1. 0.3VDD	2. 0.2VDD
29	VREFH 脚	1. PA0	2. PB1
30	INT0 输入脚	1. PB5	2. PA4
31	INT1 输入脚	1. PB1	2. PA3
32	INT2 输入脚	1. Disable	2. PA5

6. 电气特性

6.1 最大绝对值

符号	参数	额定值	单位
$V_{DD} - V_{SS}$	工作电压	-0.5 ~ +6.0	V
V_{IN}	输入电压	$V_{SS}-0.3V \sim V_{DD}+0.3$	V
T_{OP}	工作温度	-40 ~ +85	°C
T_{ST}	储存温度	-40 ~ +125	°C

6.2 直流电气特性

(所有参考 $F_{INST}=F_{HOSC}/4$, $F_{HOSC}=16MHz@I_{HRC}$, WDT 开启, 环境温度 $T_A=25^\circ C$ 除其他指定说明外)

符号	参数	V_{DD}	最小值	典型值	最大值	单位	条件
V_{DD}	工作电压	--	3.3	--	5.5	V	$F_{INST}=16MHz @ I_{HRC}/2$
			2.4				$F_{INST}=20MHz @ I_{HRC}/4$
			2.2				$F_{INST}= 8MHz @ I_{HRC}/2$
			2.0				$F_{INST}= 4MHz @ I_{HRC}/2$
			2.0				$F_{INST}= 32KHz @ I_{LRC}/2$
V_{IH}	输入高电平	5V	4.0	--	--	V	RSTb (0.8 V_{DD})
		3V	2.4	--	--		
		5V	3.5	--	--	V	所有 I/O 引脚, EX_CKIO/1, INT0/1/2 CMOS选项 (0.7 V_{DD})
		3V	2.1	--	--		
		5V	2.5	--	--	V	所有 I/O 引脚, EX_CKIO/1 TTL 选项 (0.5 V_{DD})
		3V	1.5	--	--		
V_{IL}	输入低电平	5V	--	--	1.0	V	RSTb (0.2 V_{DD})
		3V	--	--	0.6		
		5V	--	--	1.5	V	所有 I/O 引脚, EX_CKIO/1, INT0/1/2 CMOS选项 (0.3 V_{DD})
		3V	--	--	0.9		
		5V	--	--	1.0	V	所有 I/O 引脚, EX_CKIO/1 TTL 选项 (0.2 V_{DD})
		3V	--	--	0.6		
I_{OH}	输出高推电流 (小电流)	5V	--	1.7	--	mA	$V_{OH}=4.0V$
		3V	--	0.9	--		$V_{OH}=2.0V$
I_{OH}	输出高推电流 (一般电流)	5V	--	16.7	--		$V_{OH}=4.0V$
		3V	--	9.7	--		$V_{OH}=2.0V$
I_{OL}	输出低灌电流 (小电流)	5V	--	7.2	--	mA	$V_{OL}=1.0V$
		3V	--	4.0	--		
I_{OL}	输出低灌电流 (一般电流)	5V	--	24.7	--	mA	$V_{OL}=1.0V$
		3V	--	14.6	--		
I_{OL}	输出低灌电流 (大电流)	5V	--	50	--	mA	$V_{OL}=1.0V$
		3V	--	34.5	--		
			--		--	mA	
			--		--		
I_{OP}	工作电流	正常模式					
		5V	--		--		mA

符号	参数	V _{DD}	最小值	典型值	最大值	单位	条件
		3V	--		--		
		5V	--	2.32	--	mA	F _{HOSC} =20MHz @ I _{HRC} /4 & E _{HXT} /4
		3V	--	1.31	--		
		5V	--	2.95	--	mA	F _{HOSC} =16MHz @ I _{HRC} /2 & E _{HXT} /2
		3V	--	1.65	--		
		5V	--	1.95	--	mA	F _{HOSC} =16MHz @ I _{HRC} /4 & E _{HXT} /4
		3V	--	1.11	--		
		5V	--	1.73	--	mA	F _{HOSC} =8MHz @ I _{HRC} /2 & E _{HXT} /2
		3V	--	0.99	--		
		5V	--	1.22	--	mA	F _{HOSC} =8MHz @ I _{HRC} /4 & E _{HXT} /4
		3V	--	0.71	--		
		5V	--	1.11	--	mA	F _{HOSC} =4MHz @ I _{HRC} /2 & E _{XT} /2
		3V	--	0.66	--		
		5V	--	0.83	--	mA	F _{HOSC} =4MHz @ I _{HRC} /4 & E _{XT} /4
		3V	--	0.52	--		
		5V	--	0.61	--	mA	F _{HOSC} =1MHz @ I _{HRC} /2 & E _{XT} /2
		3V	--	0.41	--		
		5V	--	0.53	--	mA	F _{HOSC} =1MHz @ I _{HRC} /4 & E _{XT} /4
		3V	--	0.37	--		
		慢速模式					
		5V	--	339	--	uA	F _{HOSC} 关闭, F _{LOSC} =32KHz @ I _{LRC} /2
		3V	--	246	--		
		5V	--	347	--	uA	F _{HOSC} 关闭, F _{LOSC} =32KHz @ E _{LXT} /2
		3V	--	248	--		
		5V	--	338	--	uA	F _{HOSC} 关闭, F _{LOSC} =32KHz @ I _{LRC} /4
		3V	--	253	--		
		5V	--	346	--	uA	F _{HOSC} 关闭, F _{LOSC} =32KHz @ E _{LXT} /4
		3V	--	256	--		
I _{STB}	待机电流	5V	--	2.99	--	uA	待机模式, F _{HOSC} 关闭, F _{LOSC} =32KHz @ I _{LRC} /4
		3V	--	1.53	--		
I _{HALT}	睡眠电流	5V	--	--	0.5	uA	睡眠模式 WDT 关闭
		3V	--	--	0.2		
		5V	--	--	5.0	uA	睡眠模式 WDT 开启
		3V	--	--	3.0		
R _{PH}	上拉电阻	5V	--	50	--	KΩ	上拉电阻(不包括PA5)
		3V	--	90	--		
		5V	--	80	--	KΩ	上拉电阻(PA5)
		3V	--	80	--		
R _{PL}	下拉电阻	5V	--	50	--	KΩ	下拉电阻
		3V	--	90	--		

6.3 比较器/LVD电气特性

($V_{DD}=5V$, $V_{SS}=0V$, $T_A=25^\circ C$ 除其他指定说明外)

符号	参数	最小值	典型值	最大值	单位	条件
V_{IVR}	比较器输入电压范围	0	--	5	V	$F_{HOSC}=1MHz$
T_{ENO}	比较器启动等待时间	--	20	--	ms	$F_{HOSC}=1MHz$
I_{CO}	比较器电流消耗	--	250	--	μA	$F_{HOSC}=1MHz$, P2V mode
I_{LVD}	LVD电流消耗	--	300	--	μA	$F_{HOSC}=1MHz$, LVD=4.3V
E_{LVD}	LVD电压误差	--	--	3	%	$F_{HOSC}=1MHz$, LVD=4.3V

6.4 ADC 电气特性

($V_{DD}=5V$, $V_{SS}=0V$, $T_A=25^\circ C$ 除其他指定说明外)

符号	参数	最小值	典型值	最大值	单位	条件
V_{REFH}	模拟参考电压范围	2V	--	V_{DD}	V	外部参考电压
V_{REF4}	内部参考电压 4V, $V_{DD}=5V$	3.95	4	4.05	V	
V_{REF3}	内部参考电压 3V, $V_{DD}=5V$	2.95	3	3.05	V	
V_{REF2}	内部参考电压 2V, $V_{DD}=5V$	1.95	2	2.05	V	
V_{REF}	内部参考电压 V_{DD} , $V_{DD}=5V$	--	V_{DD}	--	V	
	内部参考电压	$V_{REF}+0.5$	--	--	V	最小供电电压
	ADC 模拟输入电压	0	--	V_{REFH}	V	
	ADC 开启时间	256	--	--	μs	设置ADENB="1"后, 准备开始转换
$I_{OP(ADC)}$	ADC 电流消耗	--	0.3	--	mA	
ADCLK	ADC 时钟频率	--	--	1M	Hz	
ADCYCLE	ADC 转换时间周期	16	--		1/ADCLK	SHCLK=2 ADC clock
ADC_{sample}	ADC 转换率	--	--	125	K/sec	$V_{DD}=5V$
DNL	非线性微分误差	± 1	--	--	LSB	$V_{DD}=5.0V$, $AV_{REFH}=5V$, $FADSMP=62.5K$
INL	非线性积分误差	± 2	--	--	LSB	
NMC	无缺码分辨率	10	11	12	Bits	

6.5 特性曲线图

6.5.1 高速 RC 振荡频率(I_HRC)及低速 RC 振荡频率(I_LRC)与电源电压(VDD)曲线图

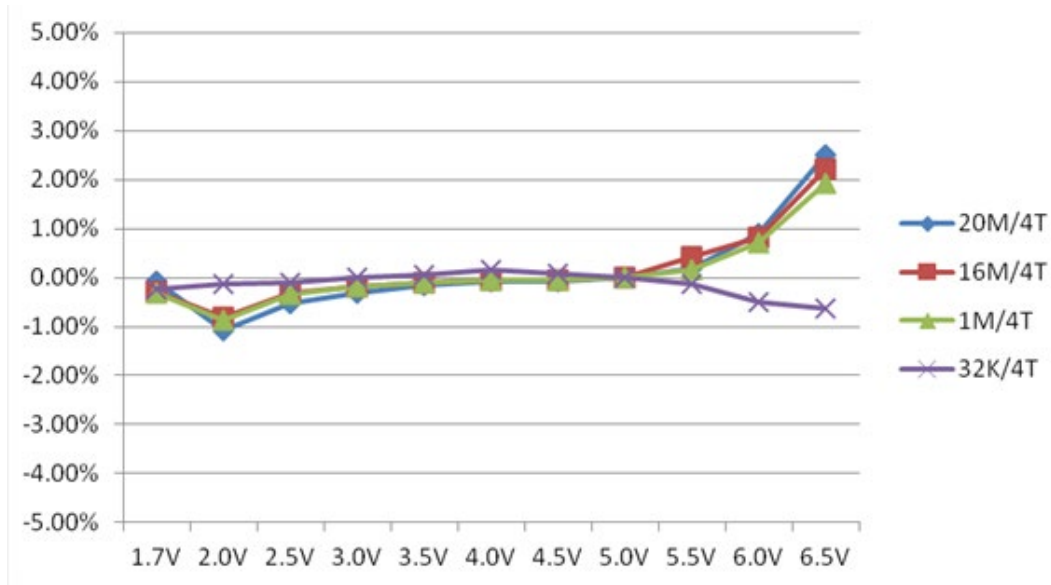

6.5.2 高速 RC 振荡频率(I_HRC)及低速 RC 振荡频率(I_LRC)与温度曲线图

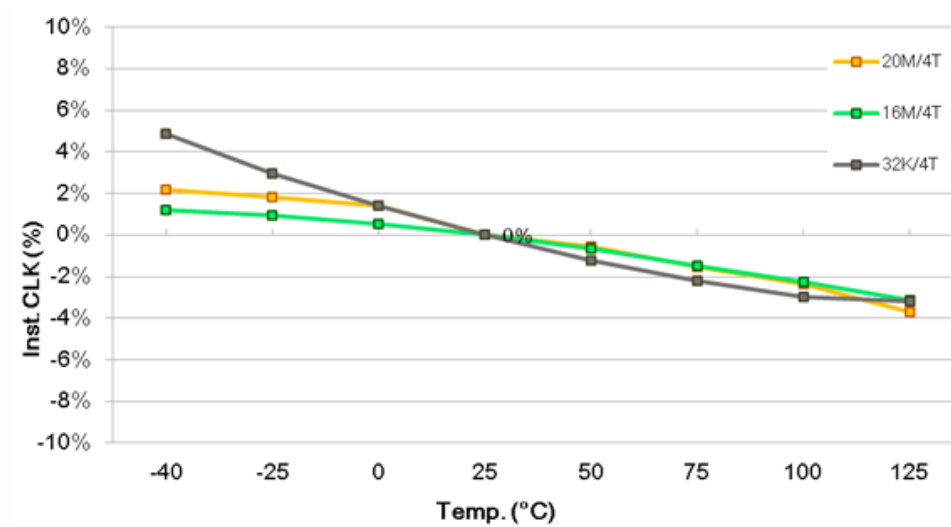

6.5.5 内部参考电压 LDO 与电源电压 (VDD) 曲线图

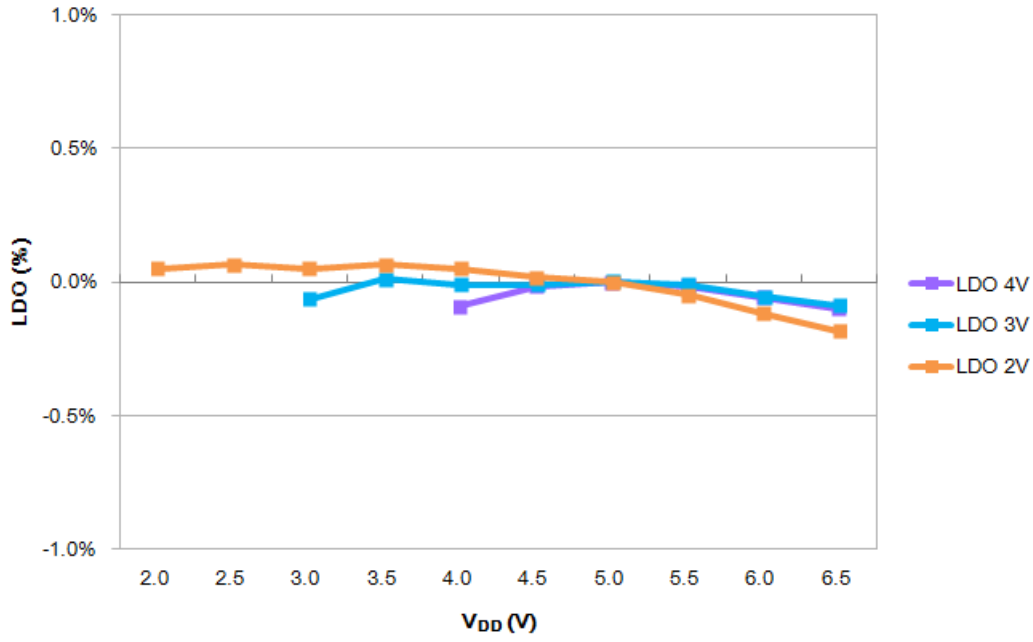

6.5.6 内部参考电压 LDO 与温度曲线图

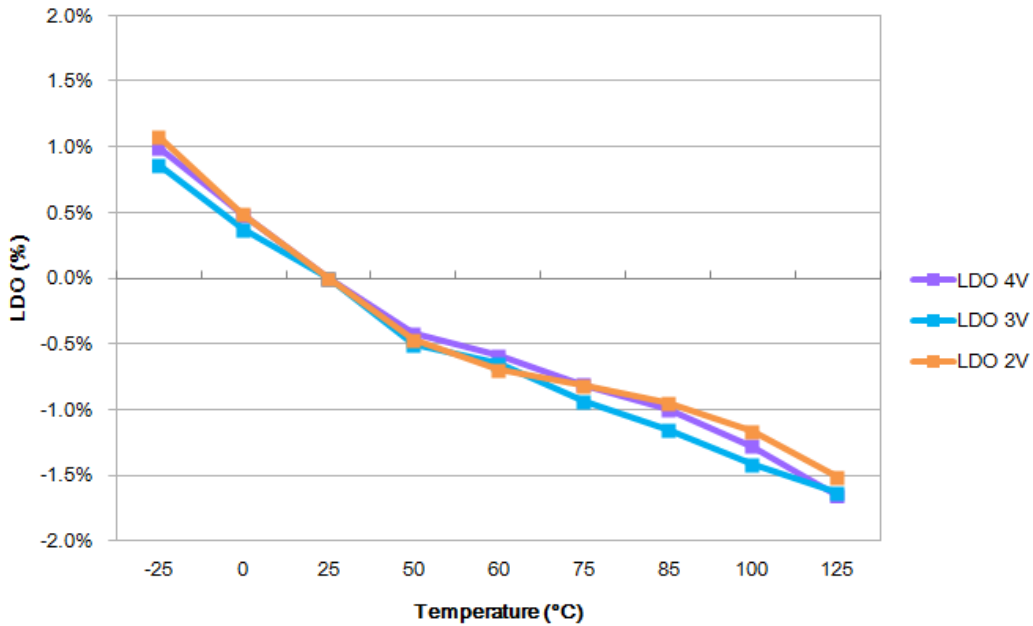

6.5.7 内部上拉电阻与电源电压(VDD)曲线图

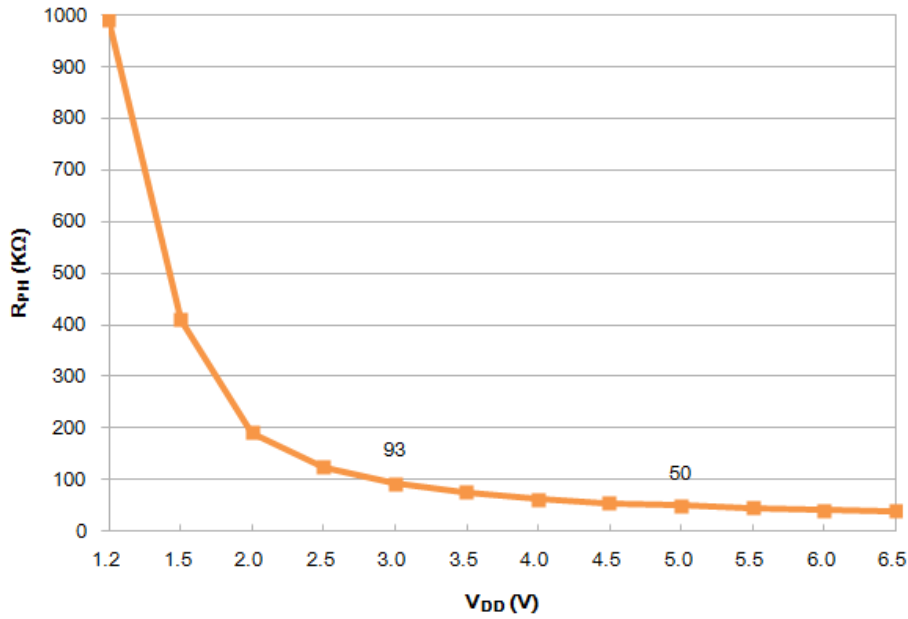

6.5.8 内部上拉电阻与温度曲线图

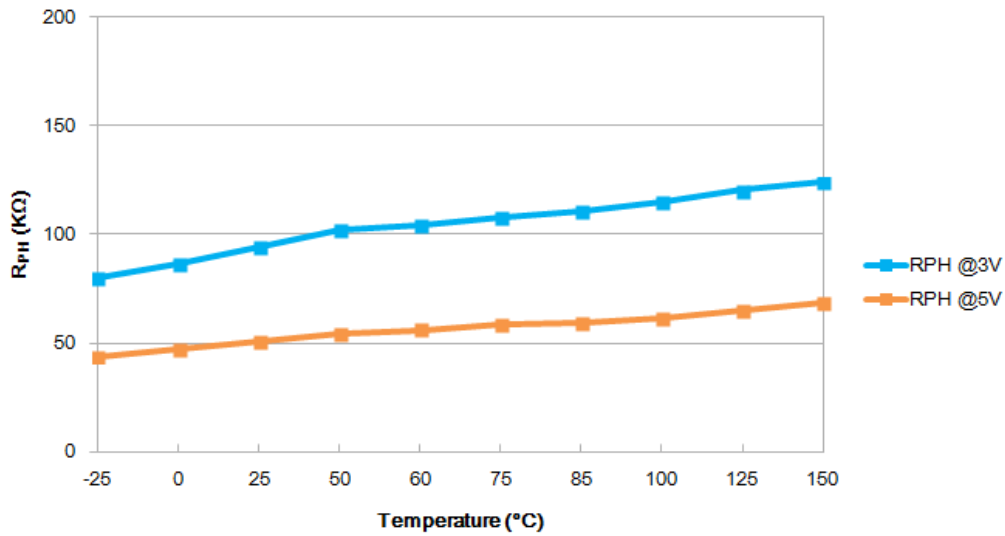

6.5.9 VIH/VIL 与电源电压(VDD)曲线图

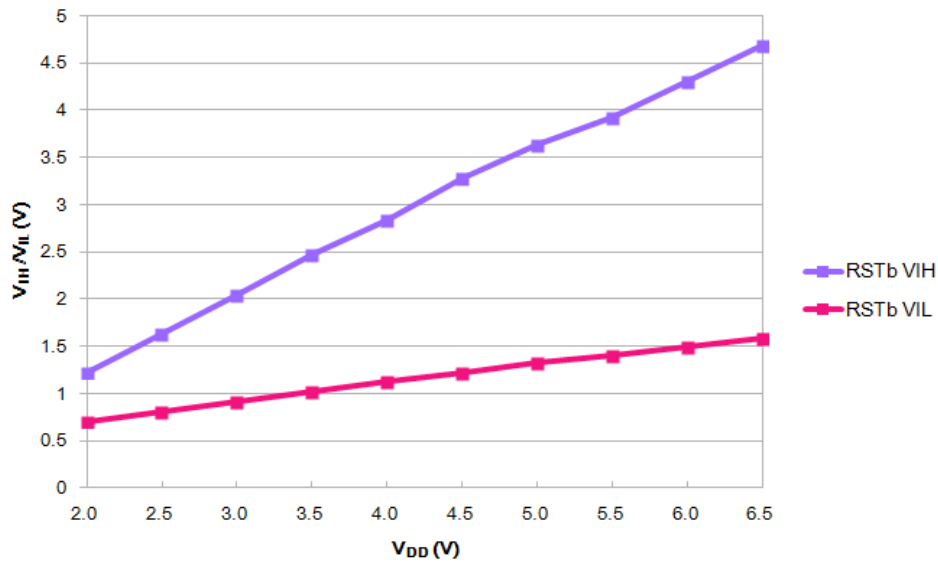
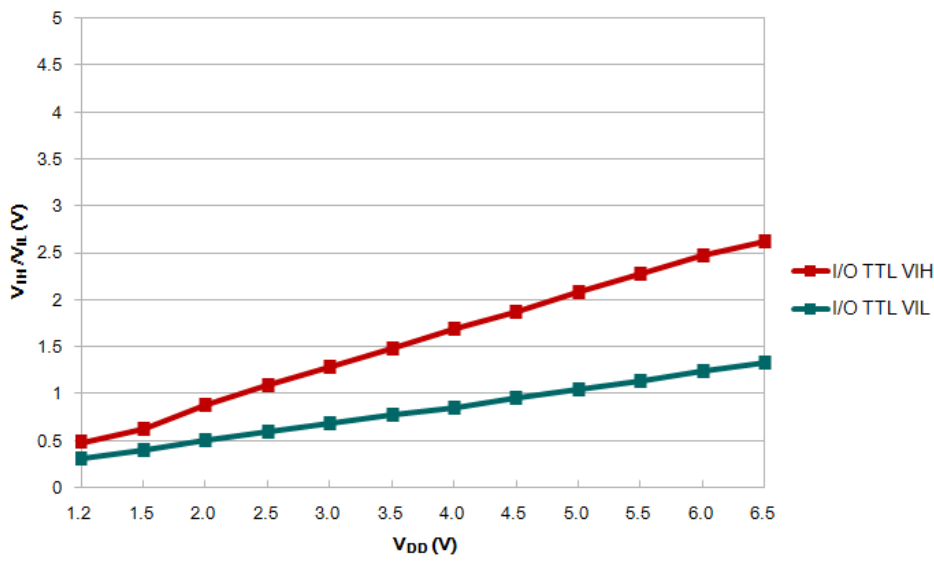
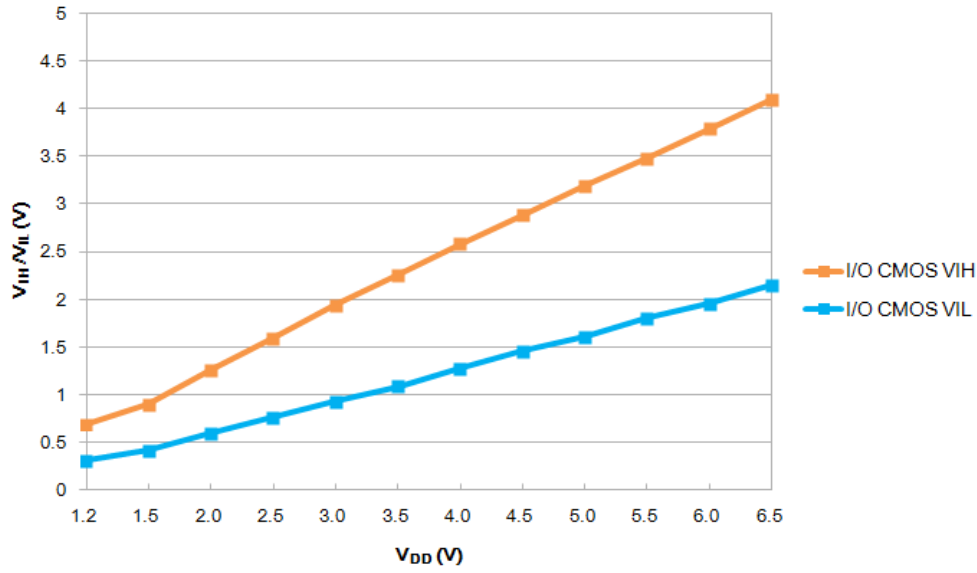

6.5.10 V_{IH}/V_{IL} 与温度曲线图

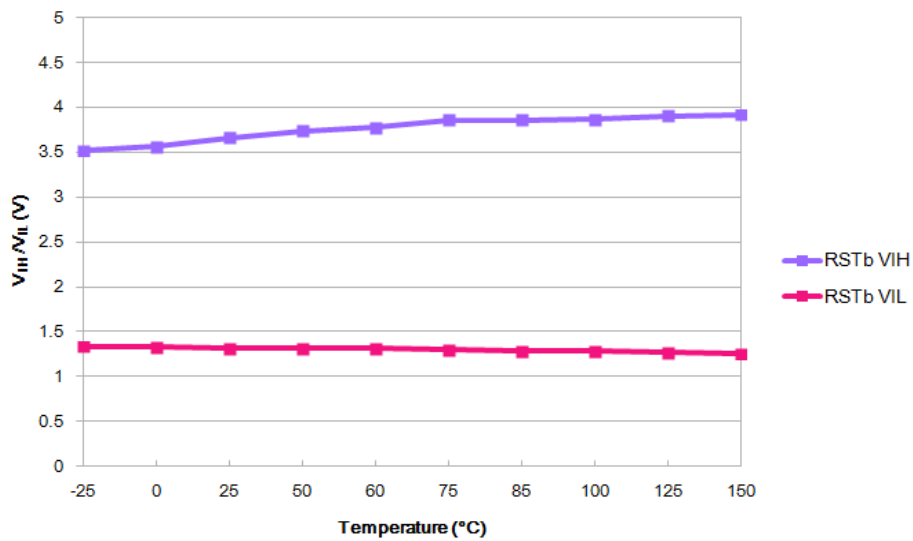
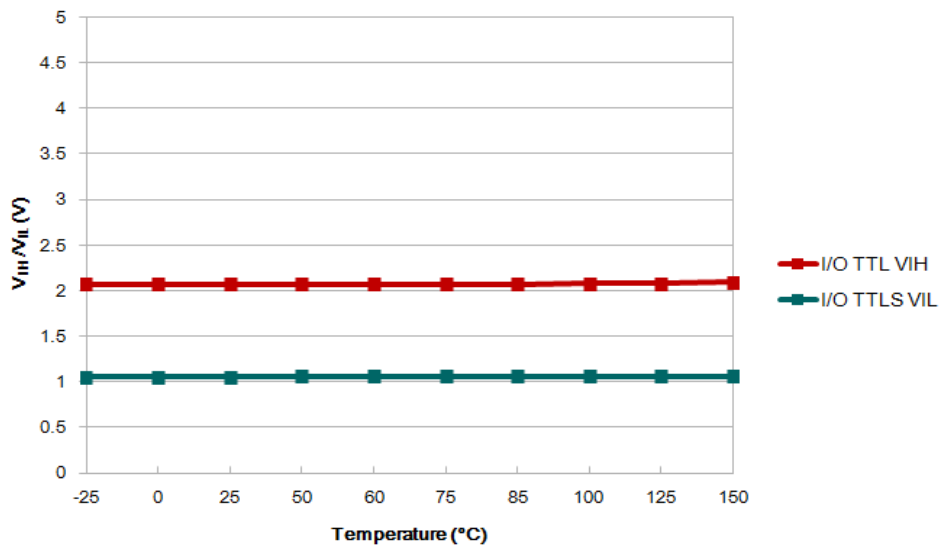
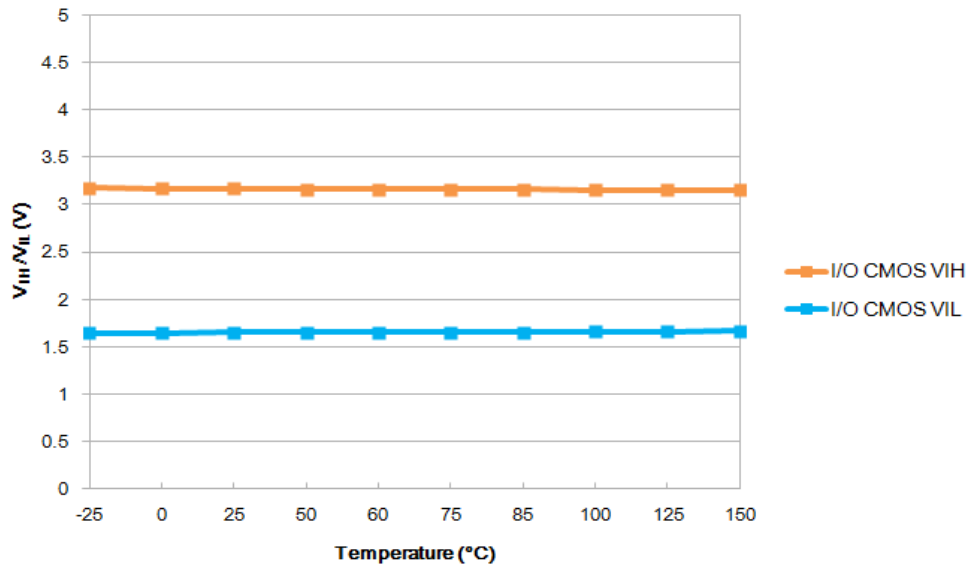

6.6 建议工作电压

建议工作电压（温度范围：-40 °C ~ +85 °C）

频率	最小电压	最大电压	LVR: 默认值 (25°C)	LVR: 建议值 (-40°C ~ +85°C)
16M/2T	3.3V	5.5V	3.6V	3.6V
20M/4T	2.4V	5.5V	2.7V	3.0V
16M/4T	2.2V	5.5V	2.4V	2.7V
8M/2T	2.2V	5.5V	2.4V	2.7V
≤6M/(2T or 4T)	2.0V	5.5V	2.2V	2.4V

6.7 LVR电压与温度曲线图

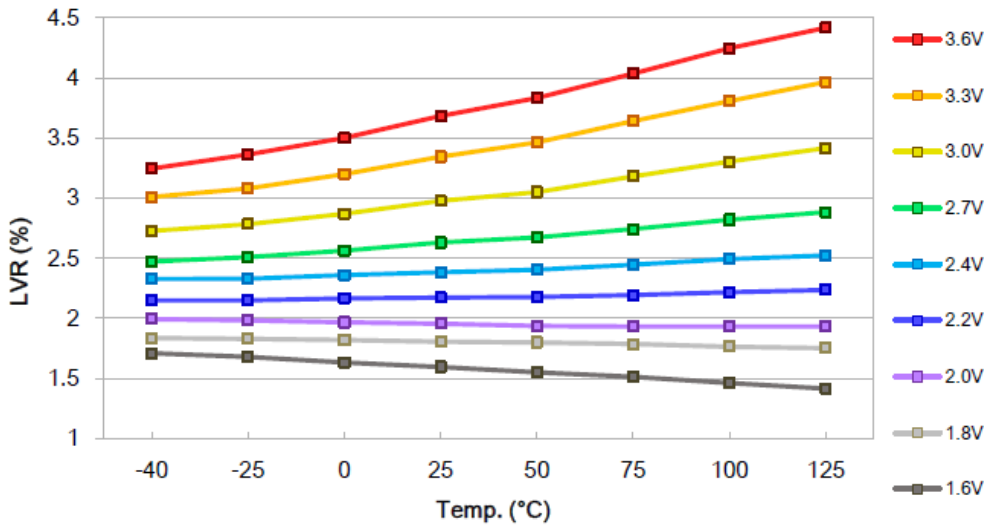

6.8 LVD电压与温度曲线图

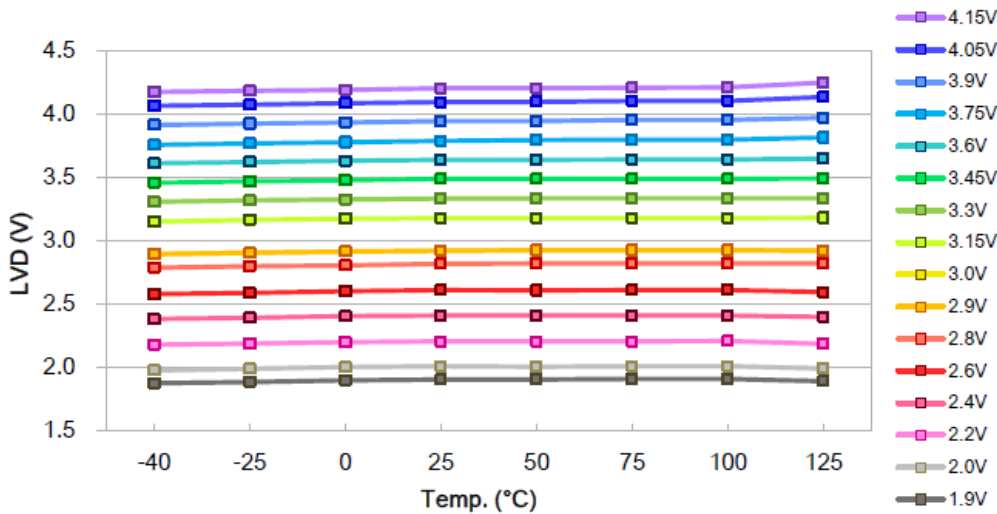

7. 封装尺寸

7.1 16 引脚SOP (150 毫寸)

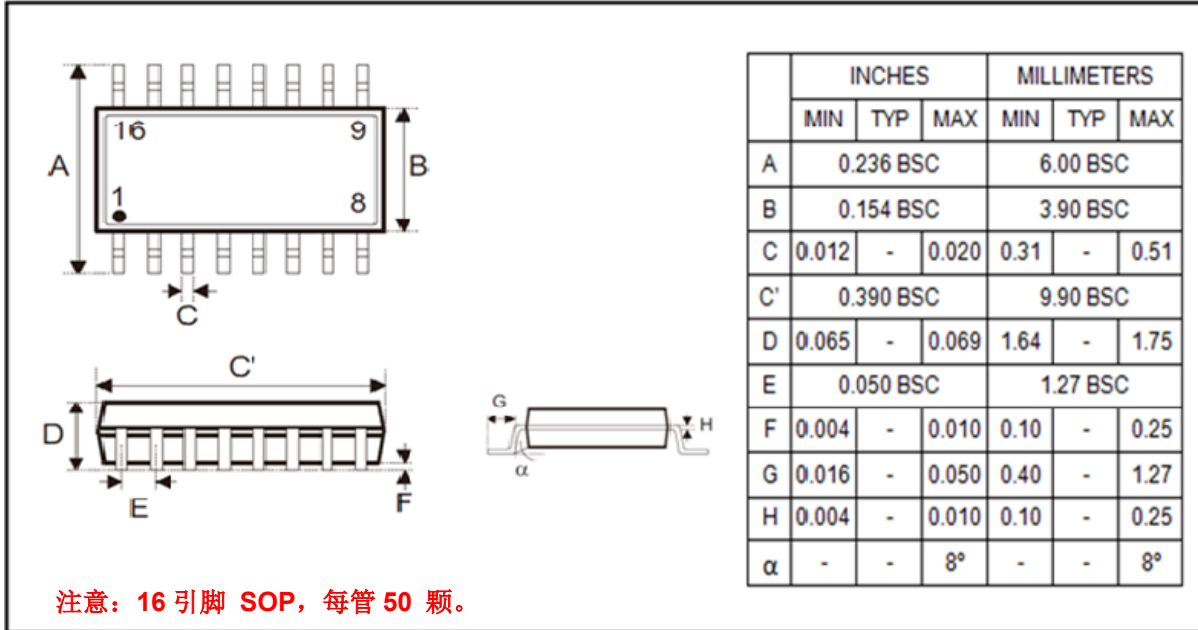

7.2 20 引脚SOP (300 毫寸)

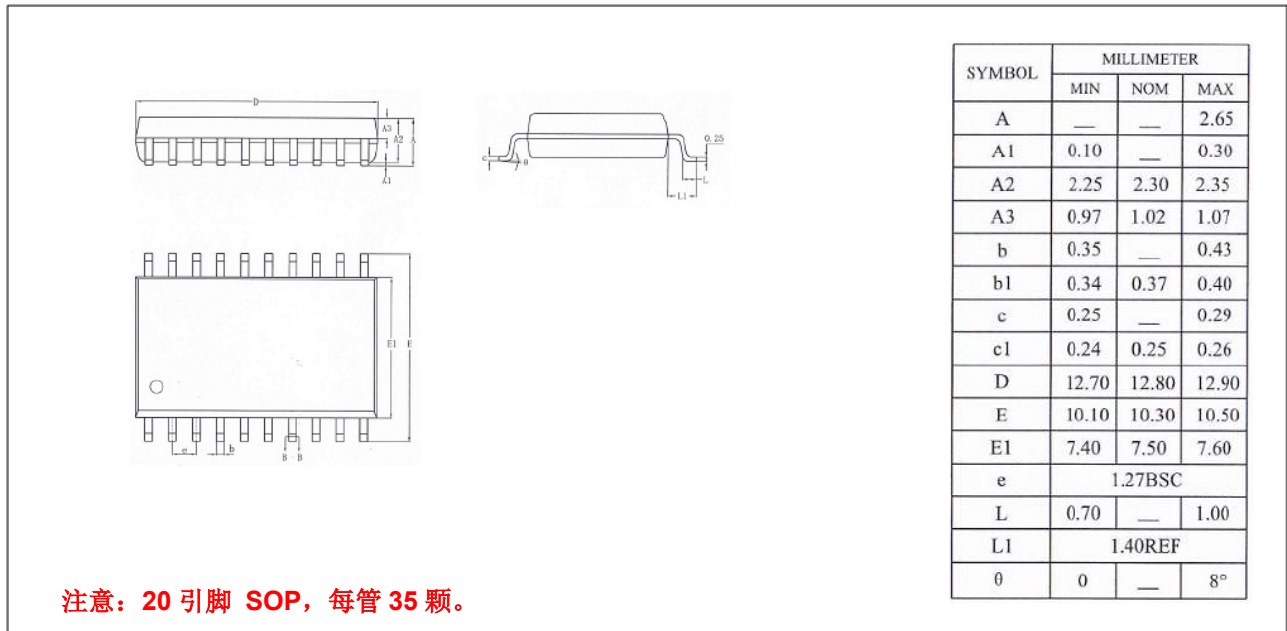

8. 订购信息

产品名称	封装类型	引脚数	封装尺寸	配送方式
NY8TE64AS16	SOP	16	150 mil	管装：每管 50 颗。
NY8TE64AS20	SOP	20	300 mil	管装：每管 35 颗。