



## 1 特性

- 支持 USB Type -C 协议
  - 配置为 DFP ( Source )
  - 广播 3A 电流
- 支持 USB Power Delivery ( PD ) 3.0 协议
  - 集成完整 PD3.0 分层通信协议
  - PDO 电压 : 5V , 9V ( XPD518A )
  - PDO 电压 : 5V , 9V , 12V ( XPD518B )
  - 输出功率 18W
- 支持 Quick Charge 3.0/2.0 协议
- 支持华为 FCP/SCP 协议
- 支持三星 AFC 协议
- 支持 MTK PE+协议
- 支持 USB BC1.2 DCP
- 支持 Apple 2.4A 充电规范
- 集成 VBUS 通路低阻抗功率开关管
- VBUS Discharge 功能
- 支持 NTC
- 待机功耗 20 $\mu$ A
- 安全性
  - 过压/欠压保护
  - 过流保护
  - 过温保护
- CC1/CC2/DP/DM 过压保护
- ESD 特性
  - CC1/CC2/DP/DM > 8KV
  - Others > 2KV
- Package: 5.00mm  $\times$  4.40mm TSSOP16 for XPD518A/B; 4.00mm  $\times$  4.00mm QFN20 for XPD518AQ/BQ

## 2 应用

- AC-DC 适配器
- USB 充电设备

## 3 应用简图

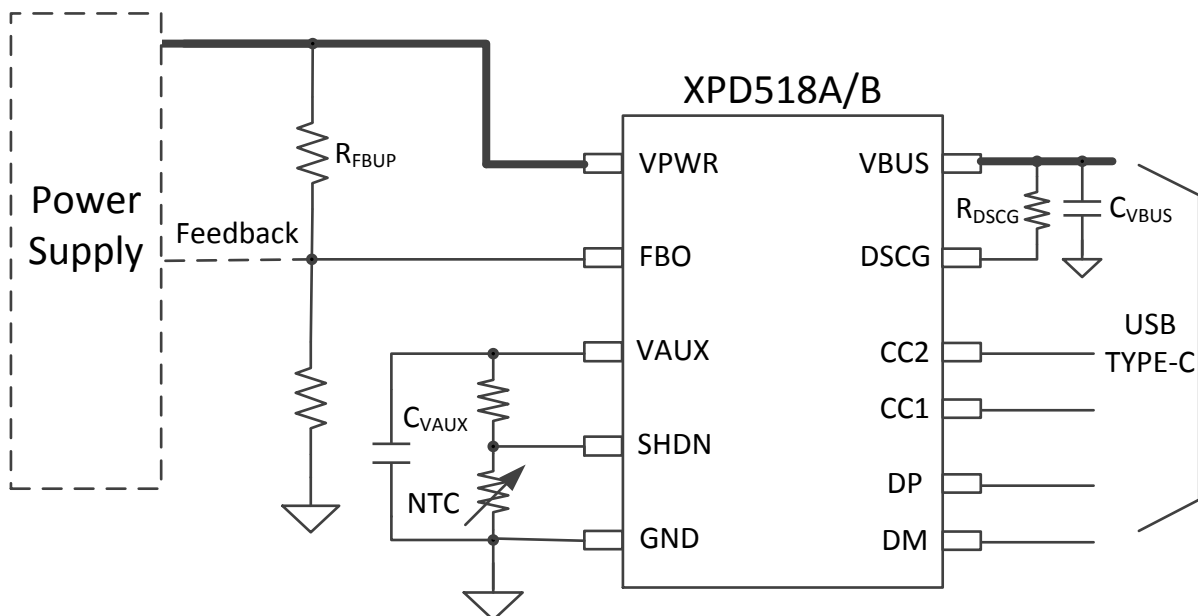



## 4 概述

XPD518A/B 是一款集成 USB Type-C、USB Power Delivery (PD) 3.0、QC3.0/2.0 CLASS A 快充协议、华为 FCP/SCP 快充协议、MTK PE+快充协议、三星 AFC 快充协议、BC1.2 DCP 以及苹果设备 2.4A 充电规范的多功能 USB 端口控制器, 为 AC-DC 适配器、移动电源、车载充电器等设备提供完整的 USB Type-C 端口充电解决方案。

XPD518A/B 内置的 TYPE-C 协议可以支持 TYPE-C 设备插入自动唤醒系统, 智能识别插头的正插与反插, 实现连接。集成的 TYPE-C PD3.0 协议支持双向标记编码 (BMC), 集成硬件的物理层协议和协议引擎, 无需软件参与编解码。

XPD518A/B 支持 18W 输出功率。其中, XPD518A 广播 PDO 电压为 5V/9V, XPD518B 广播 PDO 电压为 5V/9V/12V。XPD518A/B 是专为手机充电设备量身定制的高性价比方案。

XPD518A/B 通过一路可 Sink/Source 的电流源, 连接到 AC-DC 或 DC-DC 的反馈引脚实现动态调节电压的功能, 不管是启动还是调压过程, 都具备软启动/调压功能, 实现电压平顺过渡。

XPD518A/B 内建多种保护机制确保设备安全: 包括动态过压/欠压/过流保护 (可根据设备请求的工作电压/电流按照比例调整保护点); 芯片内部过温和 NTC 过温 (NTC 过温会关闭快充); 启动监测 (VBUS 输出前会监测端口电压是否处于安全状态); DP/DM 和 CC1/CC2 过压保护。此外, 这些错误发生时 FAULT 端口都会指示。

XPD518A/B 集成 25mΩ VBUS 通路功率开关管和 6Ω 的放电开关, 节省了外围器件, 在发生错误时也可以更快关闭输出并恢复到安全状态。

XPD518A/B 具备良好的功耗管理策略, 在无设备插入时自动进入休眠模式, 此时待机功耗仅 20uA, 设备插入后可以及时唤醒进入正常工作状态。

XPD518A/B 有良好的 ESD 特性, HBM 模型超过 2kV。特别针对连接到端口的 PIN (DP/DM/CC1/CC2) 做加强处理, HBM 模型 ESD 达到 8kV 以上。

XPD518A/B 采用 5.00mm × 4.40mm TSSOP-16 封装形式。XPD518AQ/BQ 采用 4.00mm × 4.00mm QFN20 封装形式。



## 5 引脚定义

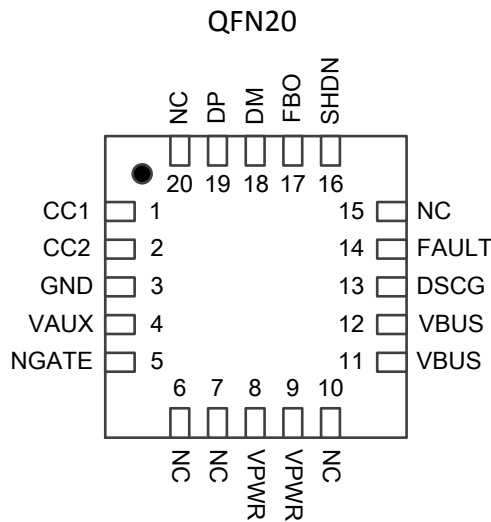
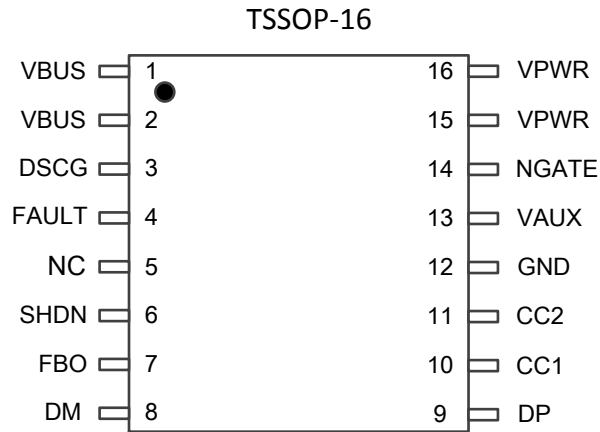

TSSOP	QFN	名称	描述
1	11	VBUS	VBUS 输出
2	12	VBUS	VBUS 输出
3	13	DSCG	VBUS 电流泄放端口
4	14	FAULT	错误指示, 开漏输出
5	6/7/10/15/20	NC	
6	16	SHDN	NTC 过温保护 (禁止快充)
7	17	FBO	电压调节端口 (接到系统电压反馈点)
8	18	DM	USB DM
9	19	DP	USB DP
10	1	CC1	Type-C 检测引脚 CC1
11	2	CC2	Type-C 检测引脚 CC2
12	3	GND	接地
13	4	VAUX	内部电源 (接 1uf 电容)
14	5	NGATE	NMOSFET 驱动 (外接 NMOS 时用)
15	8	VPWR	电源输入
16	9	VPWR	电源输入



## 6 订购信息

料号	印字	特性	封装
XPD518A	XPD5XXX XXXXXX	PDO:5V/3A, 9V/2A	TSSOP16
XPD518B		PDO:5V/3A, 9V/2A, 12V/1.5A	
XPD518AC	XPD5XXX XXXXXXC	PD3.0, PDO:5V/3A, 9V/2A	
XPD518BC		PD3.0, PDO:5V/3A,9V/2A,12V/1.5A	
XPD518A2	XPD5XXX XXXXXX2	PDO:5V/2.4A, 9V/2A	
XPD518B2		PDO:5V/2.4A, 9V/2A, 12V/1.5A	
XPD518AQ	XPD5XXX XXXXXXQ	PDO:5V/3A, 9V/2A	QFN20
XPD518BQ		PDO:5V/3A, 9V/2A, 12V/1.5A	

印字说明:

第一行, XPD5XXX: 芯片型号;

第二行, XXXXXX+X: Lot Number+封装或软件版本。

## 7 规格参数

### 7.1 极限工作参数<sup>(1)</sup>

参数		最小值	最大值	单位
耐压 (对 GND)	NGATE,VBUS, VPWR, DSCG	-0.3	16	V
	V(NGATE)-V(VBUS)	-0.3	7	V
	其他	-0.3	6	V
结温		-40	150	°C
存储温度		-65	150	°C

(1) 超出极限工作范围值可能会造成器件永久性损坏。长期工作在极限额定值下可能会影响器件的可靠性。

### 7.2 ESD 性能

符号	参数	值	单位
V <sub>ESD</sub>	CC1/CC2/DP/DM	±8000	V
	Others	±2000	V

ESD 测试基于人体放电模型 (HBM)。

### 7.3 推荐工作条件

参数		最小值	典型值	最大值	单位
VPWR	输入电压	4.5		15	V
R <sub>DSCG</sub>	放电限流电阻	50		200	Ω
C <sub>VAUX</sub>	VAUX 电容	0.1		2.2	μF
C <sub>VBUS</sub>	VBUS 电容	2.2		10	μF
R <sub>FBUP</sub>	系统电压分压电阻		100		kΩ
T <sub>A</sub>	工作环境温度	-40		85	°C

### 7.4 热阻值

符号	参数	值	单位
R <sub>θJA</sub>	结温和周围温度之间的热阻 <sup>(1)</sup>	100	°C/W
R <sub>θJctop</sub>	结温和封装外壳表面温度之间的热阻	36	
R <sub>θJB</sub>	结温和板温度之间的热阻	45	

### 7.5 电气特性

如无特殊说明，下述参数均在该条件下取得：T<sub>J</sub> = 25°C，5V ≤ VPWR ≤ 15V，VAUX 并联 1μF 电容

参数	测试条件	最小	典型	最大	单位
芯片供电相关 (VPWR, VBUS)					
V <sub>VPWR_TH</sub>	VPWR UVLO 门限	Rising edge		3.7	V
		Falling edge		3.4	
		Hysteresis		0.3	
V <sub>VBUS_TH</sub>	VBUS UVLO 门限	Rising edge		4.45	V
		Falling edge		3.9	
		Hysteresis		0.55	
I <sub>VPWR</sub>	待机电流	VPWR=5V, CCx open		20	μA
I <sub>SUPP</sub>	典型工作电流	VPWR=5V, VBUS=5V		2	mA
Voltage Protection (VBUS)					
V <sub>FOVP</sub>	Fast OVP 门限, always enabled	Ref to target voltage		+20%	V
V <sub>SOVP</sub>	Slow OVP 门限	Ref to target voltage		+15%	V
V <sub>SUVP</sub>	VBUS UVP 门限	Ref to target voltage		-22%	V
VAUX					
V <sub>VAUX</sub>	Output voltage	0 ≤ I <sub>VAUX</sub> ≤ I <sub>VAUX_EXT</sub>		3.65	V
I <sub>VAUX_EXT</sub>	External load allowed			5	mA
Discharge (DSCG)					
Fast discharge	ON state (linear)	Internal switch		6	Ω
Slow discharge	ON state	Internal resistor		1000	Ω



	(saturation)					
Switch MOSFET						
R <sub>DSON</sub>				25		mΩ
NMOS gate driver (NGATE, GDNS)						
I <sub>NGATEON</sub>	Sourcing current	0V ≤ V <sub>GDNS</sub> ≤ 25V, 0V ≤ V <sub>NGATE</sub> - V <sub>GDNS</sub> ≤ 6V		10		uA
V <sub>NGATEON</sub>	Sourcing voltage (V <sub>NGATE</sub> - V <sub>GDNS</sub> )	0V ≤ V <sub>GDNS</sub> ≤ 25V, I <sub>NGATEON</sub> ≤ 4uA	4		6	V
Transmitter (CC1, CC2)						
R <sub>TX</sub>	Output resistance	During transmission		50		Ω
V <sub>TXHI</sub>	Transmit HIGH			1.25		V
V <sub>TXLO</sub>	Transmit LOW		-75		75	mV
t <sub>UI</sub>	Bit unit interval			3.3		us
t <sub>BMC</sub>	Rise/fall time of BMC	R <sub>load</sub> =5.1k, C <sub>load</sub> =1nF	300		600	ns
Receiver (CC1, CC2)						
V <sub>RXHI</sub>	Receive HIGH		800	840	885	mV
V <sub>RXLO</sub>	Receive LOW		485	525	570	
I <sub>RP_SRC</sub>	CC1/CC2 Broadcasting current	3A DFP mode, 0 ≤ V <sub>CCX</sub> ≤ 2.5V	304	330	356	uA
		1.5A DFP mode, 0 ≤ V <sub>CCX</sub> ≤ 1.5V	166	180	194	uA
V <sub>OVP_CC</sub>	CC1/CC2 过压保护 阈值				5.5	V
OCP (ISEN, VBUS)						
V <sub>ITRIP</sub>	Shunt voltage when OCP tripped	Ref to Power Capability(pd)		+30%		A
OTP (internal)						
T <sub>J1</sub>	Die temperature	Temperature rising edge	125	135	145	°C
		Hysteresis		20		°C
SHDN						
V <sub>OTPDET</sub>	External OTP based on NTC	Temperature rising edge		0.3		V <sub>VAUX</sub>
		Hysteresis		0.1		V <sub>VAUX</sub>
HVDACP interface (DP, DM)						
V <sub>DAT(REF)</sub>	数据线检测电压		0.25	0.325	0.4	V
V <sub>SEL(REF)</sub>	输出电压选择		1.8	2	2.2	V
T <sub>GLITCH(DP)HIGH</sub>	D+高电平扰动滤 波时间		1	1.25	1.5	s
T <sub>GLITCH(DM)LOW</sub>	D-低电平扰动滤 波时间			1		ms
T <sub>GLITCH(V)CHANGE</sub>	输出电压扰动滤 波时间		20	40	60	ms
T <sub>GLITCH(CONT)CHANGE</sub>	连续模式的扰动 滤波时间		100	150	200	us
R <sub>DAT(LKG)</sub>	D+漏泄电阻		300	500	800	KΩ



$R_{DM(DWN)}$	D-下拉电阻		14.25	19.53	24.5	K $\Omega$
$R_{ON(N1)}$	开关 N1 导通电阻			40	100	$\Omega$
$V_{TH(PD)}$	受电设备连接检测电压阈值		0.25	0.325	0.4	V
$T_{DPD}$	受电设备连接检测滤波时间		120	160	200	ms
$\Delta I_{T(UP)}$	电压升高时电流源阶跃步长	$R_{IREF}=100K\Omega$		2		$\mu A$
$\Delta I_{T(DO)}$	电压降低时电流源阶跃步长	$R_{IREF}=100K\Omega$		2		$\mu A$
$V_{OVP\_DPDM}$	DP/DM 过压保护阈值				5.5	V
Apple 2.4A 充电模式						
$V_{DAT(2.7V)}$	D+/D-数据线电压		2.57	2.7	2.84	V
$R_{DAT(2.7V)}$	D+/D-数据线输出阻抗			15		K $\Omega$
FCP 充电模式						
$V_{TX-VOH}$	D- FCP TX Valid High			2.7		V
$V_{TX-VOL}$	D- FCP TX Valid Low				0.3	V
$V_{RX-VIH}$	D- FCP RX Valid High			1.2		V
$V_{RX-VIL}$	D- FCP RX Valid High			0.9		V
Trise	FCP Pulse Rise Time	10% - 90%			2.5	us
Tfall	FCP Pulse Fall Time	90% - 10%			2.5	us

## 8 功能描述

### 8.1 PDO 广播

XPD518A/B 支持 18W 输出功率。XPD518A 广播 PDO 电压电流为 5V/3A、9V/2A。  
XPD518B 广播 PDO 电压电流为 5V/3A、9V/2A、12V/1.5A。

### 8.2 Discharge 功能

为了确保电压变化或者异常保护下 VBUS 的电压在规定时间内满足 PD 要求，XPD518A/B 具有 Discharge 功能，使用 Discharge 功能必须在 DSCG 和 VBUS 之间串联一个限流电阻，推荐值为 50-100 $\Omega$ （VBUS 并联 10 $\mu F$  电容情况下，推荐使用 1/4 W 或更高功率封装电阻）。

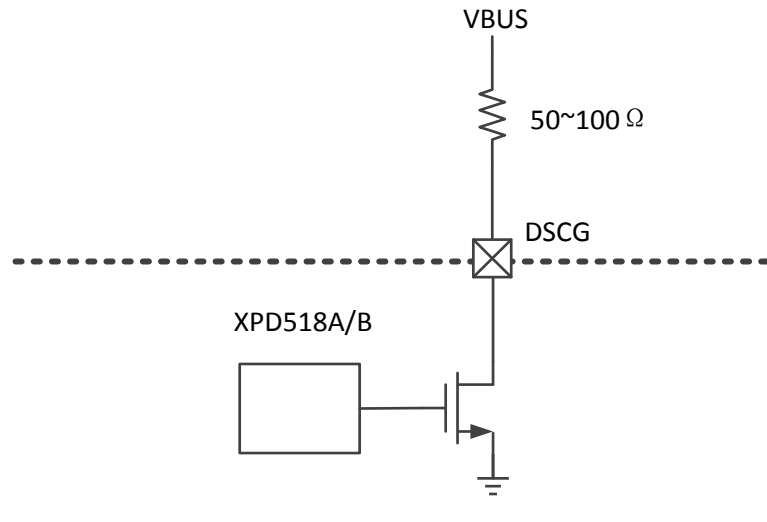

### 8.3 FBO

XPD518A/B 通过 FBO Source/Sink 电流 (2uA/step) 来实现调压, 因而 FBO 需接入系统电压反馈点 ( $R_{up}$  必须为 100k)。

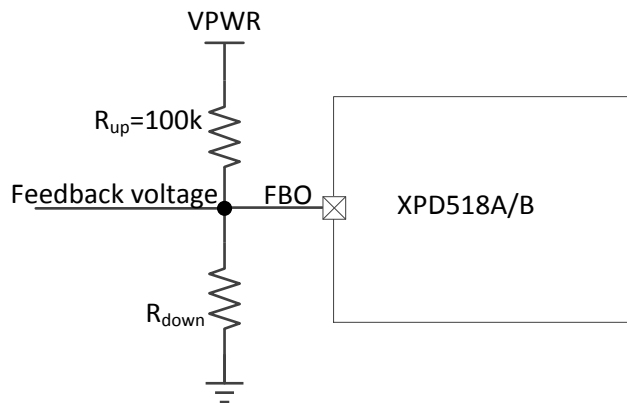

### 8.4 SHDN 配置

SHDN 可用来关闭快充功能 (拉低) 或是外接 NTC 来实现高温关闭快充 (触发点为 0.3VAUX)。



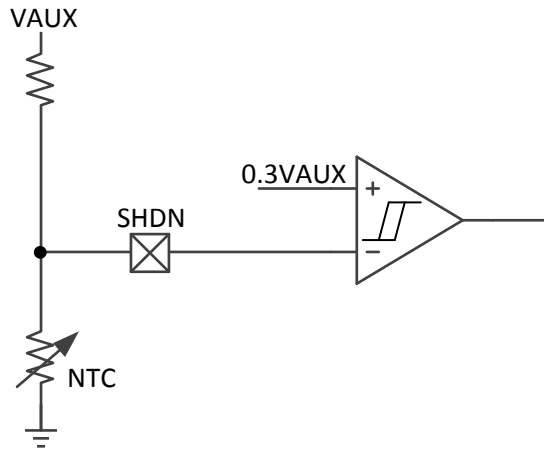

### 8.5 FAULT 指示

XPD518A/B 在发生过压、过流或者过温等异常情况的时候，FAULT 端口会下拉。

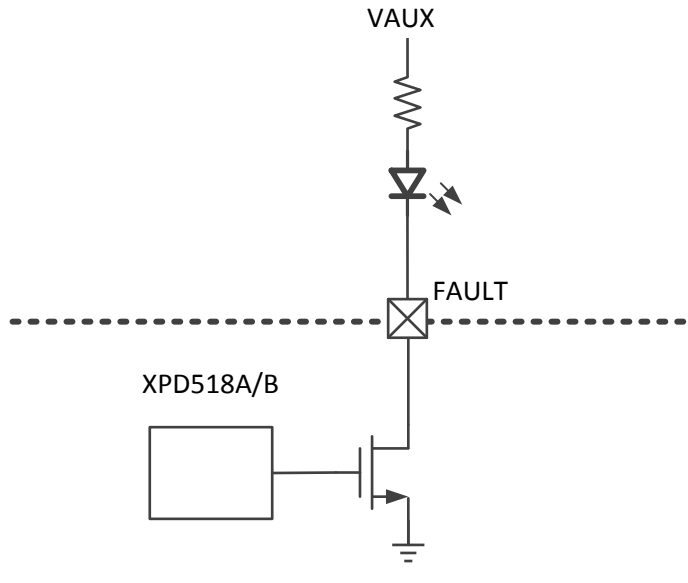



### 8.6 NGATE

对于存在 VBUS 电压高于 VPWR 的应用，在输出处串联一个 NMOS 开关可避免电流倒灌问题，外接串联 NMOS 使用 NGATE 来驱动。

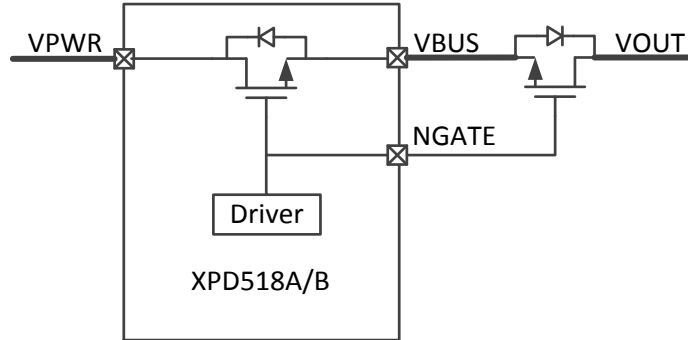

### 8.7 LAYOUT 注意事项

1. VAUX 到地电容尽量靠近 PIN。
2. 尽量避免 FBO 连线受到干扰。
3. Discharge 限流电阻需考虑功率耗散能力。
4. SHDN 不能悬空,若不使用该功能要将其接到 VAUX。
5. 若不使用 NGATE 功能,NGATE 需悬空。



## 9 封装尺寸

TSSOP16

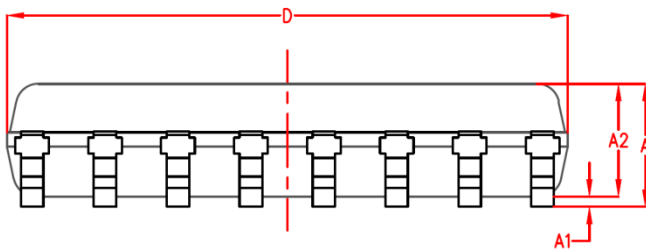
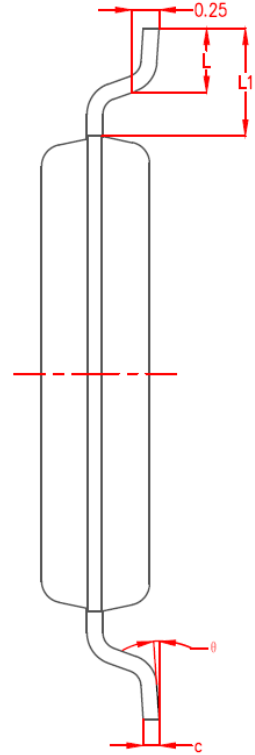
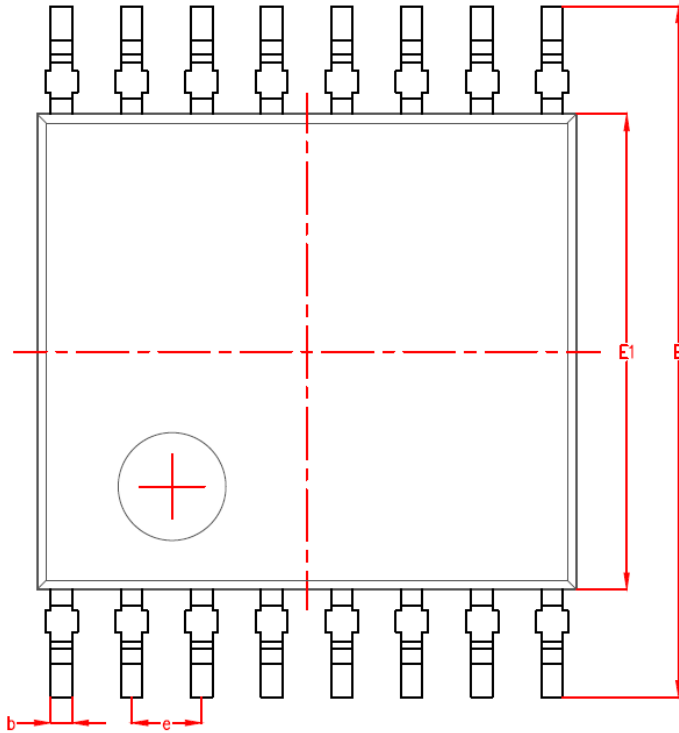

SYMBOL	MILLIMETER		
	MIN	NOM	MAX
A	-	1.09	1.19
A1	0.02	-	0.15
A2	0.95	1.00	1.05
b	0.14	0.22	0.30
c	0.08	0.13	0.18
D	4.90	5.00	5.10
E	6.20	6.40	6.60
E1	4.30	4.40	4.50
e	0.65BSC		
L	0.50	0.60	0.70
L1	1.05BSC		
θ	0°	4°	8°



QFN20

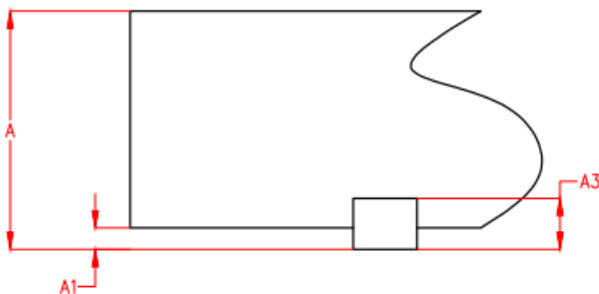
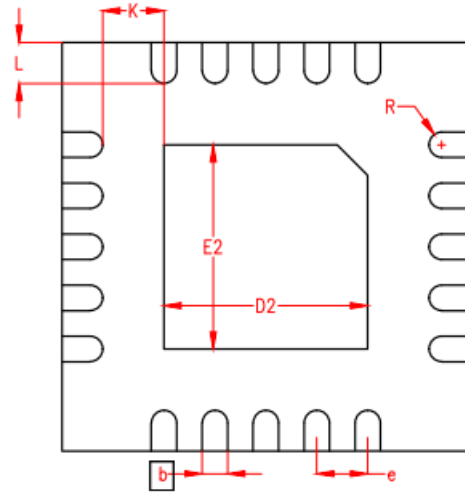
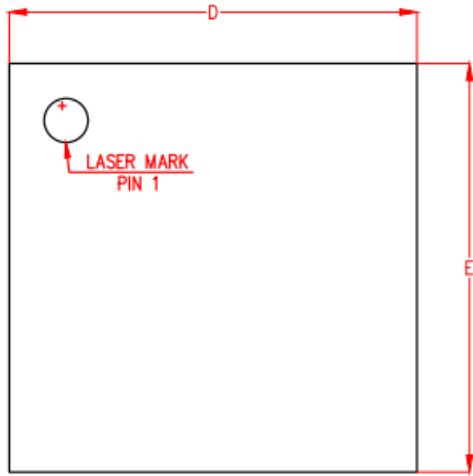

SYMBOL	MILLIMETER		
	MIN	NOM	MAX
A	0.83	0.85	0.87
A1	0	0.02	0.05
A2	-		
A3	0.20REF		
b	0.18	0.25	0.30
D	3.90	4.00	4.10
D2	1.95	2.00	2.05
E	3.90	4.00	4.10
E2	1.95	2.00	2.05
e	0.40	0.50	0.60
K	0.60REF		
L	0.35	0.40	0.45
L1	-	-	-
R	0.09	-	-